

Τοποθέτηση της Πλαστικής Λαβής σε Στενή Σήτα 25mm
Fitting the plastic finger Grip on 25mm Insect Screen Profile

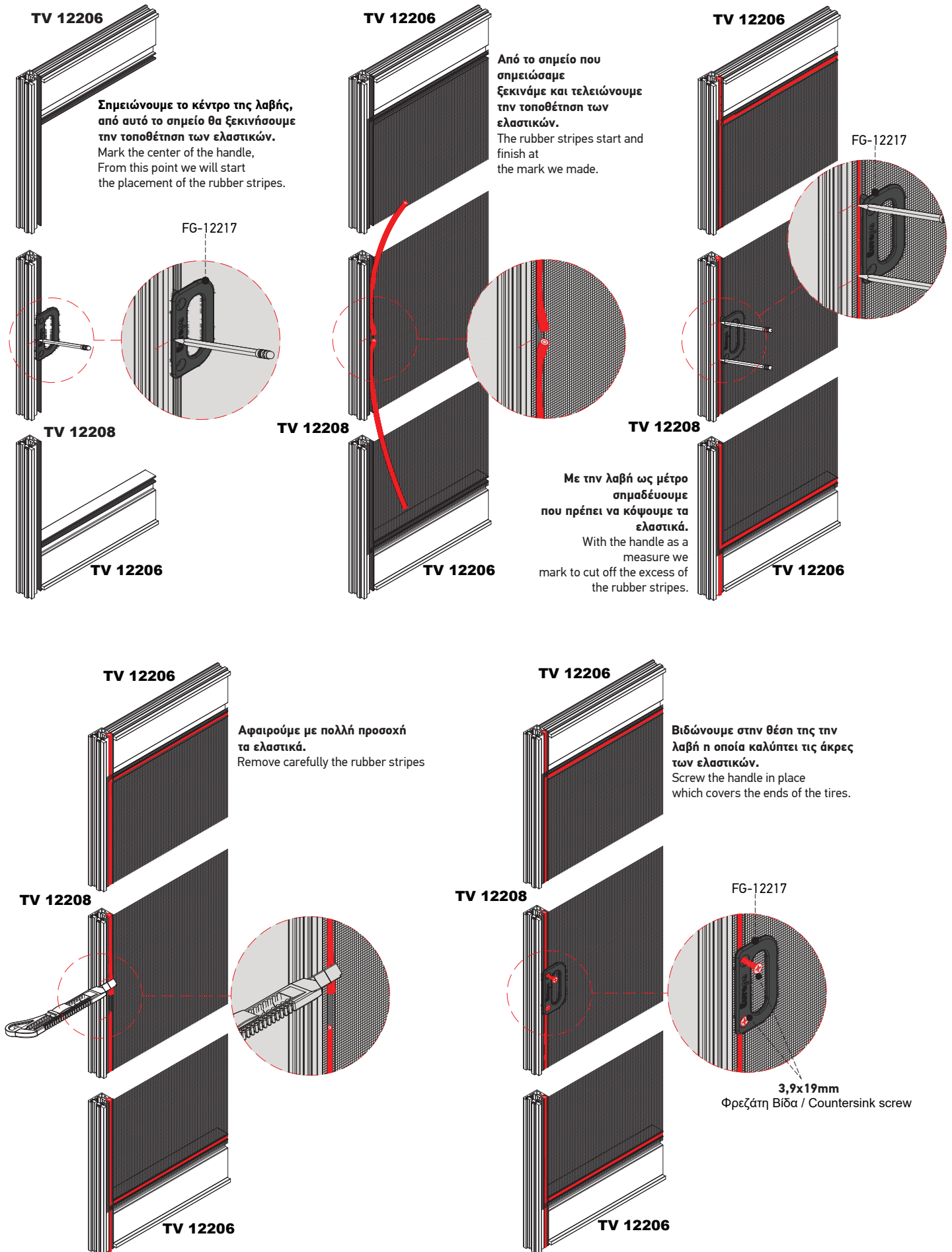

Χάντρωμα Φύλλου για Κλειδαριά IN LINE της GU Machining of Sash for IN LINE GU Lock

ΠΡΟΣΟΧΗ - NOTE

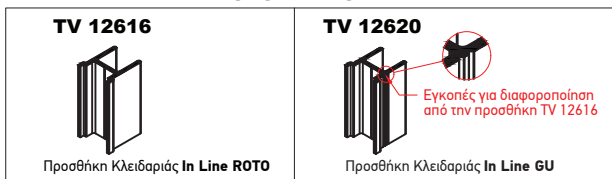

Τα χαντρώματα στο φύλλο για κλειδαριά In Line GU έχουν τα ίδια κέντρα με τα χαντρώματα για κλειδαριά In Line ROTO. Η μόνη διαφορά έχει να κάνει με την προσθήκη της κλειδαριάς. Για την κλειδαριά της GU κανουμε χρήση του προφίλ TV 12620

In Line GU locks have the same centers as In Line ROTO locks. The only difference is with the addition of the lock. For the GU lock we use the profile TV 12620

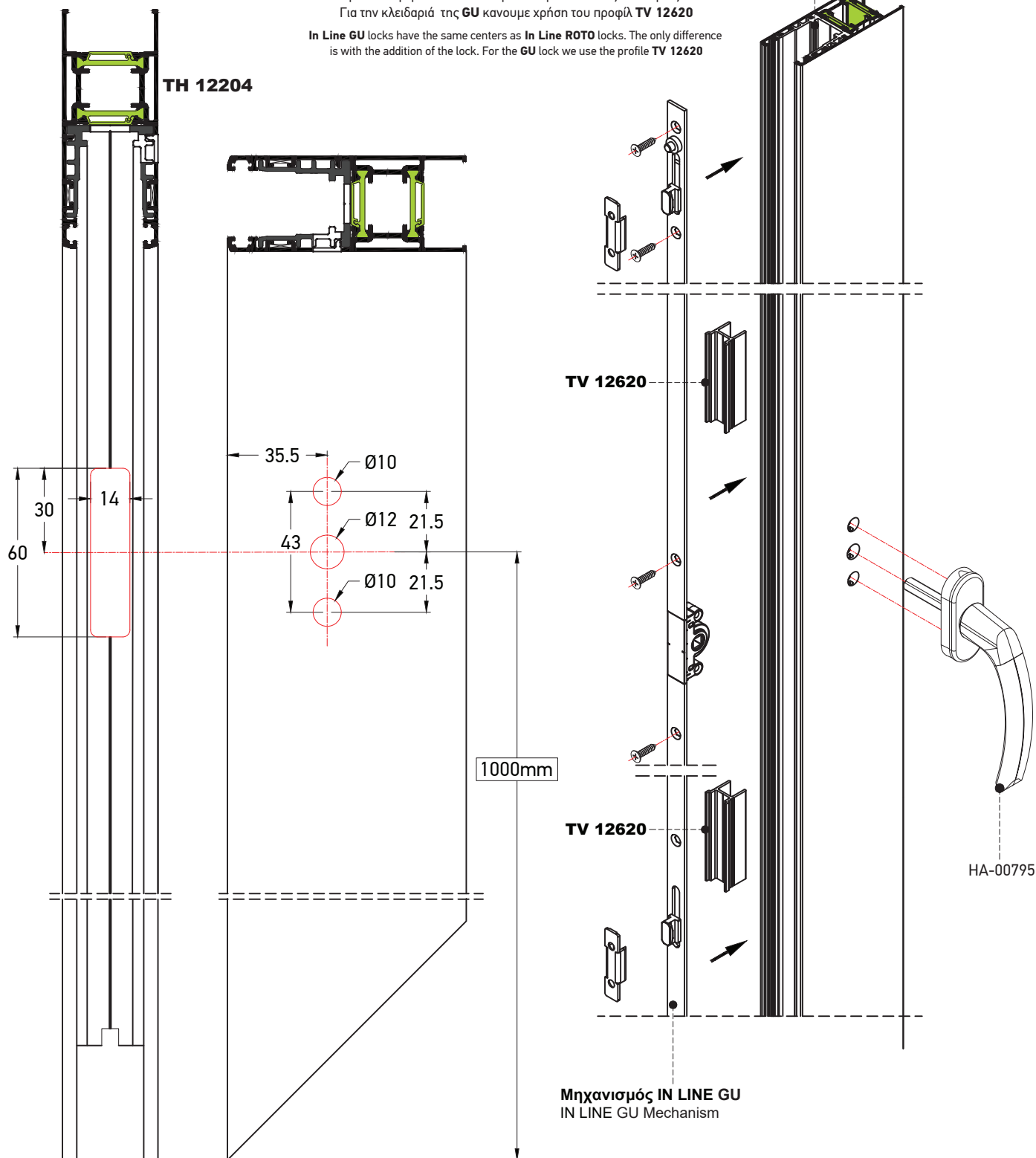

Χάντρωμα Φύλλου Παντζουριού για HA-12734 & HA-12735 με Μηχανισμό Κλειδώματος IN-LINE της GU
Machining of Shutter Sash Profile for HA-12734 & HA-12735 with Locking Mechanism IN-LINE of GU

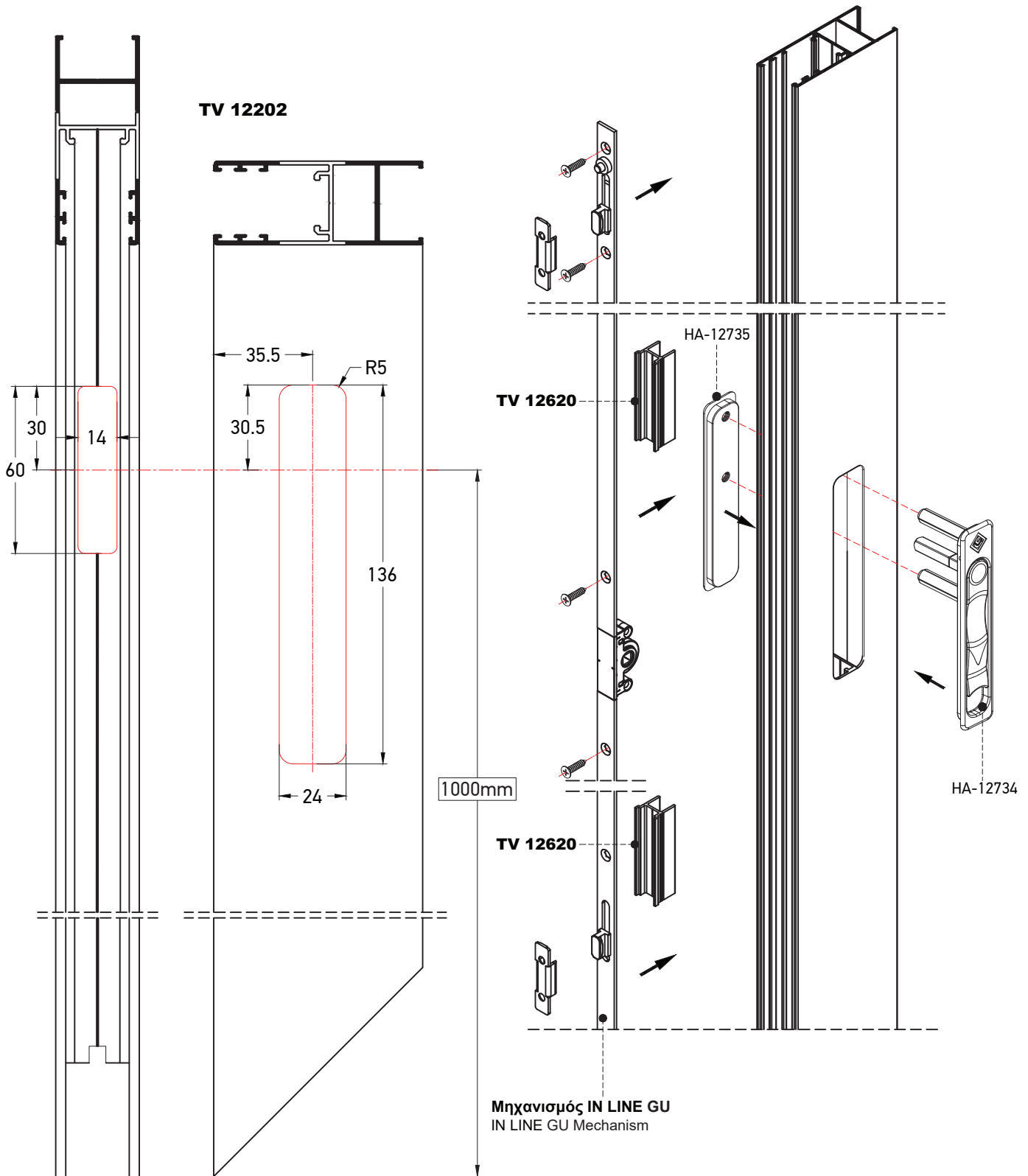

Χάντρωμα Φύλλου Παντζουριού 25mm για HA-12734 & HA-12735 με Μηχανισμό Κλειδώματος IN-LINE της GU
Machining of Shutter Sash 25mm Profile for HA-12734 & HA-12735 with Locking Mechanism IN-LINE of GU

TV 12203

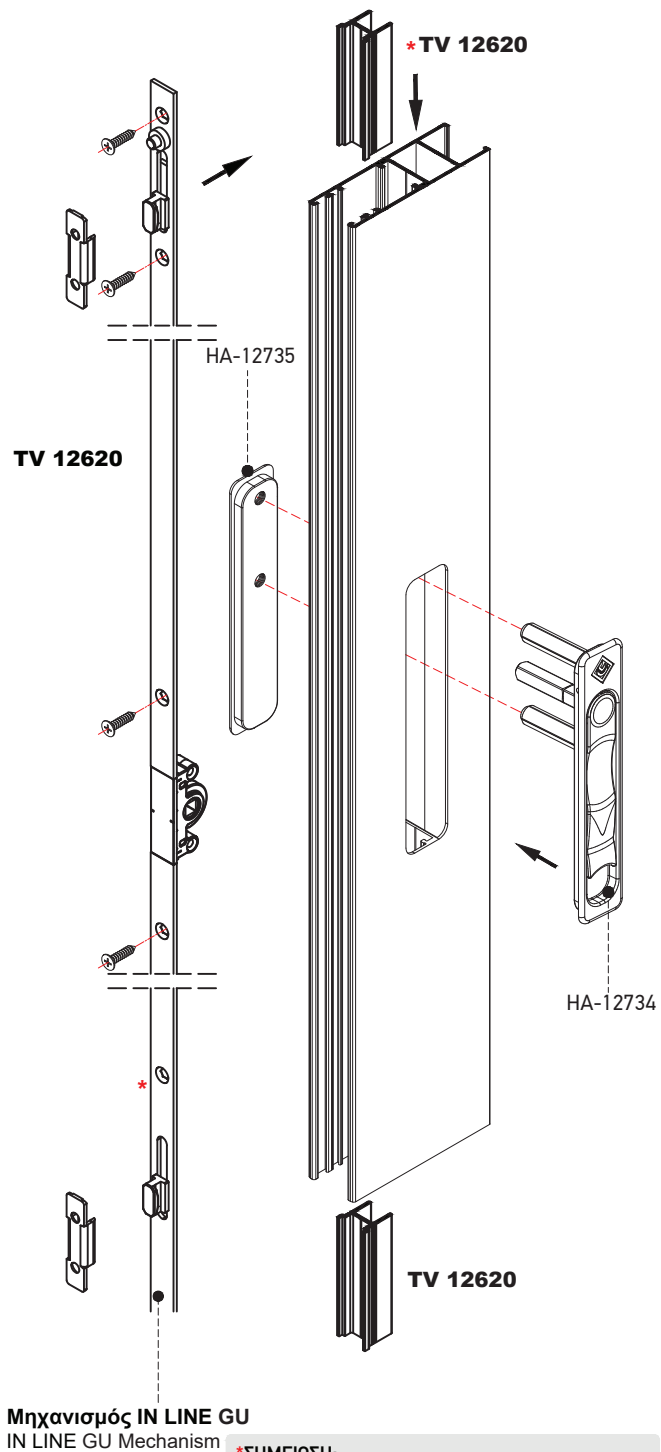
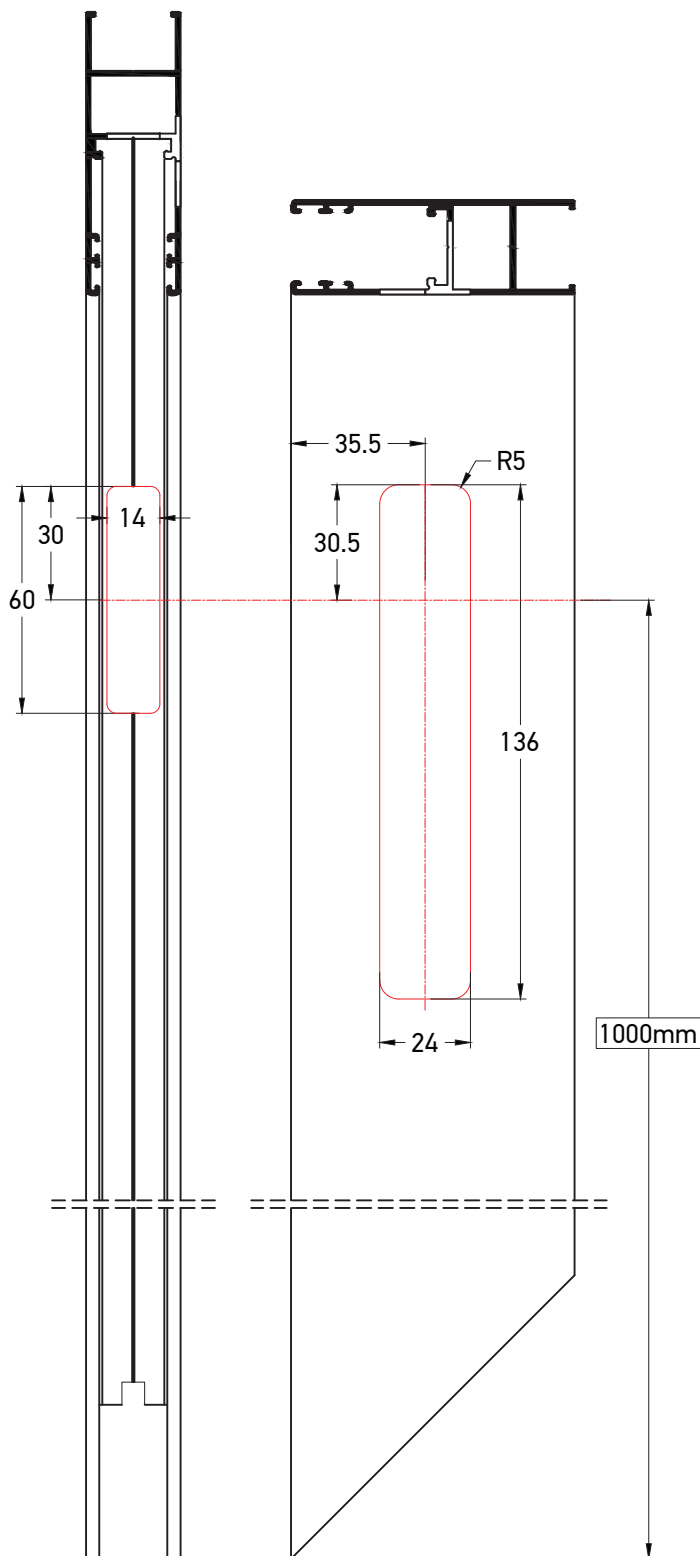

***ΣΗΜΕΙΩΣΗ:**
Οι προσθήκες TV 12620 θα πρέπει να τοποθετηθούν πριν το τελικό βίδωμα του φύλλου.
***NOTE:**
The spacers TV 12620 must be installed before the final assembling of sash