

Τεχνικός Κατάλογος | Technical Catalogue

# 800

Συρόμενο Σύστημα  
Sliding System



[www.profil.gr](http://www.profil.gr)

## ΣΥΡΟΜΕΝΟ ΣΥΣΤΗΜΑ SLIDING SYSTEM

Η σειρά **EUROPA 800** είναι ένα νέο Οικονομικό, Συρόμενο σύστημα με απλές ίσιες γραμμές σχεδίασης.

Σχεδιάστηκε να δίνει λύσεις σε αντικαταστάσεις κουφωμάτων αλλά και σε νέες κατασκευές, με έμφαση στην σύγχρονη αισθητική και την λειτουργικότητα. Τα ράουλα ολισθαίνουν επάνω σε ανοξείδωτο έλασμα του οδηγού παρέχοντας έτσι μία ευθύγραμμη ομαλή και εύκολη μετακίνηση των φύλλων.

Η **EUROPA 800** σχεδιάστηκε για να μπορεί να συνεργαστεί αρμονικά με την **EUROPA 850** όταν βρίσκεται στον ίδιο χώρο. Η κατεργασία των προφίλ γίνεται στο ειδικά σχεδιασμένο πρεσσάκι.

Μεγάλη γκάμα με εξαρτήματα, όλων των μεγάλων Ευρωπαϊκών Εταιριών καλύπτει κάθε τύπο κατασκευής του συστήματος.

**EUROPA 800** series is a new Economical, Sliding system with a simple straight line design.

Designed to provide solutions for old doors and windows replacement as well for new constructions, showing emphasis on modern aesthetic and functionality. The rollers slide on stainless steel lamina giving a straight smooth and easy movement of the sashes.

**EUROPA 800** and **EUROPA 850** have a common aesthetic design and can be combined perfectly. The milling process of the profiles is done in the corresponding punching machine.

Wide range of accessories from all major European Companies covers every possible construction of the system.

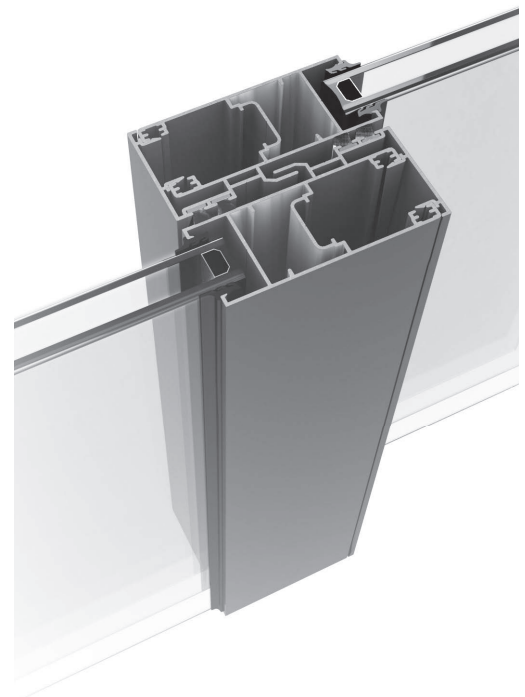
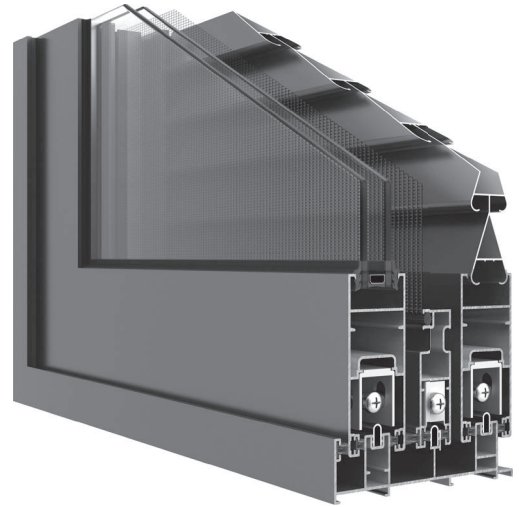



## Περιεχόμενα Index

Πιστοποιητικά Συστήματος   System's Certificates	2
Τεχνικά Χαρακτηριστικά Συστήματος   System's Technical Characteristics	3
Συνοπτικός Πίνακας Προφίλ   General Profiles Table	5-7
Διατομές 1:1   Profiles 1:1	8-14
Κατασκευαστικές Τομές   Construction Sections	15-35
Σημεία Στήριξης Οδηγών   Rails Mounting Points	36-37
Κατεργασίες   Machining	38-53
Μέτρα Κοπής   Cutting Instructions	54-60
Επιλογή Ελαστικών Στεγανοποίησης   Waterproofing Gasket Selection	61
Οδηγίες Συντήρησης των Κουφωμάτων   Doors and Windows Maintenance	62
Χρήσιμες Οδηγίες για την Κατασκευή των Κουφωμάτων   Useful Guide for Doors and Windows Constructions	63-64
Μέθοδοι Ελέγχου Ποιότητας   Quality Control Methods	65
Εξαρτήματα   Accessories	66-71
Πρέσσα Συστημάτων EUROPA   EUROPA System Punching Machine	72

**ΠΙΝΑΚΑΣ ΣΥΝΤΕΛΕΣΤΩΝ ΘΕΡΜΟΠΕΡΑΤΟΤΗΤΑΣ ΚΟΥΦΩΜΑΤΟΣ  $U_w$**   
 **$U_w$  COEFFICIENT TABLE OF THERMAL CONDUCTIVITY OF FRAMES**



Οι παρακάτω συντελεστές προέκυψαν από τους πίνακες F1 και F2 του προτύπου EN ISO 10077-1:2007/AC:2010 με βάση συντελεστή  $U_g$  του χρησιμοποιούμενου υαλοπίνακα, και μπορούν να χρησιμοποιηθούν στη δήλωση επιδόσεων του CE.

The following coefficients derive from the tables F1 and F2 of the EN ISO 10077-1:2011/AC:2010 based on the  $U_g$  of the glass that has been placed and can be used for the CE certification process.

$U_g$																															
		5,7	3,3	3,2	3,1	3,0	2,9	2,8	2,7	2,6	2,5	2,4	2,3	2,2	2,1	2,0	1,9	1,8	1,7	1,6	1,5	1,4	1,3	1,2	1,1	1,0	0,9	0,8	0,7	0,6	0,5
	(>20%)	6,1	4,5	4,4	4,3	4,2	4,2	4,1	4,0	4,0	3,9	3,8	3,8	3,7	3,6	3,6	3,5	3,5	3,4	3,3	3,3	3,2	3,1	3,1	3,0	2,9	2,9	2,8	2,7	2,7	2,6
	20%)	6,0	4,1	4,0	3,9	3,9	3,8	3,7	3,6	3,5	3,5	3,4	3,3	3,2	3,1	3,1	3,0	2,9	2,8	2,7	2,7	2,6	2,5	2,4	2,3	2,3	2,2	2,1	2,0	1,9	

Το ποσοστό επιφάνειας του αλουμινίου στο κούφωμα θα πρέπει να υπολογίζεται από την εφαρμογή που είναι αναρτημένη στο site της EUROPA: <http://www.profil.gr/index.php/gr/>  
The aluminium percentage on the frame's surface may be measured from the application uploaded in the EUROPA site: <http://www.profil.gr/index.php/com/>



	ΑΕΡΟΔΙΑΠΕΡΑΤΟΤΗΤΑ AIR PERMEABILITY	ΥΔΑΤΟΣΤΕΓΑΝΟΤΗΤΑ WATER TIGHTNESS	ΑΝΤΟΧΗ ΣΕ ΑΝΕΜΟΠΙΕΣΗ RESISTANCE TO WIND LOAD
<b>ΔΙΦΥΛΛΟ ΕΠΑΛΛΗΛΟ DOUBLE SLIDING SUCCESSIVE SYSTEM</b>			
<b>CAMERA EUROPEA</b>	CLASS 3	CLASS 4A	CLASS C2 / B3

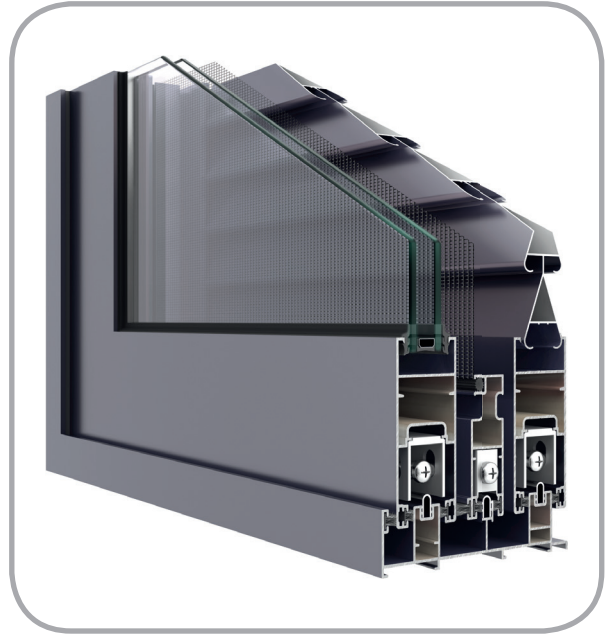
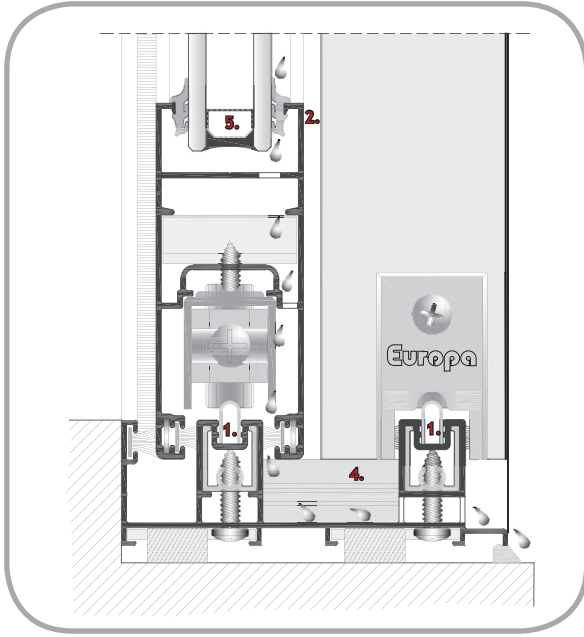

## ΒΑΣΙΚΑ ΧΑΡΑΚΤΗΡΙΣΤΙΚΑ ΣΥΣΤΗΜΑΤΟΣ

1. Χρήση ανοξείδωτου ελάσματος στους οδηγούς.
2. Σχεδιασμός των προφίλ με ίσιες γραμμές.
3. Δυνατότητα τοποθέτησης μηχανισμού πολλαπλού κλειδώματος.
4. Ελαστικός τάκος (EPDM) στεγανοποίησης των οδηγών σε επάλληλα και χωνευτά.
5. Δυνατότητα τοποθέτησης διπλού υαλοπίνακα έως 21mm.
6. Δυνατότητα συνδυασμού με την Europa 850 για σύνθετες κατασκευές.

## BASIC CHARACTERISTICS

1. Stainless steel lamina on rail profiles for smooth sliding.
2. Straight line design.
3. Optional multilocking mechanism.
4. Elastic rail block seals (EPDM) for successive and in-wall systems.
5. 21mm (maximum) double glazing.
6. Combined with Europa 850 for complex structures.

## ΤΥΠΟΛΟΓΙΕΣ ΚΑΤΑΣΚΕΥΩΝ

- Επάλληλα.
- Χωνευτά.
- Σύνθετες Κατασκευές.

## CONSTRUCTION TYPES

- Successive.
- In wall.
- Mixed constructions.

## ΠΙΣΤΟΠΟΙΗΤΙΚΑ

**QUALICOAT:** Πιστοποίηση διαδικασίας ηλεκτροστατικής βαφής.  
**IFT Rosenheim:** Πιστοποίηση κουφώματος σε αεροδιαπερατότητα, υδατοστεγανότητα και αντοχή σε ανεμοπίεση.

## CERTIFICATIONS

**QUALICOAT:** Powder coating process certification.  
**IFT Rosenheim:** Certified factor for air permeability, water tightness and resistance to wind load.

## ΤΕΧΝΙΚΑ ΧΑΡΑΚΤΗΡΙΣΤΙΚΑ

## TECHNICAL CHARACTERISTICS

Κράμα αλουμινίου:	EN AW 6060 T66	Aluminium Alloy
Σκληρότητα:	12 Webster	Hardness
Ελάχιστο πάχος βαφής:	75µm	Minimum coating thickness
Πάχος των προφίλ:	1,2mm	Profile thickness
Ανοχές διαστάσεων σύμφωνα με:	EN 12020-02	Tolerance according to
Πλάτος οδηγού επάλληλου:	89mm (δυο φύλλα)	Width of successive rail
Πλάτος οδηγού χωνευτού:	113mm(τζάμι-σήτα-πατζούρι)	Width of in-wall rail
Πάχος φύλλου τζαμιού / πατζουριού:	34mm	Width of glass sash and shutter sash
Πάχος υάλωσης φύλλου τζαμιού:	έως 21mm	Glazing thickness
Μέγιστη διάσταση φύλλου (ΠxΥ):	1,6m x 2,6m	Maximum sash dimensions
Μέγιστο βάρος φύλλου:	100Kg	Maximum sash weight



## Περιεχόμενα Index

Πιστοποιητικά Συστήματος   System's Certificates	2
Τεχνικά Χαρακτηριστικά Συστήματος   System's Technical Characteristics	3
Συνοπτικός Πίνακας Προφίλ   General Profiles Table	5-7
Διατομές 1:1   Profiles 1:1	8-14
Κατασκευαστικές Τομές   Construction Sections	15-35
Σημεία Στήριξης Οδηγών   Rails Mounting Points	36-37
Κατεργασίες   Machining	38-53
Μέτρα Κοπής   Cutting Instructions	54-60
Επιλογή Ελαστικών Στεγανοποίησης   Waterproofing Gasket Selection	61
Οδηγίες Συντήρησης των Κουφωμάτων   Doors and Windows Maintenance	62
Χρήσιμες Οδηγίες για την Κατασκευή των Κουφωμάτων   Useful Guide for Doors and Windows Constructions	63-64
Μέθοδοι Ελέγχου Ποιότητας   Quality Control Methods	65
Εξαρτήματα   Accessories	66-71
Πρέσσα Συστημάτων EUROPA   EUROPA System Punching Machine	72

<b>TV 801</b>	Μήκος - Length 6,0 m	Θεωρ. Βάρος - Theor. Weight 518 gr/m
Μονός Οδηγός (τζάμι) - Single Rail (glass)		$I_x=1,69\text{cm}^4$ $I_y=3,06\text{cm}^4$

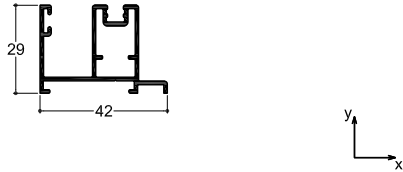

<b>TV 803</b>	Μήκος - Length 6,0 m	Θεωρ. Βάρος - Theor. Weight 964 gr/m
Διπλός Οδηγός (επάλληλο με τζάμι ή πατζούρι) Double Rail (successive for glass or shutter)		$I_x=3,07\text{cm}^4$ $I_y=27,67\text{cm}^4$

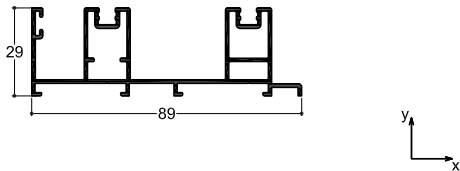

<b>TV 805</b>	Μήκος - Length 6,0 m	Θεωρ. Βάρος - Theor. Weight 486 gr/m
Μονός Πρόσθετος Οδηγός (τζάμι) Single Additional Rail (glass)		$I_x=1,49\text{cm}^4$ $I_y=3,02\text{cm}^4$

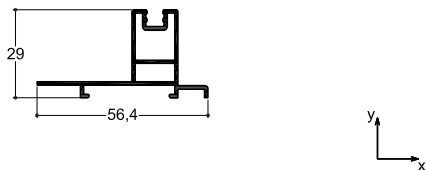

<b>TV 807</b>	Μήκος - Length 6,0 m	Θεωρ. Βάρος - Theor. Weight 1.177 gr/m
Τριπλός Οδηγός (επάλληλο με σήτα) Triple Rail (successive with insect screen)		$I_x=3,62\text{cm}^4$ $I_y=56,60\text{cm}^4$

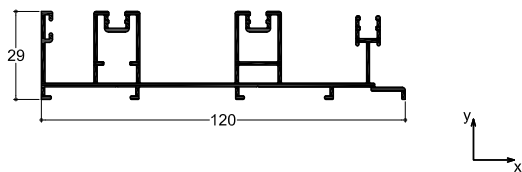

<b>TV 815</b>	Μήκος - Length 6,0 m	Θεωρ. Βάρος - Theor. Weight 676 gr/m
Φύλλο Σήτας Insect Screen Sash		$I_x=1,64\text{cm}^4$ $I_y=10,61\text{cm}^4$

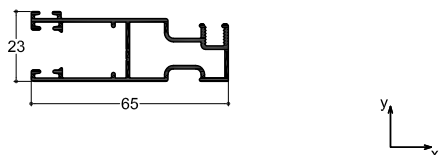

<b>TV 802</b>	Μήκος - Length 6,0 m	Θεωρ. Βάρος - Theor. Weight 755 gr/m
Διπλός Οδηγός (τζάμι-σήτα) Double Rail (glass-insect screen)		$I_x=2,35\text{cm}^4$ $I_y=13,78\text{cm}^4$

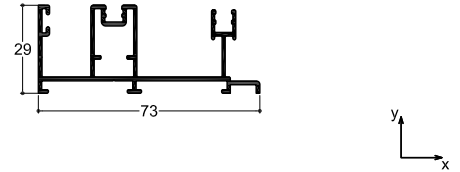

<b>TV 804</b>	Μήκος - Length 6,0 m	Θεωρ. Βάρος - Theor. Weight 1.156 gr/m
Τριπλός Οδηγός (τζάμι-σήτα-πατζούρι) Triple Rail (glass-insect screen-shutter)		$I_x=3,54\text{cm}^4$ $I_y=54,23\text{cm}^4$

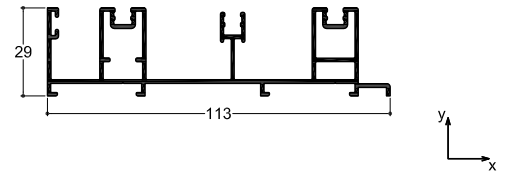

<b>TV 806</b>	Μήκος - Length 6,0 m	Θεωρ. Βάρος - Theor. Weight 290 gr/m
Μονός Πρόσθετος Οδηγός Σήτας Single Additional Rail for Insect Screen		$I_x=0,72\text{cm}^4$ $I_y=1,02\text{cm}^4$

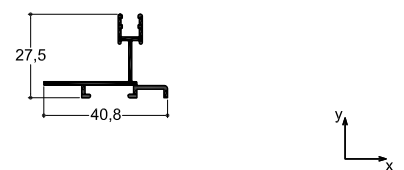

<b>TV 810</b>	Μήκος - Length 6,0 m	Θεωρ. Βάρος - Theor. Weight 967 gr/m
Φύλλο Τζαμιού - Πατζουριού Sash for Glass and Shutter		$I_x=7,28\text{cm}^4$ $I_y=20,79\text{cm}^4$

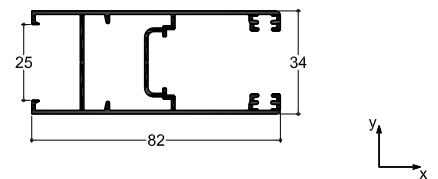

<b>TV 820</b>	Μήκος - Length 4,7 m	Θεωρ. Βάρος - Theor. Weight 449 gr/m
Γάντζος Επαλλήλου Hook for Successive		$I_x=3,06\text{cm}^4$ $I_y=2,98\text{cm}^4$

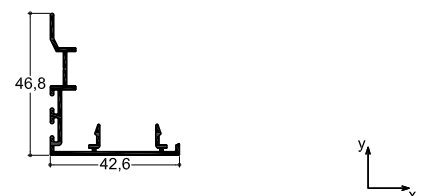

<b>TV 825</b>	Μήκος - Length 4,7 m	Θεωρ. Βάρος - Theor. Weight 228 gr/m
Μπινί Φύλλου Σήτας Adjoining Profile for Insect Screen Sash	$I_x=0,35\text{cm}^4$	$I_y=0,15\text{cm}^4$

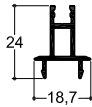

<b>TV 830</b>	Μήκος - Length 4,7 m	Θεωρ. Βάρος - Theor. Weight 557 gr/m
Μπινί Φύλλου Τζαμιού - Πατζουριού Adjoining Profile for Glass Sash and Shutter	$I_x=1,18\text{cm}^4$	$I_y=3,14\text{cm}^4$

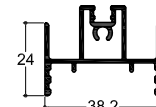

<b>TV 890</b>	Μήκος - Length 6,0 m	Θεωρ. Βάρος - Theor. Weight 1.147 gr/m
Κάσα που Συνεργάζεται με Οδηγό TV-803 Frame for Combination with TV-803 Rail	$I_x=6,61\text{cm}^4$	$I_y=30,61\text{cm}^4$

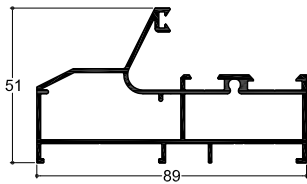

<b>TV 891</b>	Μήκος - Length 6,0 m	Θεωρ. Βάρος - Theor. Weight 1.458 gr/m
Κάσα που Συνεργάζεται με Οδηγό TV-807 Frame for Combination with TV-807 Rail	$I_x=8,05\text{cm}^4$	$I_y=68,67\text{cm}^4$

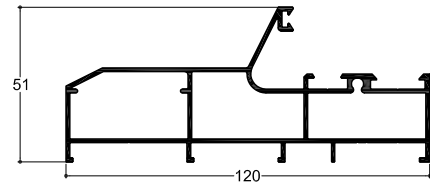

<b>TV 2080</b>	Μήκος - Length 6,0 m	Θεωρ. Βάρος - Theor. Weight 245 gr/m
Πηχάκι Οβαλίνης ή Μονού Κρυστάλλου Clip for P3 Profile or single Glass		

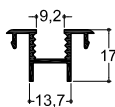

<b>TV 212</b>	Μήκος - Length 4,7 m	Θεωρ. Βάρος - Theor. Weight 125 gr/m
Καπάκι Κουμπωτό για TV 2204 Cover Cap for TV 2204		

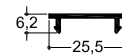

<b>TV 2204</b>	Μήκος - Length 4,7 m	Θεωρ. Βάρος - Theor. Weight 810 gr/m
Γωνία Στεγάνωσης Ίσια Straight Sealant Corner	$I_x=9,54\text{cm}^4$	$I_y=10,71\text{cm}^4$

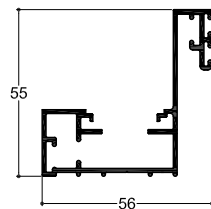

<b>TV 2264</b>	Μήκος - Length 6,0 m	Θεωρ. Βάρος - Theor. Weight 544 gr/m
Τραβέρσα Σήτας Transom / Mullion for Insect Screen	$I_x=0,43\text{cm}^4$	$I_y=6,00\text{cm}^4$

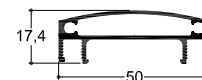

<b>TV 2266</b>	Μήκος - Length 6,0 m	Θεωρ. Βάρος - Theor. Weight 777 gr/m
Χώρισμα Φύλλου Transom / Mullion for Sash	$I_x=4,57\text{cm}^4$	$I_y=7,05\text{cm}^4$

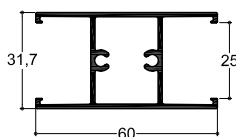

<b>TV 5066</b>	Μήκος - Length 6,0 m	Θεωρ. Βάρος - Theor. Weight 421 gr/m
Οβαλίνα Ασφαλείας Security Fixed Louver	$I_x=0,23\text{cm}^4$	$I_y=4,19\text{cm}^4$

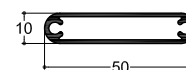



**TV 80301** Μήκος - Length 4,7 m Θεωρ. Βάρος - Theor. Weight 613 gr/m

Μπινί Φύλλου Τζαμιού - Πατζουριού  
Adjoining Profile for Glass Sash and Shutter  $I_x=1,80\text{cm}^4$   $I_y=2,89\text{cm}^4$

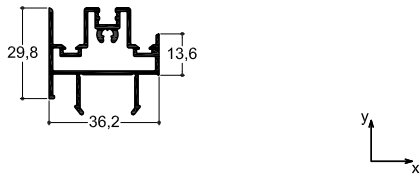

**TV 8011** Μήκος - Length 6,0 m Θεωρ. Βάρος - Theor. Weight 279 gr/m

Αποστατικό Κλειδαριάς Roto In Line - Spacer for Roto In Line Lock

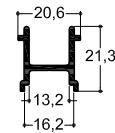

**TV 5067** Μήκος - Length 6,0 m Θεωρ. Βάρος - Theor. Weight 220 gr/m

Τελείωμα Οβαλίνης Ασφάλειας  
Fixed Louver Ending  $I_x=0,20\text{cm}^4$   $I_y=0,56\text{cm}^4$



**TV 899** Μήκος - Length 6,0 m Θεωρ. Βάρος - Theor. Weight 408 gr/m

Αρμολάπτρο - Wall-Joining Profile

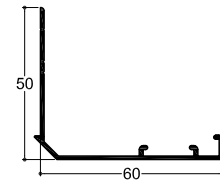

**PER 250** Μήκος - Length 6,0 m Θεωρ. Βάρος - Theor. Weight 532 gr/m

Φυλλαράκι Πατζουριού "Κρινάκι"  
Fixed Louver Profile

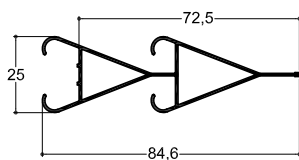

**PER 260** Μήκος - Length 6,0 m Θεωρ. Βάρος - Theor. Weight 604 gr/m

Φυλλαράκι Πατζουριού "Κρινάκι"  
Fixed Louver Profile

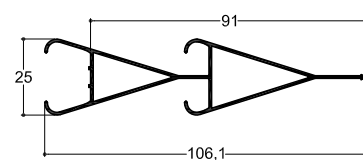

**PER 270** Μήκος - Length 6,0 m Θεωρ. Βάρος - Theor. Weight 442 gr/m

Φυλλαράκι Πατζουριού "Τουλίπα"  
Fixed Louver Profile

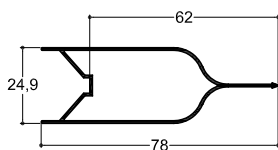



## Περιεχόμενα Index

Πιστοποιητικά Συστήματος   System's Certificates	2
Τεχνικά Χαρακτηριστικά Συστήματος   System's Technical Characteristics	3
Συνοπτικός Πίνακας Προφίλ   General Profiles Table	5-7
Διατομές 1:1   Profiles 1:1	8-14
Κατασκευαστικές Τομές   Construction Sections	15-35
Σημεία Στήριξης Οδηγών   Rails Mounting Points	36-37
Κατεργασίες   Machining	38-53
Μέτρα Κοπής   Cutting Instructions	54-60
Επιλογή Ελαστικών Στεγανοποίησης   Waterproofing Gasket Selection	61
Οδηγίες Συντήρησης των Κουφωμάτων   Doors and Windows Maintenance	62
Χρήσιμες Οδηγίες για την Κατασκευή των Κουφωμάτων   Useful Guide for Doors and Windows Constructions	63-64
Μέθοδοι Ελέγχου Ποιότητας   Quality Control Methods	65
Εξαρτήματα   Accessories	66-71
Πρέσσα Συστημάτων EUROPA   EUROPA System Punching Machine	72

### TV 802

6,0 m | 755 gr/m

Διπλός Οδηγός (τζάμι-σήτα)  
Double Rail (glass-insect screen)

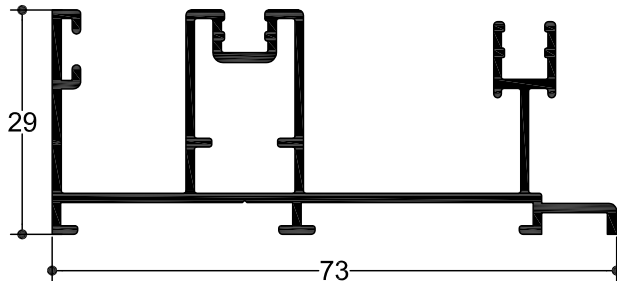

### TV 801

6,0 m | 518 gr/m

Μονός Οδηγός (τζάμι)  
Single Rail (glass)

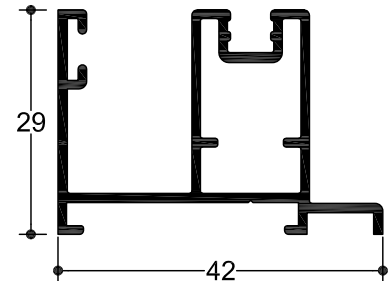

### TV 803

6,0 m | 964 gr/m

Διπλός Οδηγός (επάλληλο με τζάμι ή πατζούρι)  
Double Rail (successive for glass or shutter)

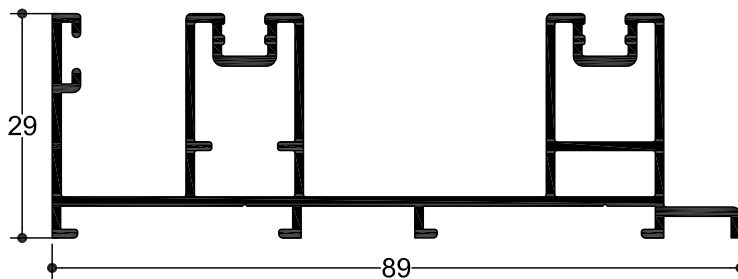

### TV 804

6,0 m | 1.156 gr/m

Τριπλός Οδηγός (τζάμι-σήτα-πατζούρι)  
Triple Rail (glass-insect screen-shutter)

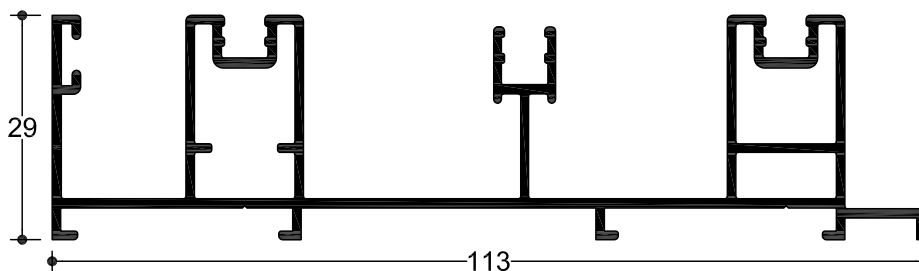

### TV 807

6,0 m | 1.177 gr/m

Τριπλός Οδηγός (επάλληλο με σήτα)  
Triple Rail (successive with insect screen)

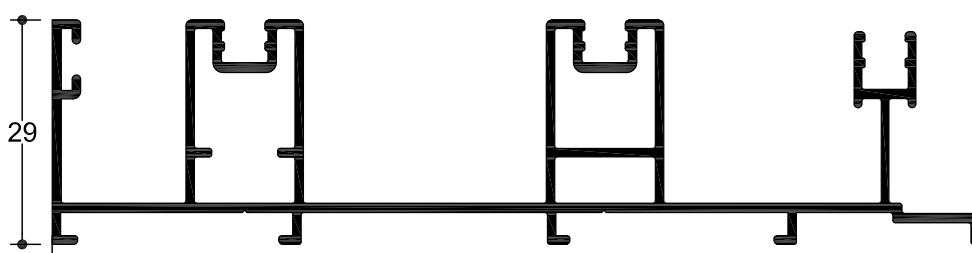

### TV 805

6,0 m | 486 gr/m

Μονός Πρόσθετος  
Οδηγός (τζάμι)

Single Additional Rail  
(glass)

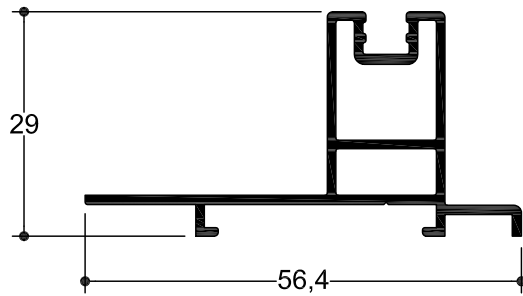

### TV 806

6,0 m | 290 gr/m

Μονός Πρόσθετος  
Οδηγός Σήτας

Single Additional Rail  
for Insect Screen

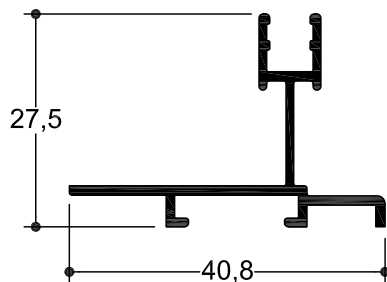

### TV 815

6,0 m | 676 gr/m

Φύλλο Σήτας

Insect Screen Sash

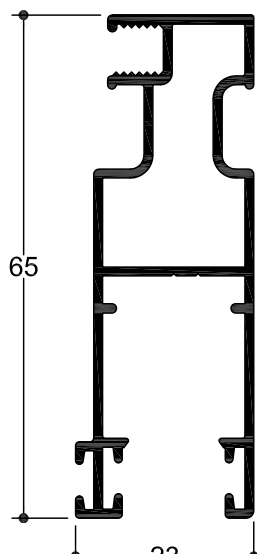

### TV 810

6,0 m | 967 gr/m

Φύλλο Τζαμιού -  
Πατζουριού

Sash for Glass and  
Shutter

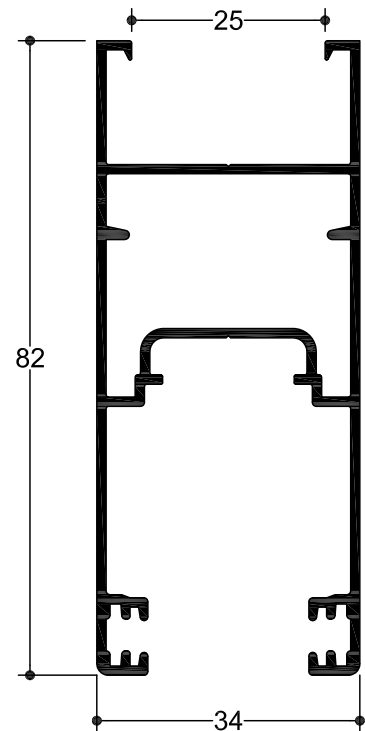

### TV 2266

6,0 m | 777 gr/m

Χώρισμα Φύλλου

Transom / Mullion for  
Sash

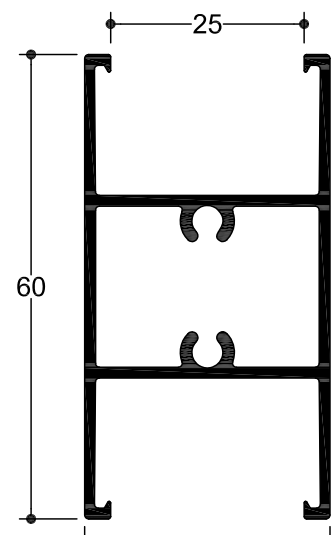

**TV 2204**

4,7 m | 810 gr/m

Γωνιά Στεγάνωσης  
Ίσια

Straight Sealant  
Corner

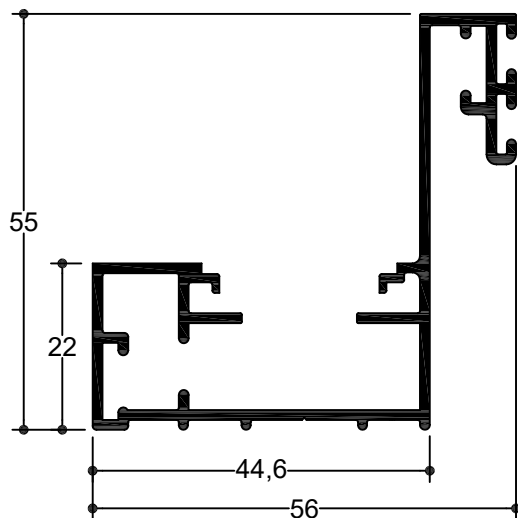

**TV 820**

4,7 m | 449 gr/m

Γάντζος Επαλλήλου  
Hook for Successive

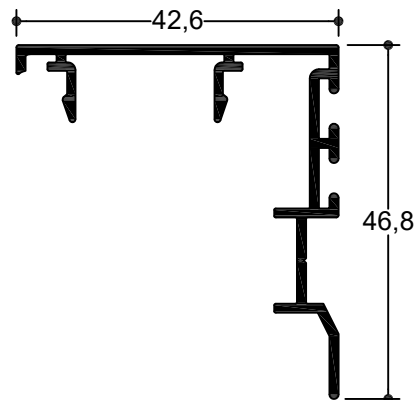

**TV 80301**

4,7 m | 613 gr/m

Μπινι Φύλλου  
Τζαμιού - Πατζουριού  
Adjoining Profile for  
Glass Sash & Shutter

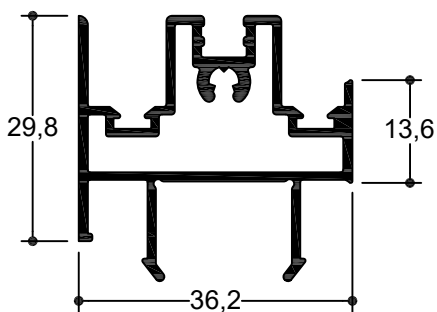

**TV 830**

4,7 m | 557 gr/m

Μπινι Φύλλου  
Τζαμιού - Πατζουριού  
Adjoining Profile for  
Glass Sash & Shutter

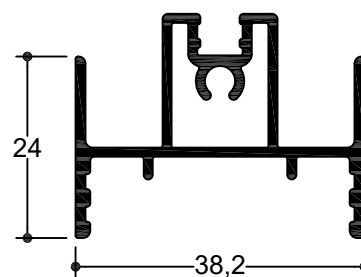

**TV 825**

4,7 m | 228 gr/m

Μπινι Φύλλου Σήτας  
Adjoining Profile for  
Insect Screen Sash

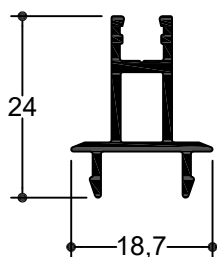

**TV 2264**

6,0 m | 544 gr/m

Τραβέρσα Σήτας  
Transom / Mullion  
for Insect Screen

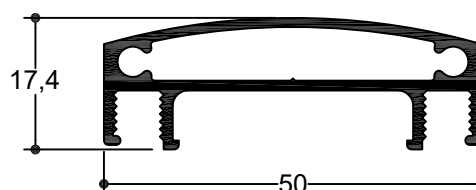

**TV 212**

4,7 m | 125 gr/m  
Καπάκι Κουμπωτό  
για TV 2204  
Cover for TV 2204

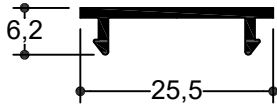

**TV 899**

6,0 m | 408 gr/m  
Αρμολύπιο  
Wall - Joining Profile

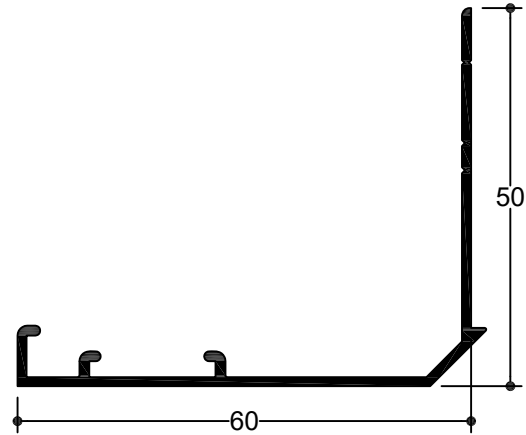

**TV 5066**

6,0 m | 421 gr/m  
Οβαλίνα Ασφαλείας  
Security Fixed Louver

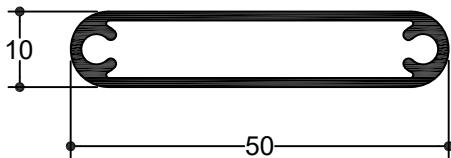

**TV 8011**

6,0 m | 279 gr/m  
Αποστατικό Κλειδαριάς  
Roto In Line  
Spacer for Roto In  
Line Lock

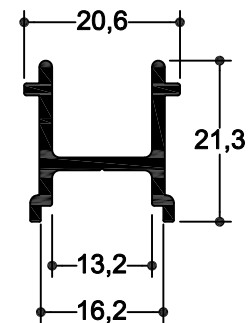

**TV 2080**

6,0 m | 245 gr/m  
Πηχάκι Οβαλίνας ή  
Μονού Κρυστάλλου  
Clip for P3 Profile or  
Single Glass

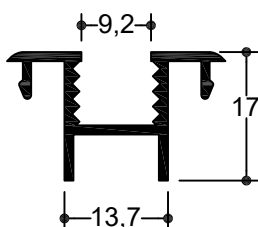

**TV 5067**

6,0 m | 220 gr/m  
Τελείωμα Οβαλίνας  
Ασφαλείας  
Fixed Louver  
Ending

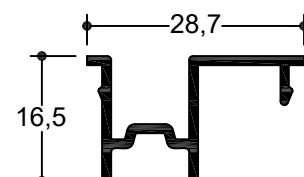

### TV 890

6,0 m | 1.147 gr/m

Κάσα που Συνεργάζεται με  
Οδηγό TV-803

Frame for Combination with  
TV-803 Rail

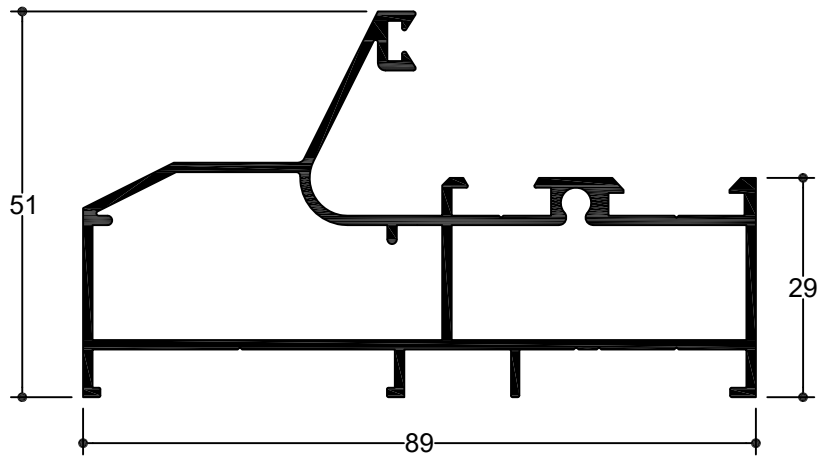

### TV 891

6,0 m | 1.458 gr/m

Κάσα που Συνεργάζεται με  
Οδηγό TV-807

Frame for Combination with  
TV-807 Rail

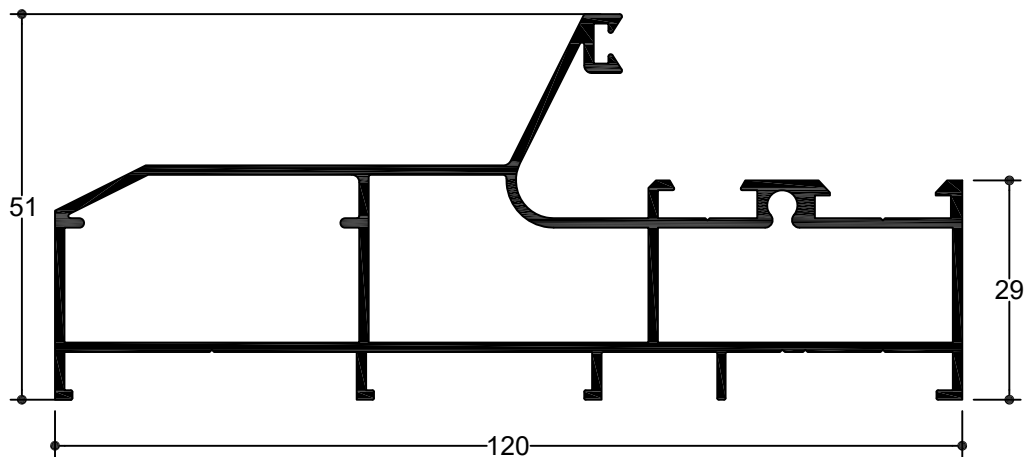

**TV 250**

6,0 m | 532 gr/m

Φυλλαράκι  
Πατζουριού 'Κρινάνι'  
Fixed Louver Profile

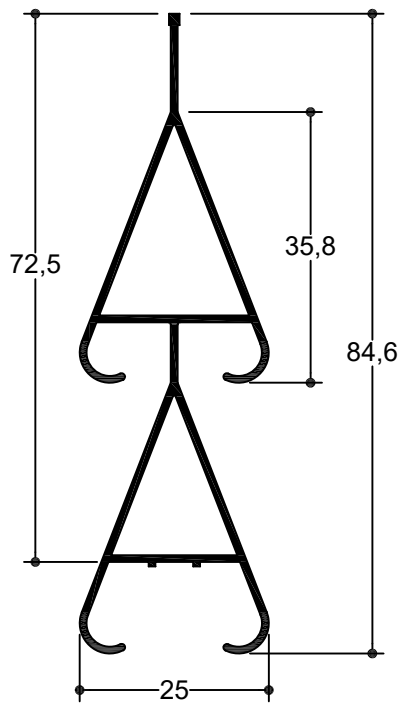

**TV 260**

6,0 m | 604 gr/m

Φυλλαράκι  
Πατζουριού 'Κρινάνι'  
Fixed Louver Profile

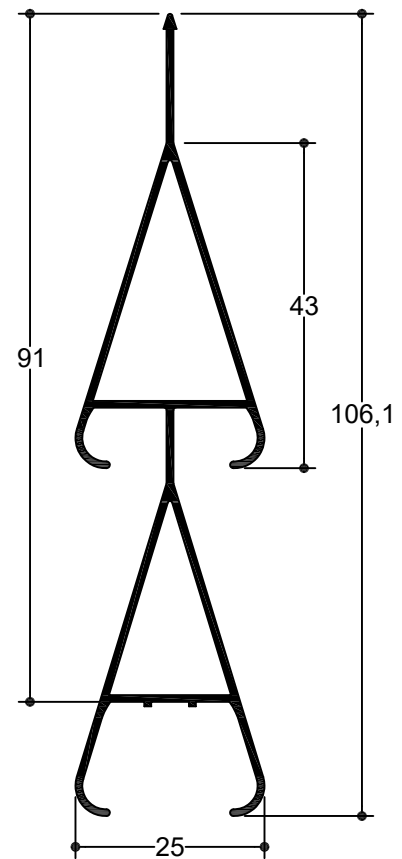

**TV 270**

6,0 m | 442 gr/m

Φυλλαράκι  
Πατζουριού 'Τουλίπα'  
Fixed Louver Profile

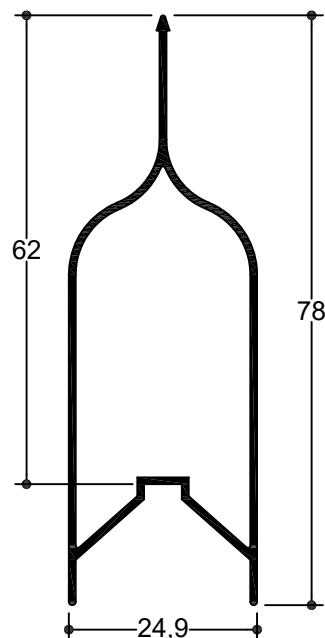





## Περιεχόμενα Index

Πιστοποιητικά Συστήματος   System's Certificates	2
Τεχνικά Χαρακτηριστικά Συστήματος   System's Technical Characteristics	3
Συνοπτικός Πίνακας Προφίλ   General Profiles Table	5-7
Διατομές 1:1   Profiles 1:1	8-14
<b>Κατασκευαστικές Τομές   Construction Sections</b>	<b>15-35</b>
Σημεία Στήριξης Οδηγών   Rails Mounting Points	36-37
Κατεργασίες   Machining	38-53
Μέτρα Κοπής   Cutting Instructions	54-60
Επιλογή Ελαστικών Στεγανοποίησης   Waterproofing Gasket Selection	61
Οδηγίες Συντήρησης των Κουφωμάτων   Doors and Windows Maintenance	62
Χρήσιμες Οδηγίες για την Κατασκευή των Κουφωμάτων   Useful Guide for Doors and Windows Constructions	63-64
Μέθοδοι Ελέγχου Ποιότητας   Quality Control Methods	65
Εξαρτήματα   Accessories	66-71
Πρέσσα Συστημάτων EUROPA   EUROPA System Punching Machine	72

ΟΨΗ | SIDE VIEW

ΤΟΜΗ 01  
SECTION

ΚΛΙΜΑΚΑ 1:1  
SCALE

ΚΑΤΟΨΗ | TOP VIEW

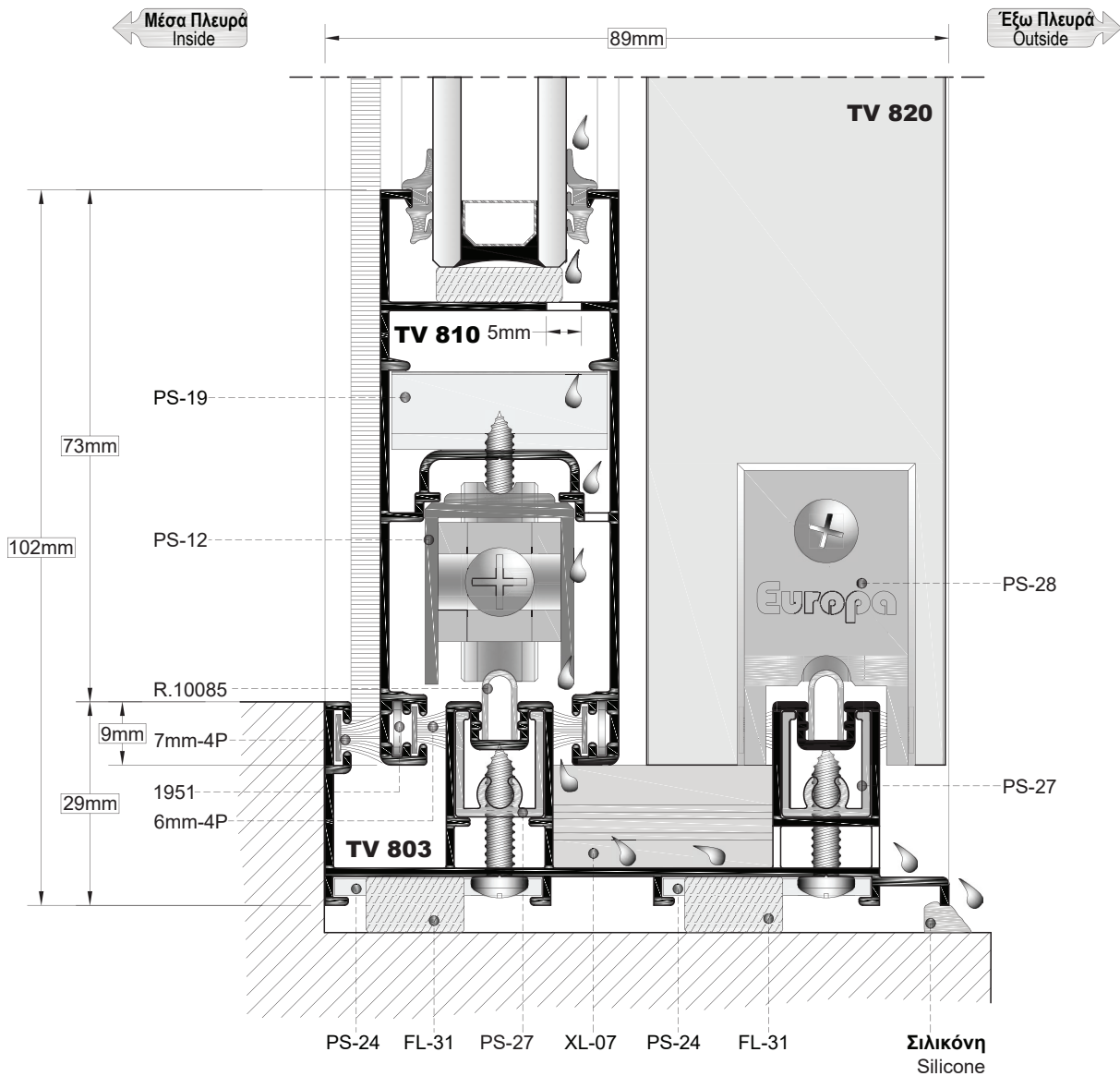
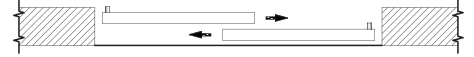
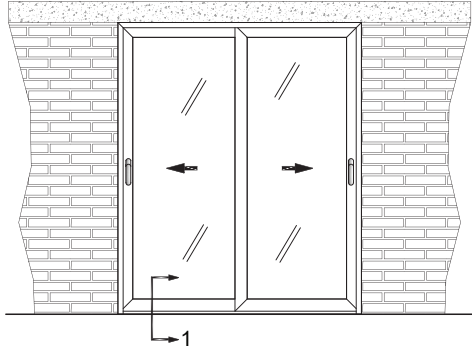

ΟΨΗ | SIDE VIEW

ΤΟΜΗ  
SECTION **02**

ΚΛΙΜΑΚΑ  
SCALE 1:1

ΚΑΤΟΨΗ | TOP VIEW

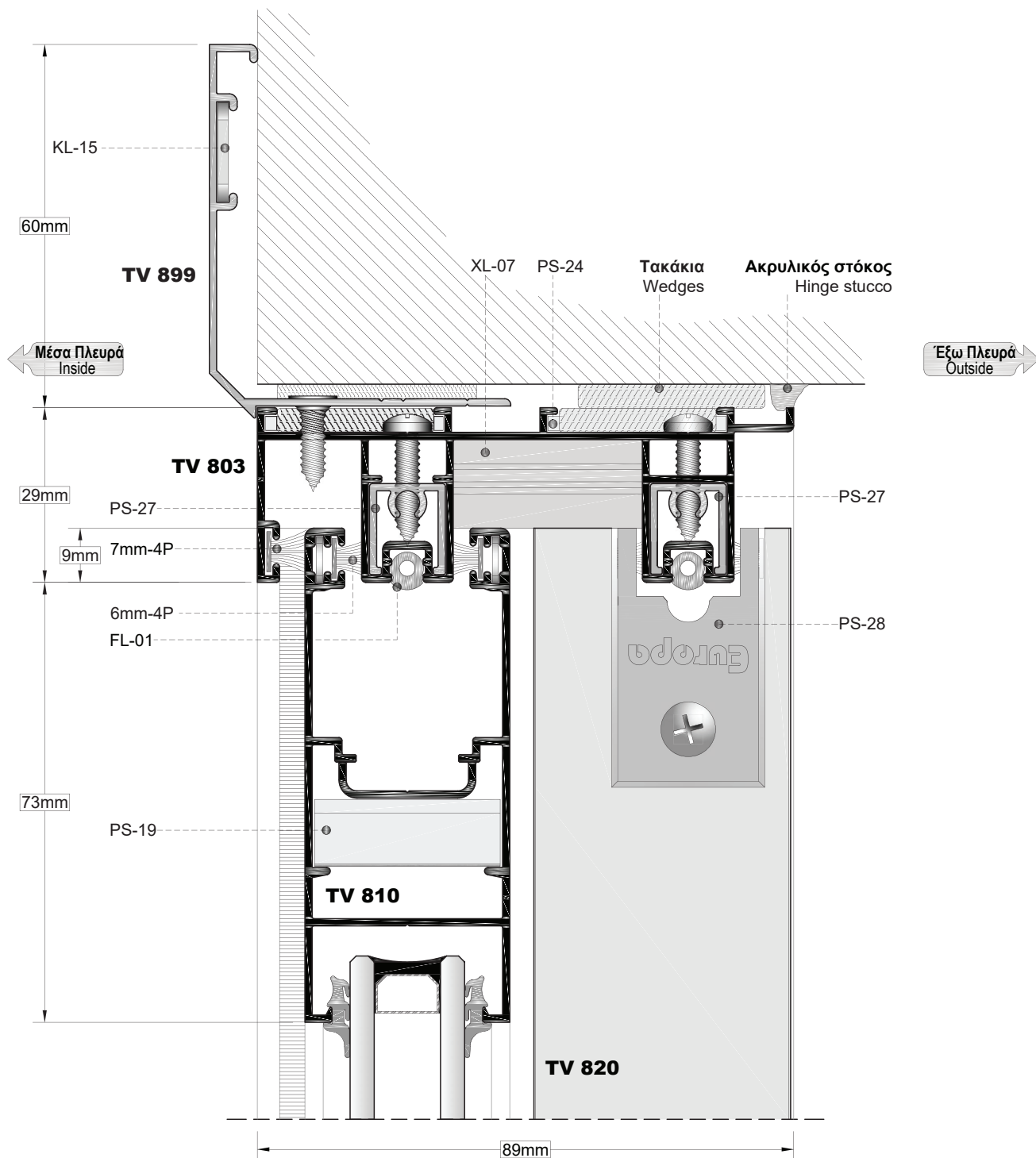
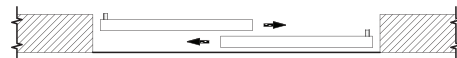
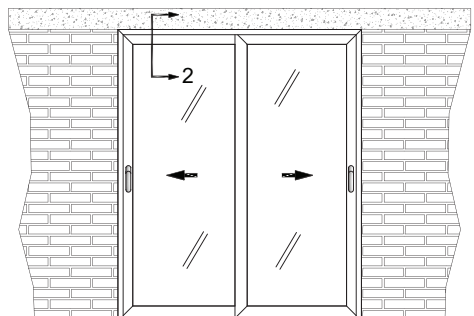

ΟΨΗ | SIDE VIEW

ΤΟΜΗ 03  
SECTION

ΚΛΙΜΑΚΑ 1:1  
SCALE

ΚΑΤΟΨΗ | TOP VIEW

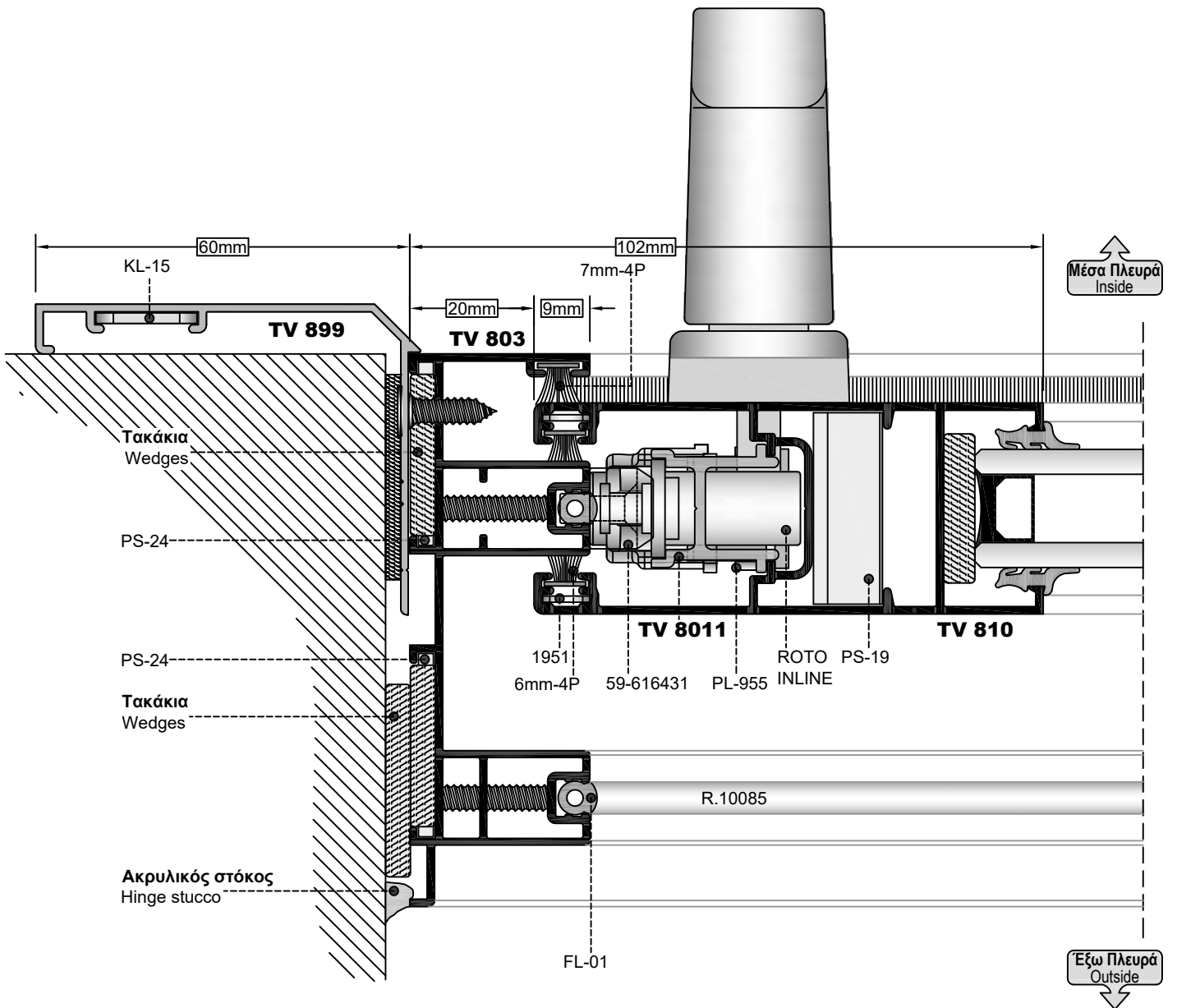
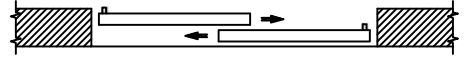
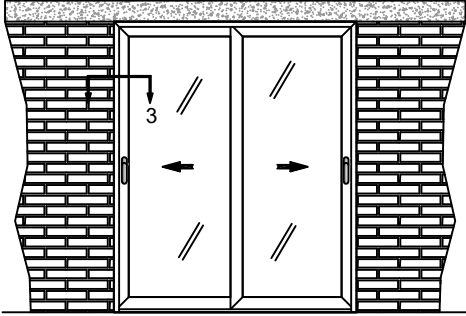

ΟΨΗ | SIDE VIEW

ΤΟΜΗ  
SECTION **04**

ΚΛΙΜΑΚΑ  
SCALE 1:1

ΚΑΤΟΨΗ | TOP VIEW

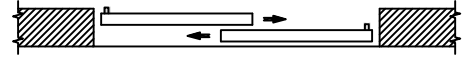
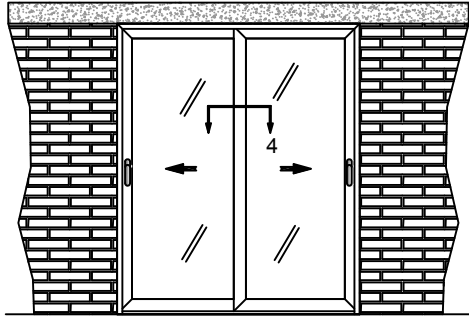

**ΣΗΜΕΙΩΣΗ:**

Κατά τη διαδικασία τρυπήματος του γάντζου στο πρεσάκι δίνουμε ιδιαίτερη προσοχή στο κατέβασμα του κοπτικού έτσι ώστε να μην χτυπήσει πάνω στα κουμπώματα του προφίλ.

**NOTE:**

Please punch the hook carefully in order to avoid the profile clips.

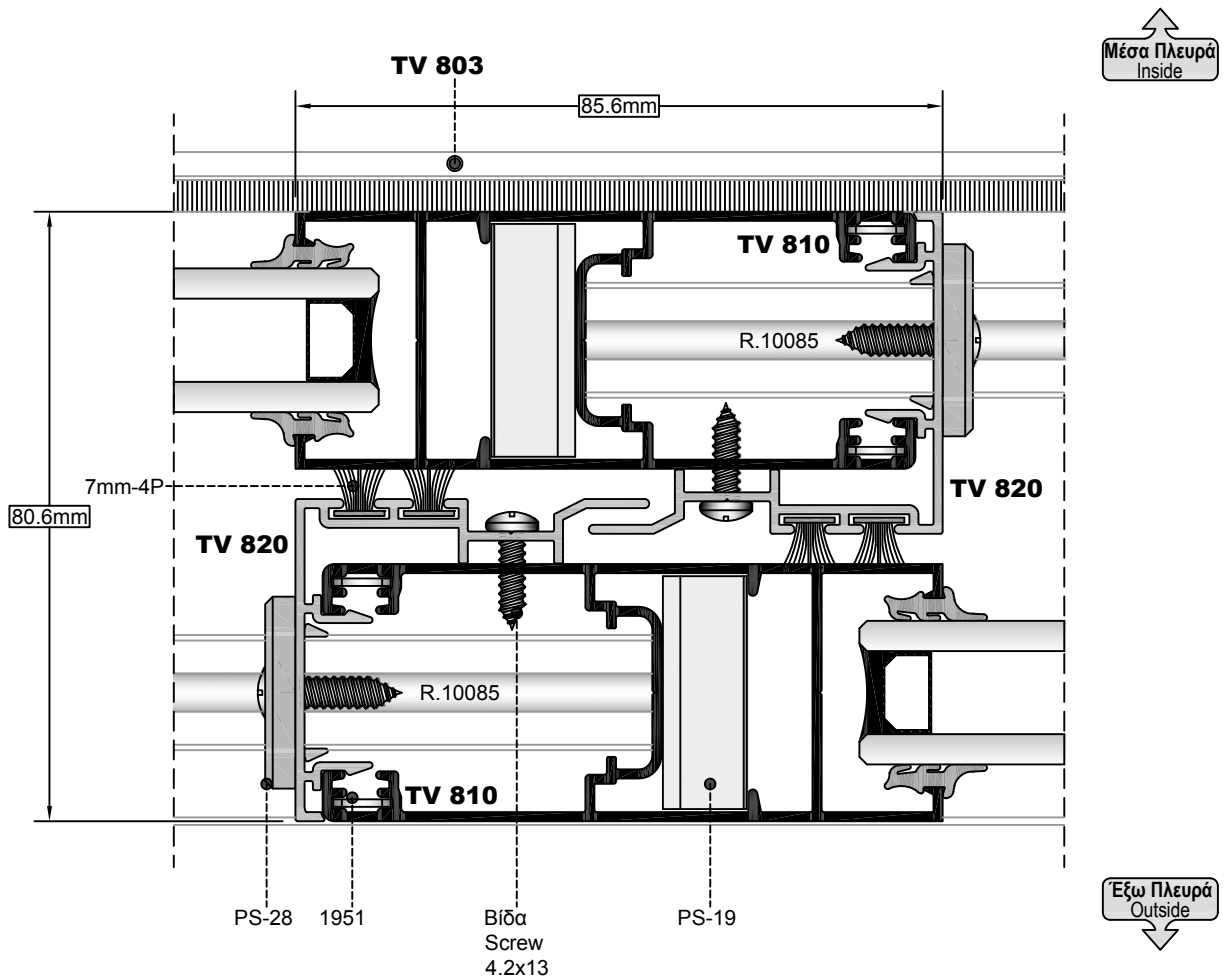

ΟΨΗ | SIDE VIEW

ΤΟΜΗ SECTION **05**

ΚΛΙΜΑΚΑ SCALE 1:1

ΚΑΤΟΨΗ | TOP VIEW

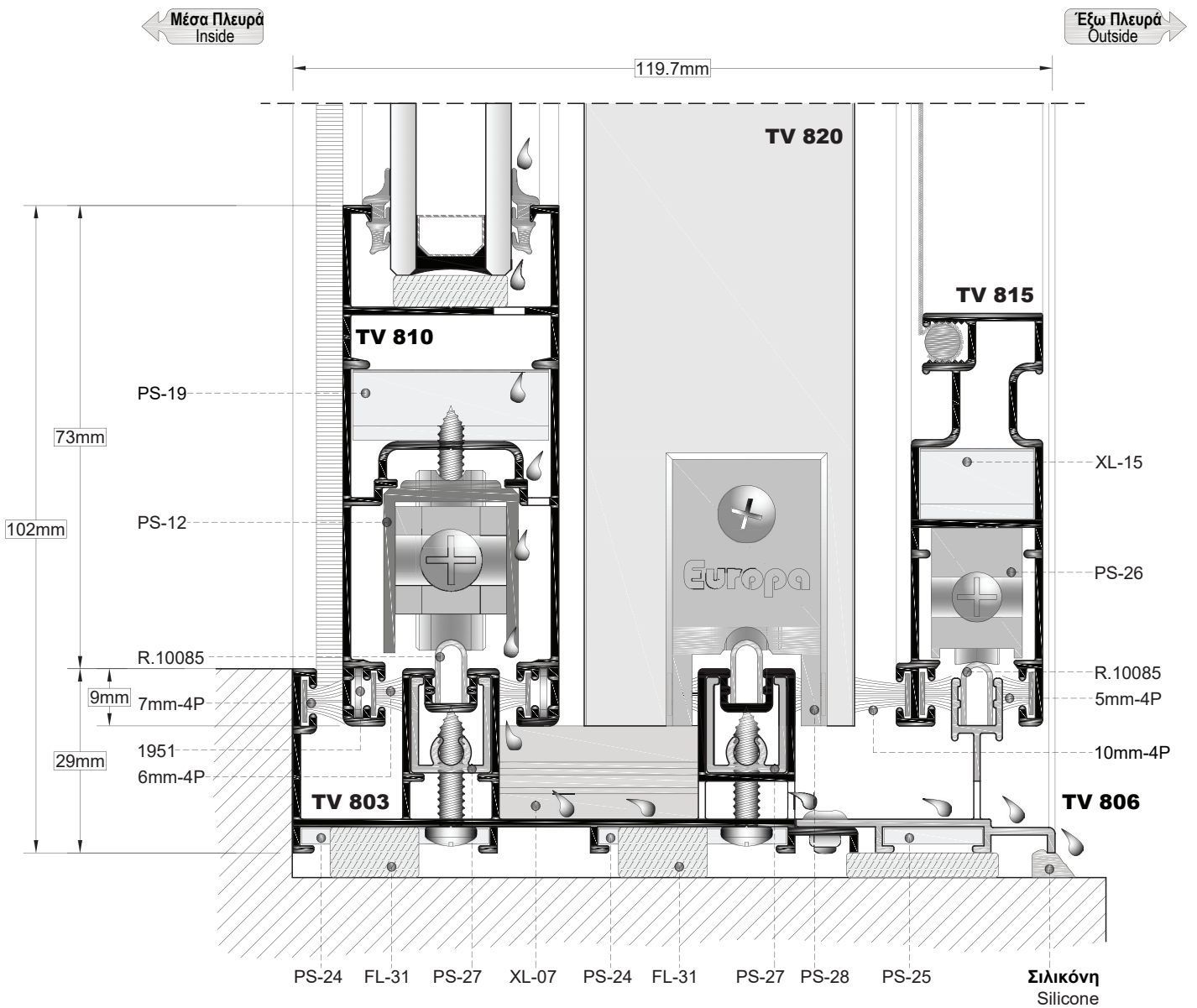
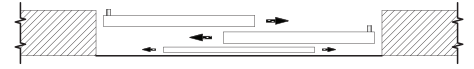
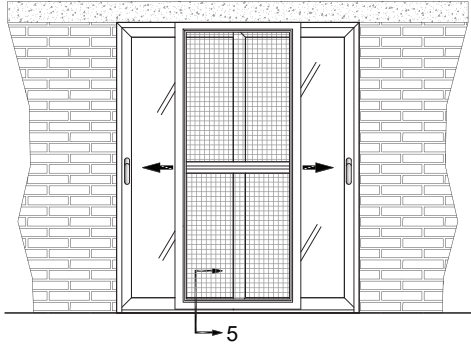

ΟΨΗ | SIDE VIEW

ΤΟΜΗ SECTION **06**

ΚΛΙΜΑΚΑ SCALE 1:1

ΚΑΤΟΨΗ | TOP VIEW

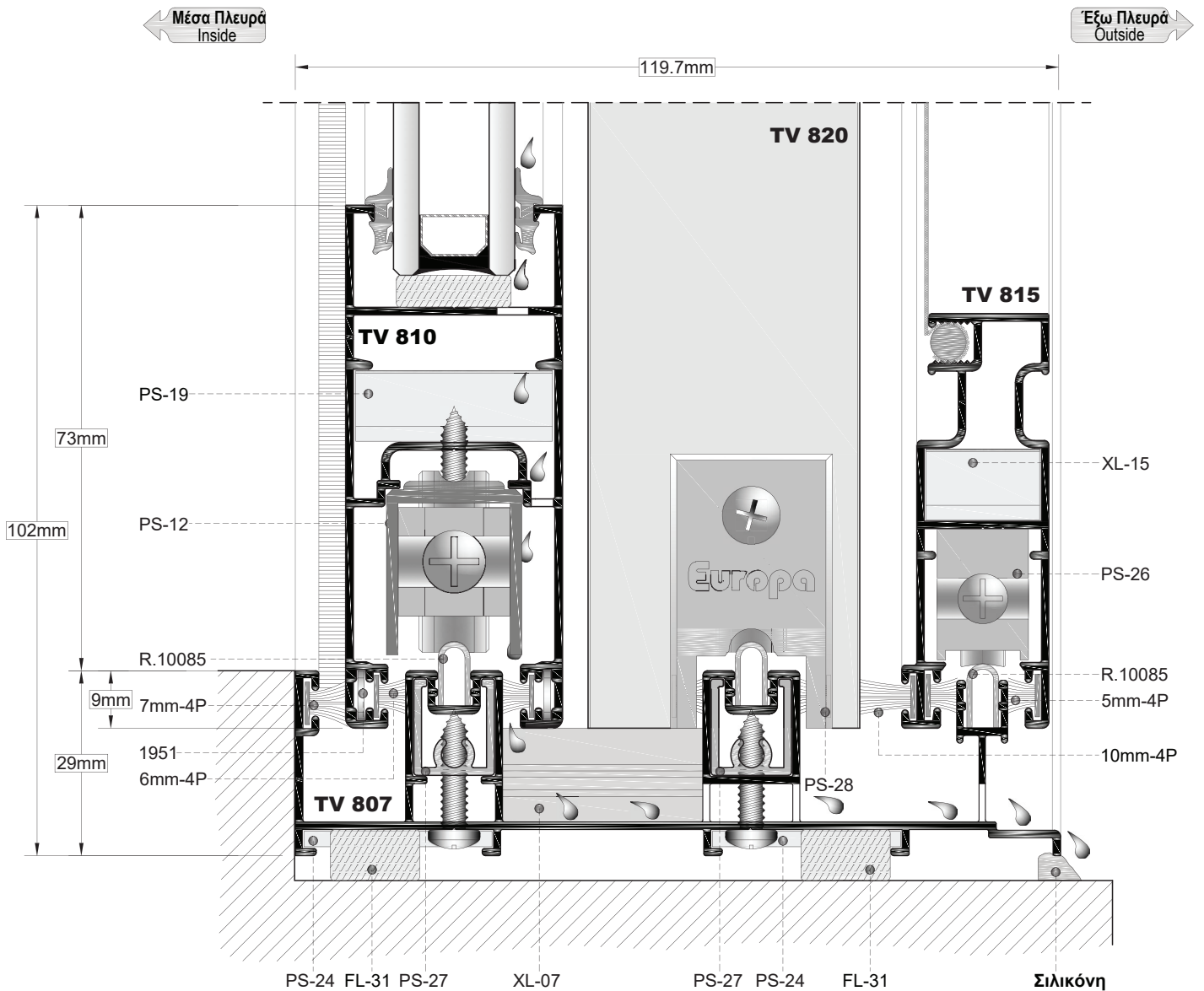
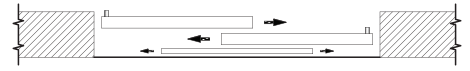
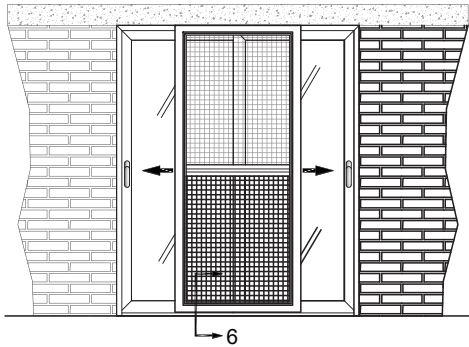

ΟΨΗ | SIDE VIEW

ΤΟΜΗ SECTION **07**

ΚΛΙΜΑΚΑ SCALE 1:1

ΚΑΤΟΨΗ | TOP VIEW

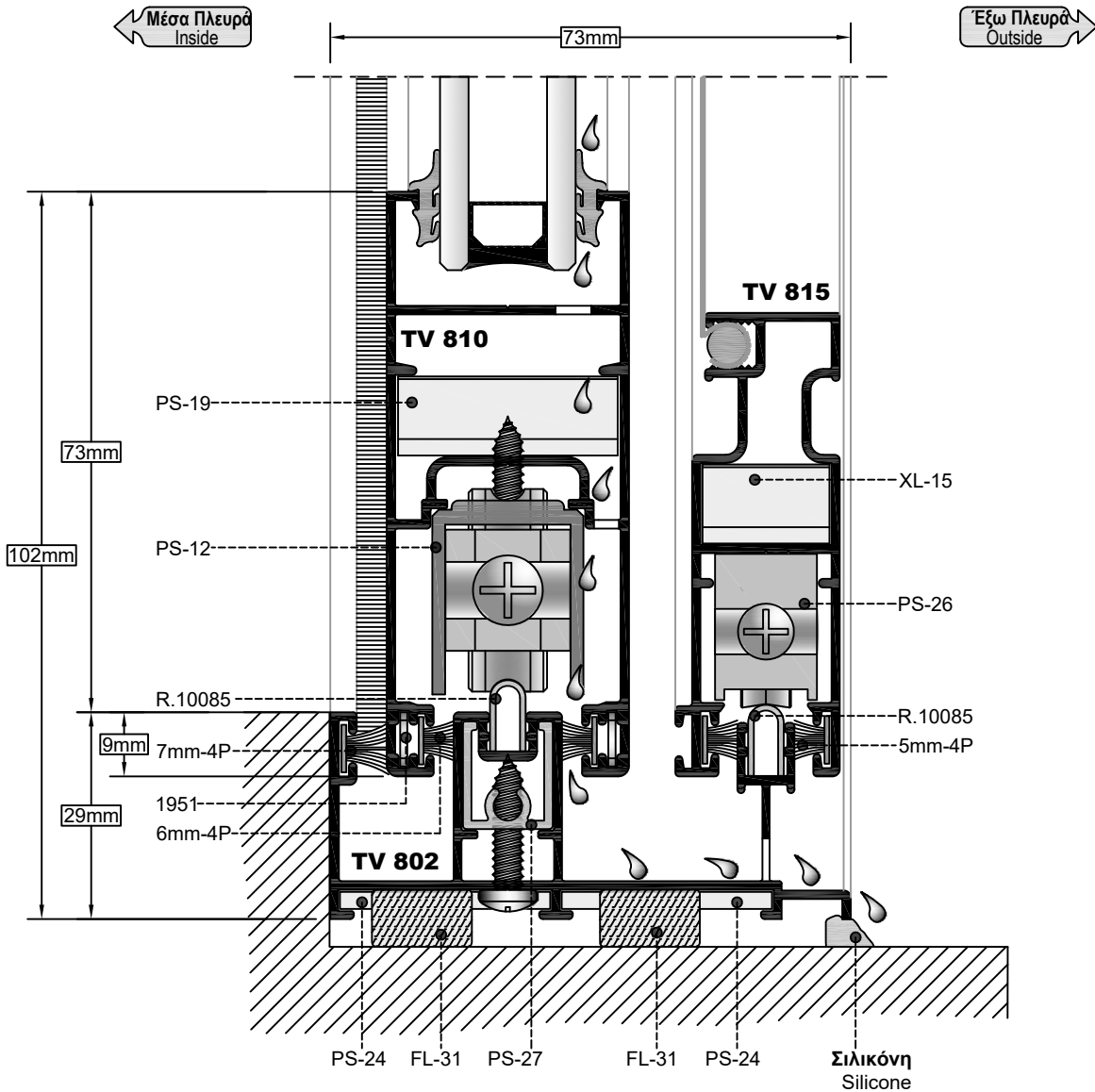
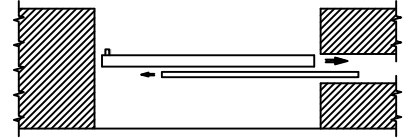
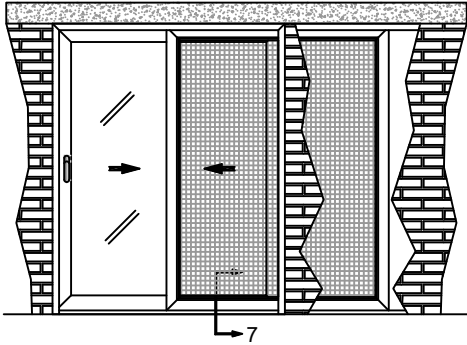



ΟΨΗ | SIDE VIEW

ΤΟΜΗ SECTION **08**

ΚΛΙΜΑΚΑ SCALE 1:1

ΚΑΤΟΨΗ | TOP VIEW

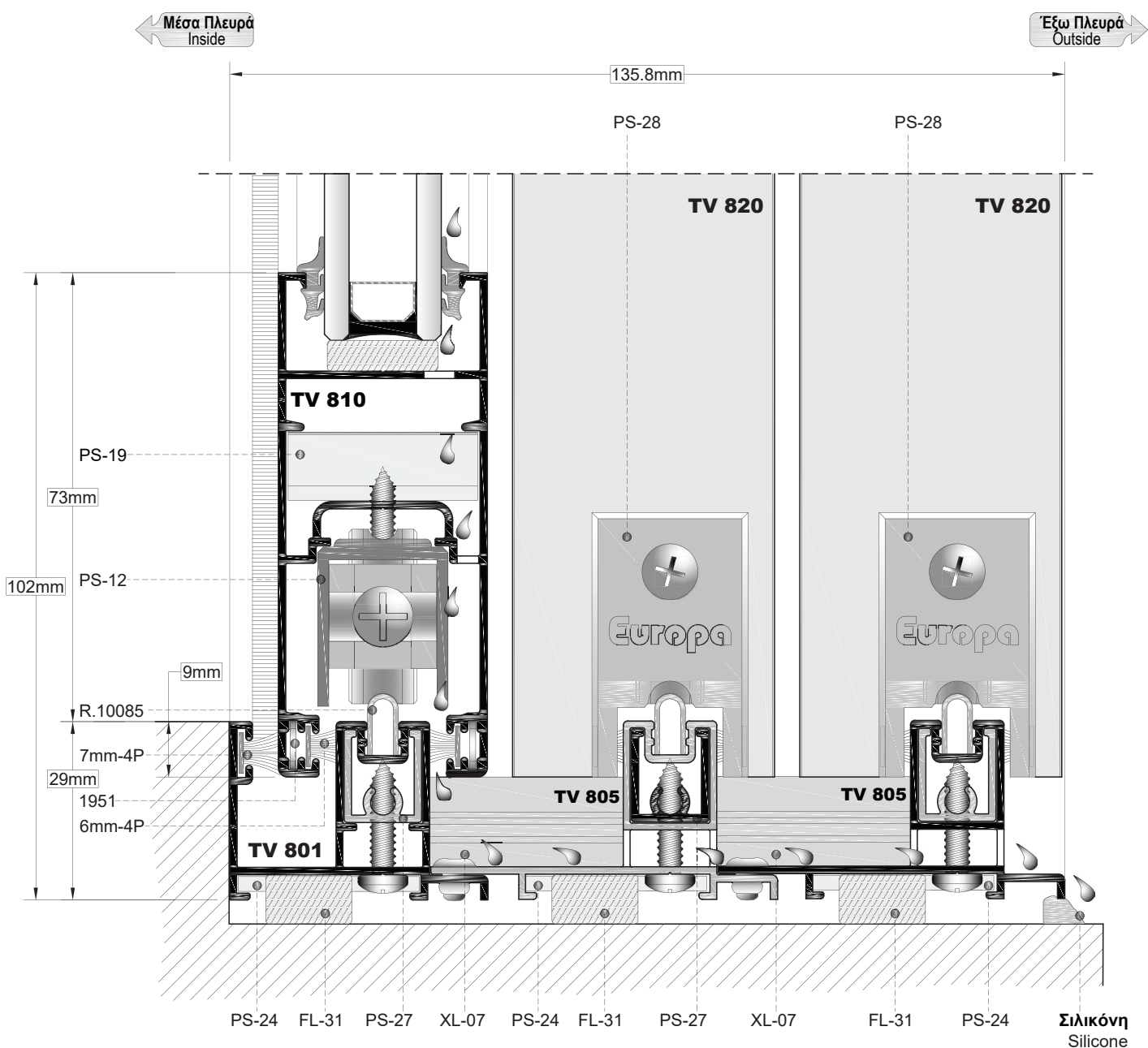
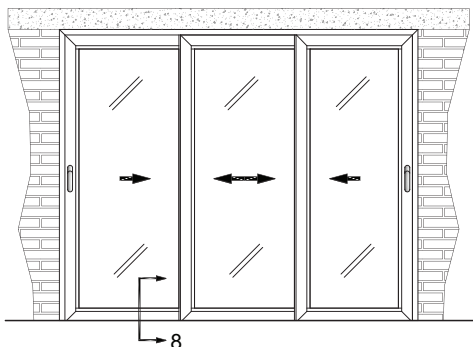

ΟΨΗ | SIDE VIEW

ΤΟΜΗ SECTION **09**

ΚΛΙΜΑΚΑ SCALE 1:1

ΚΑΤΟΨΗ | TOP VIEW

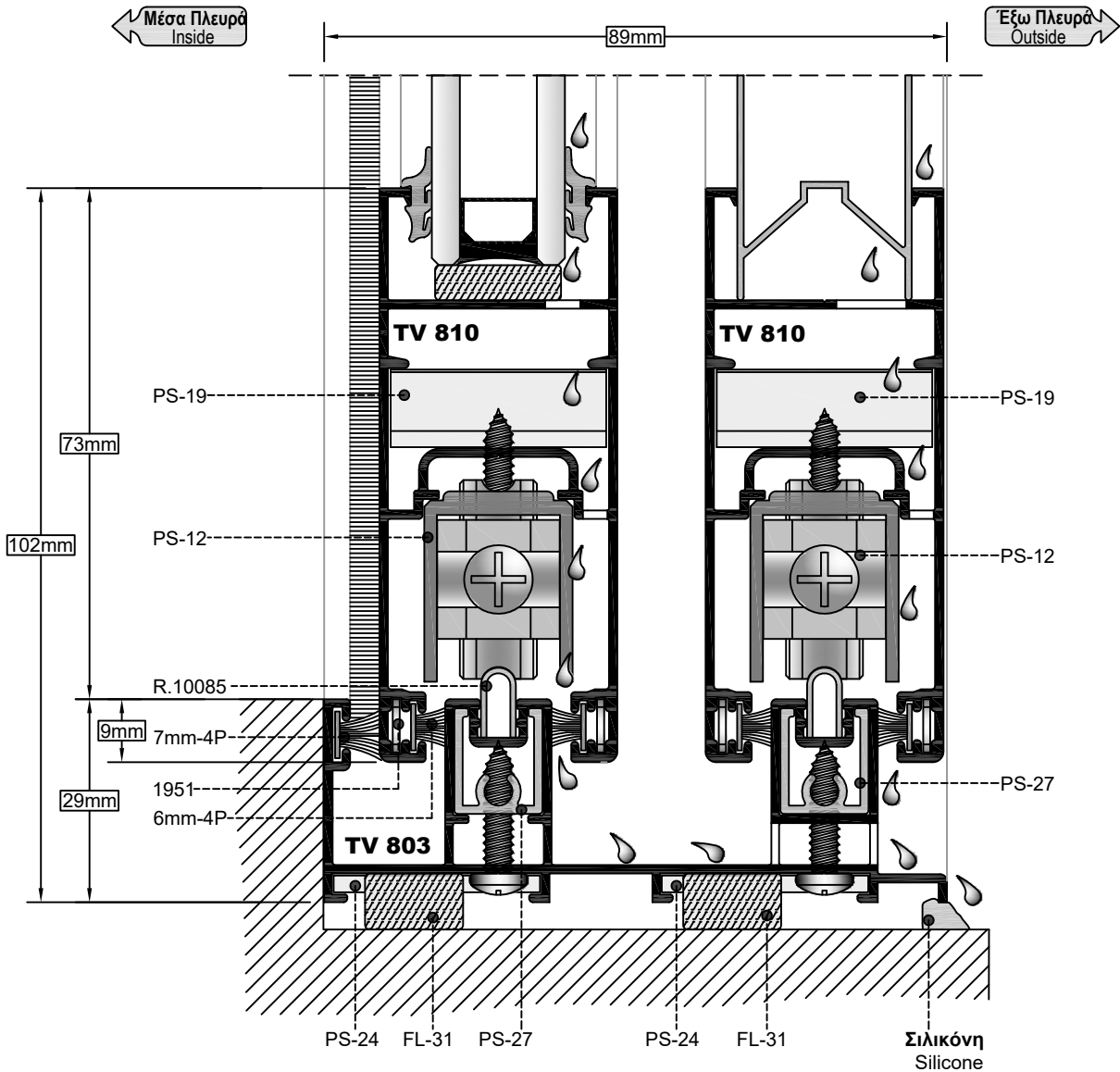
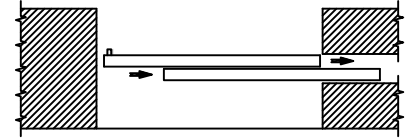
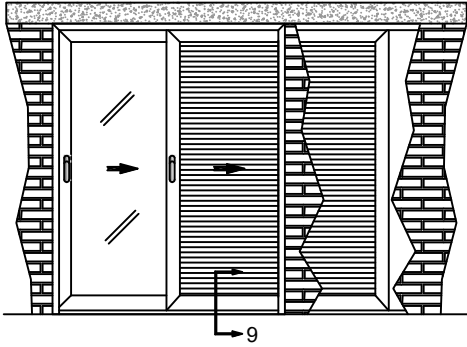

ΟΨΗ | SIDE VIEW

ΤΟΜΗ SECTION **10**

ΚΛΙΜΑΚΑ SCALE 1:1

ΚΑΤΟΨΗ | TOP VIEW

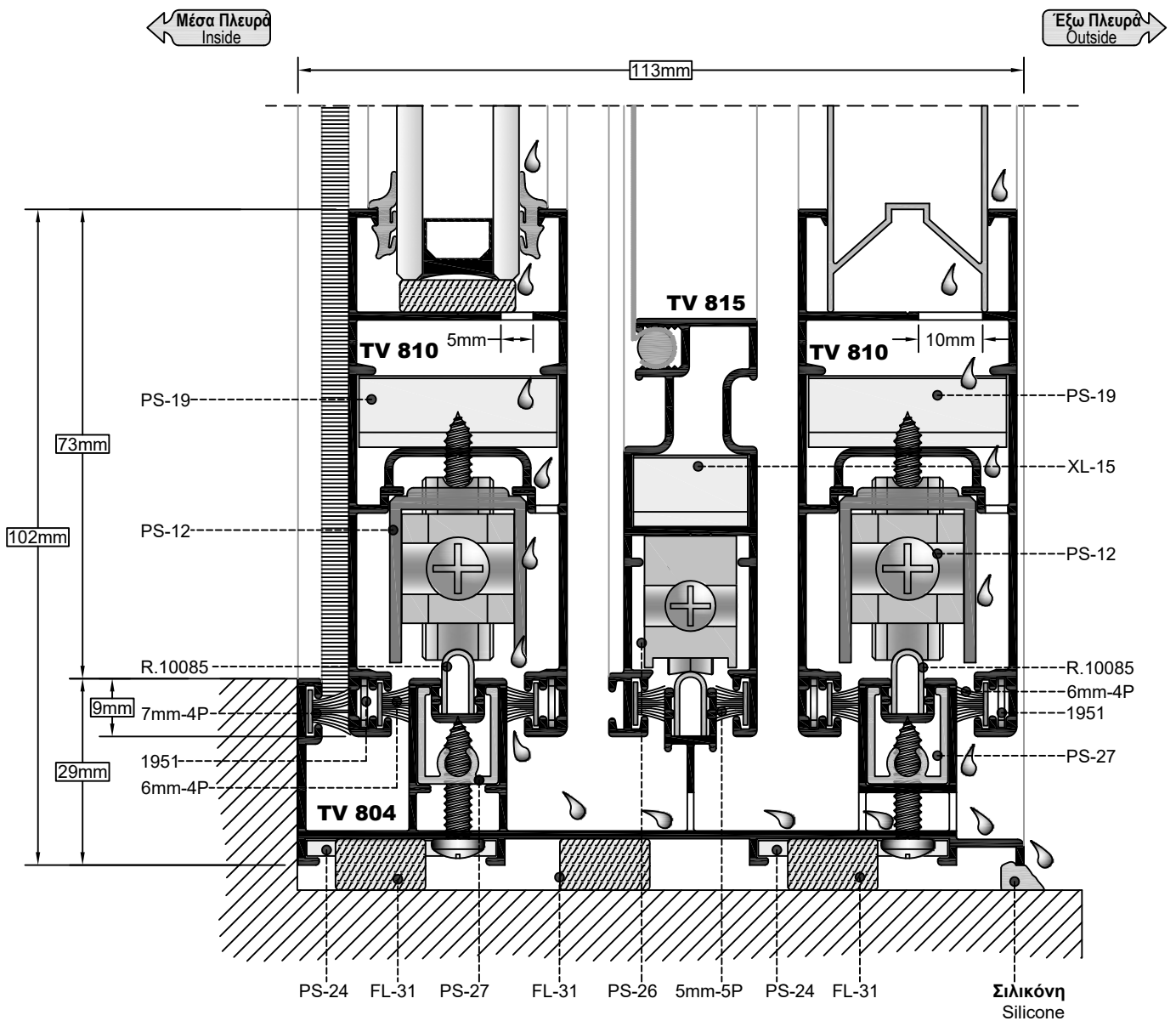
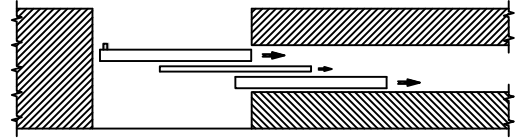
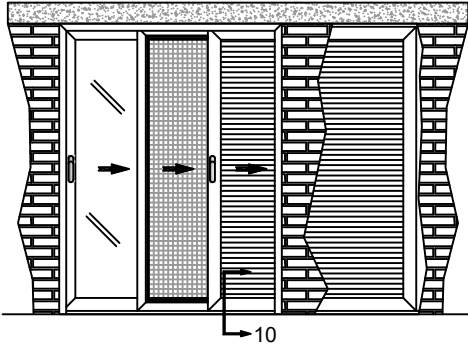

ΟΨΗ | SIDE VIEW

ΤΟΜΗ  
SECTION **11**

ΚΛΙΜΑΚΑ  
SCALE 0,8:1

ΚΑΤΟΨΗ | TOP VIEW

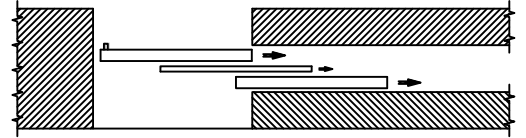
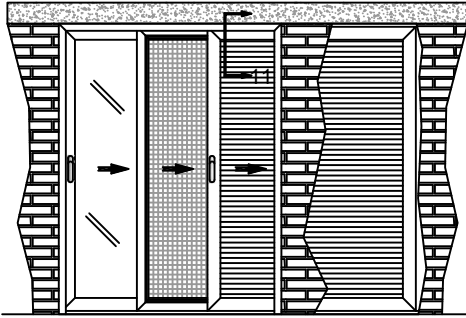

← Μέσα Πλευρά  
Inside

→ Έξω Πλευρά  
Outside

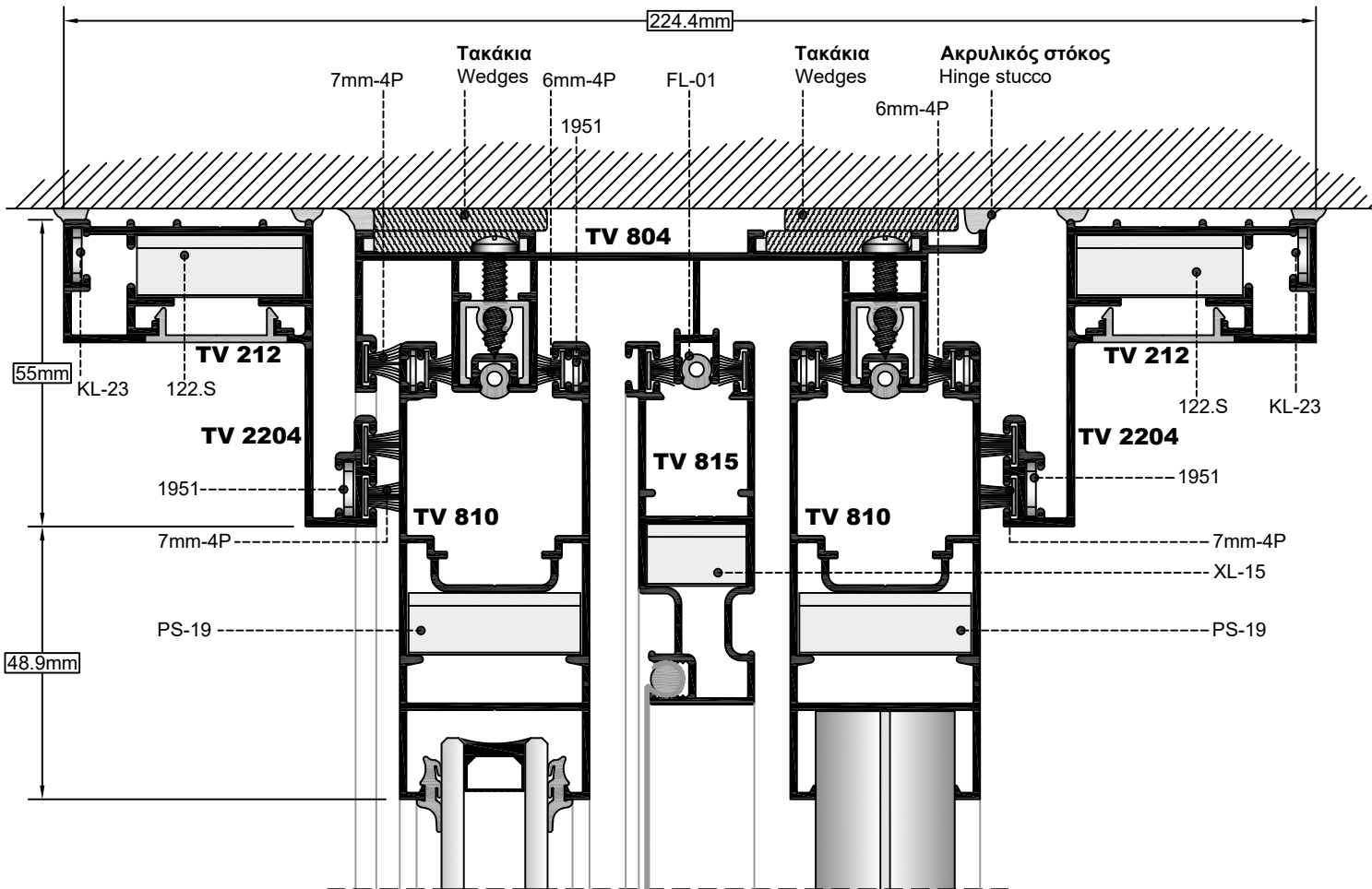

ΟΨΗ | SIDE VIEW

TOMH SECTION **12<sub>a</sub>**

ΚΛΙΜΑΚΑ SCALE 0,8:1

ΚΑΤΟΨΗ | TOP VIEW

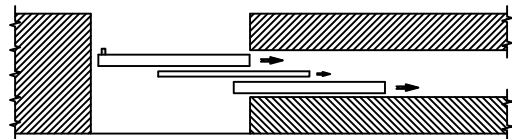
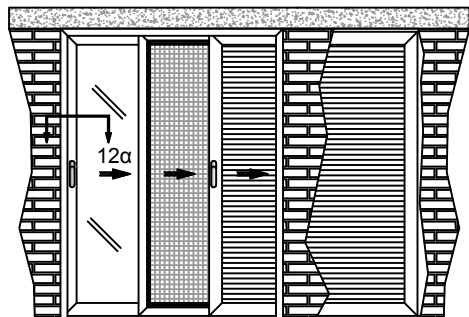

Για Κλείδωμα με Κλειδαριά POWER LOCK  
Locking with POWER LOCK System

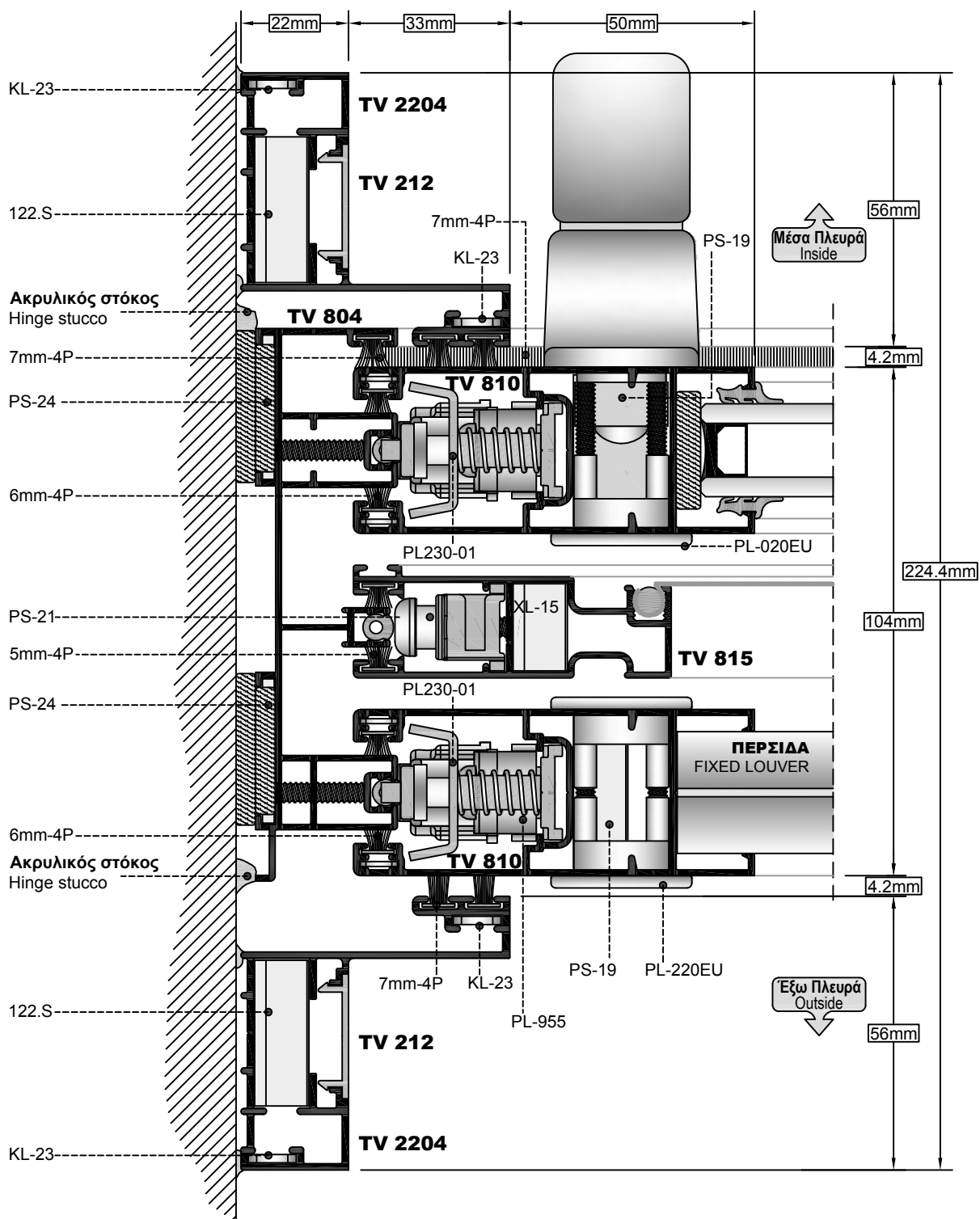



ΟΨΗ | SIDE VIEW

TOMH  
SECTION

12<sub>y</sub>

ΚΛΙΜΑΚΑ  
SCALE

0,8:1

ΚΑΤΟΨΗ | TOP VIEW

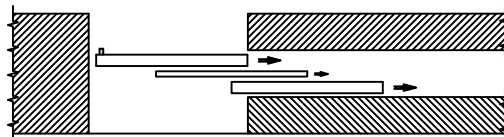
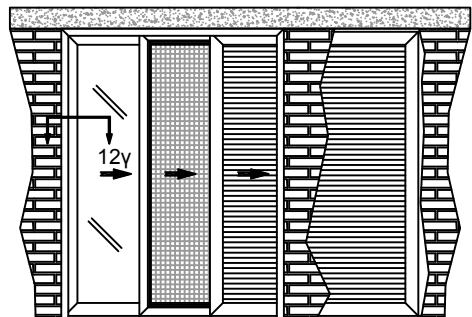

Για Κλείδωμα με Μηχανισμό Καρέ ROTO IN LINE  
Spindle Locking with ROTO IN LINE System

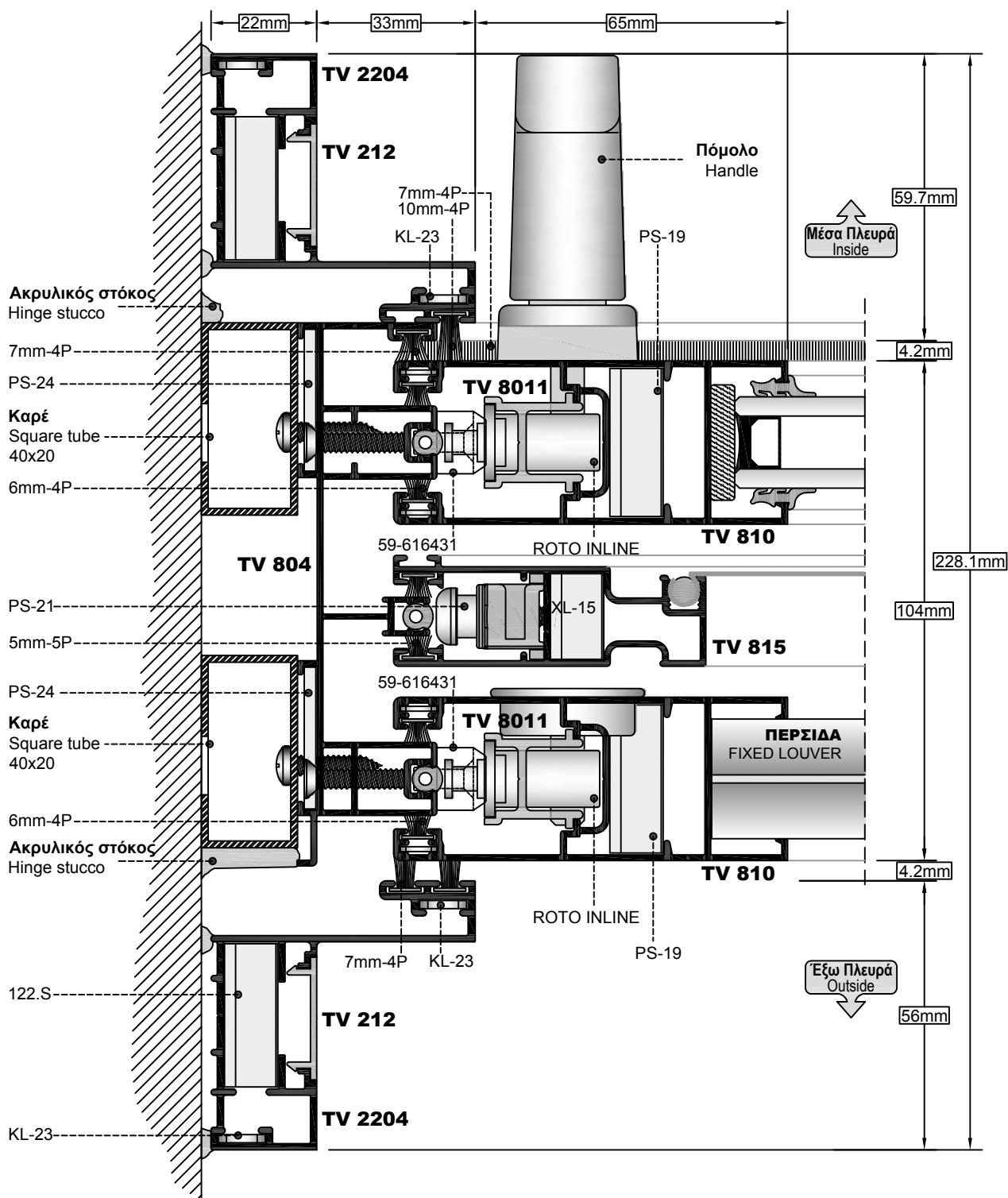

ΟΨΗ | SIDE VIEW

ΤΟΜΗ SECTION **13<sub>a</sub>**

ΚΛΙΜΑΚΑ SCALE 1:1

ΚΑΤΟΨΗ | TOP VIEW

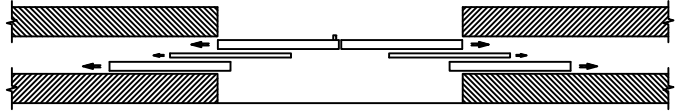
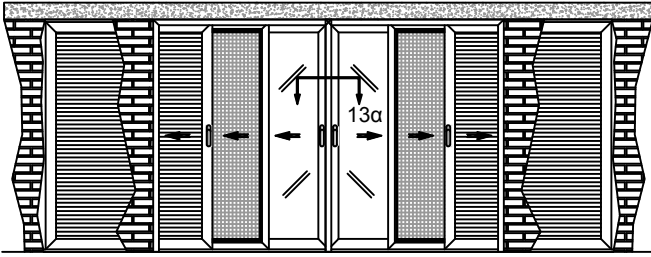

**ΣΗΜΕΙΩΣΗ:**

Σε φιλιτές κατασκευές στην πλευρά που είναι τοποθετημένο το μινι της σήτας, κόβουμε το μπιλάκι του αμορτισέρ PS-21 κατά 3mm.

**NOTE:**

In double in-wall systems, on the side where the rebate insect screen mullion is set, dumping stopper is cut 3mm shorter.

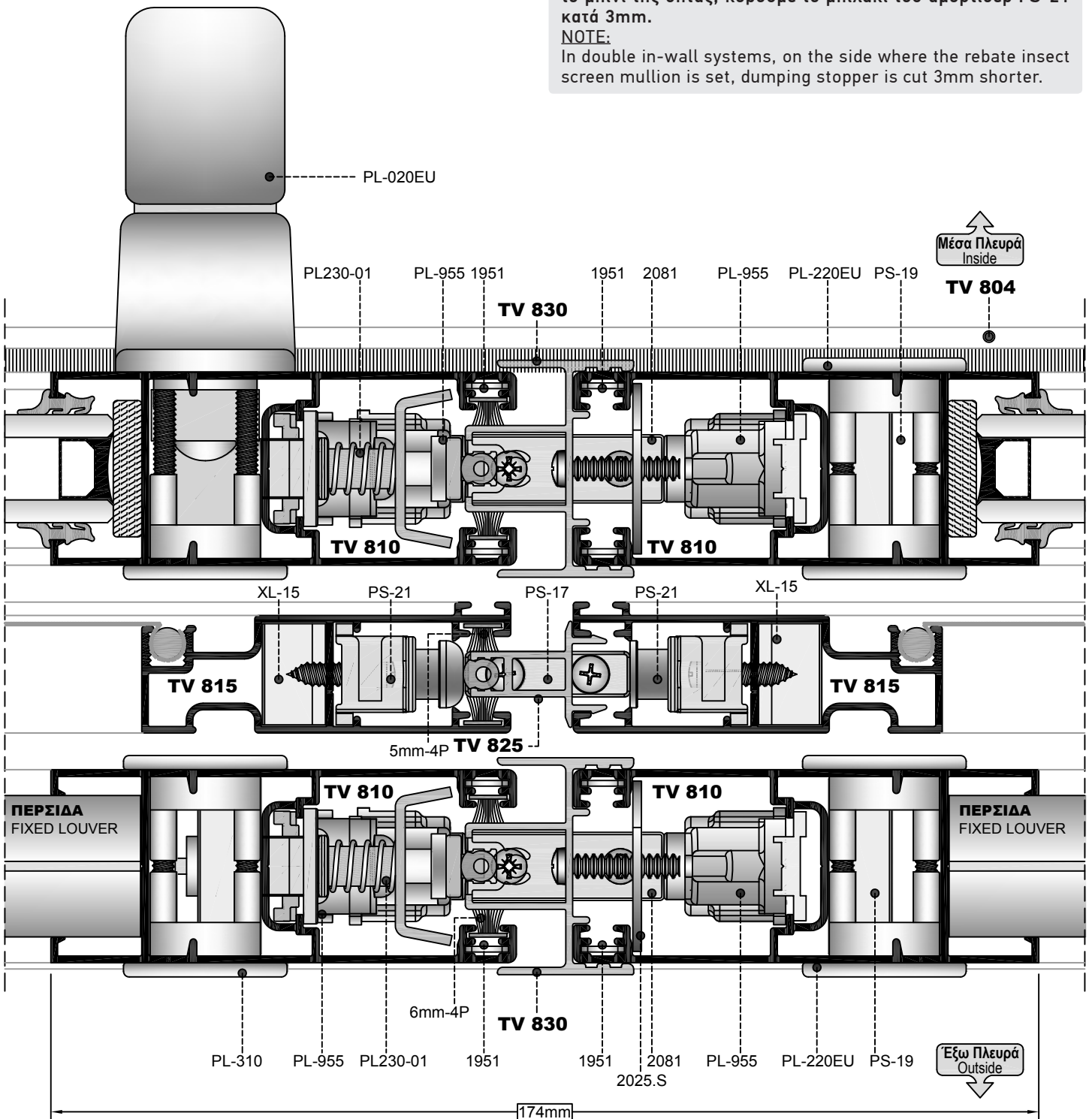



ΟΨΗ | SIDE VIEW

ΤΟΜΗ SECTION **13<sub>β</sub>**

ΚΛΙΜΑΚΑ SCALE 1:1

ΚΑΤΟΨΗ | TOP VIEW

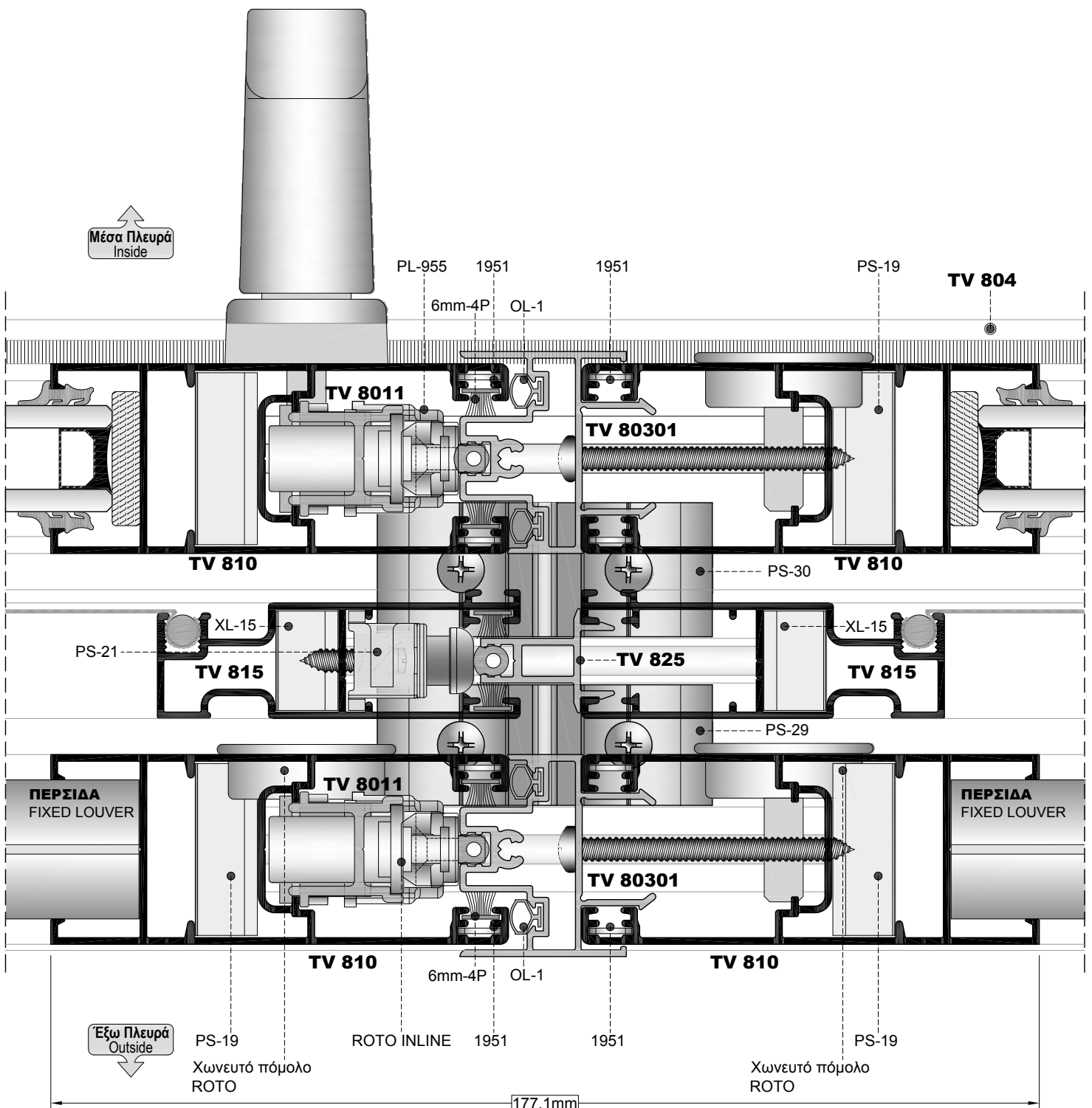
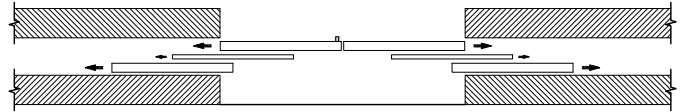
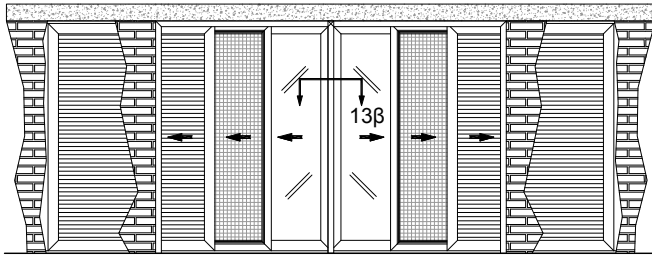



ΟΨΗ | SIDE VIEW

TOMH  
SECTION **14**

ΚΛΙΜΑΚΑ  
SCALE 0,8:1

ΚΑΤΟΨΗ | TOP VIEW

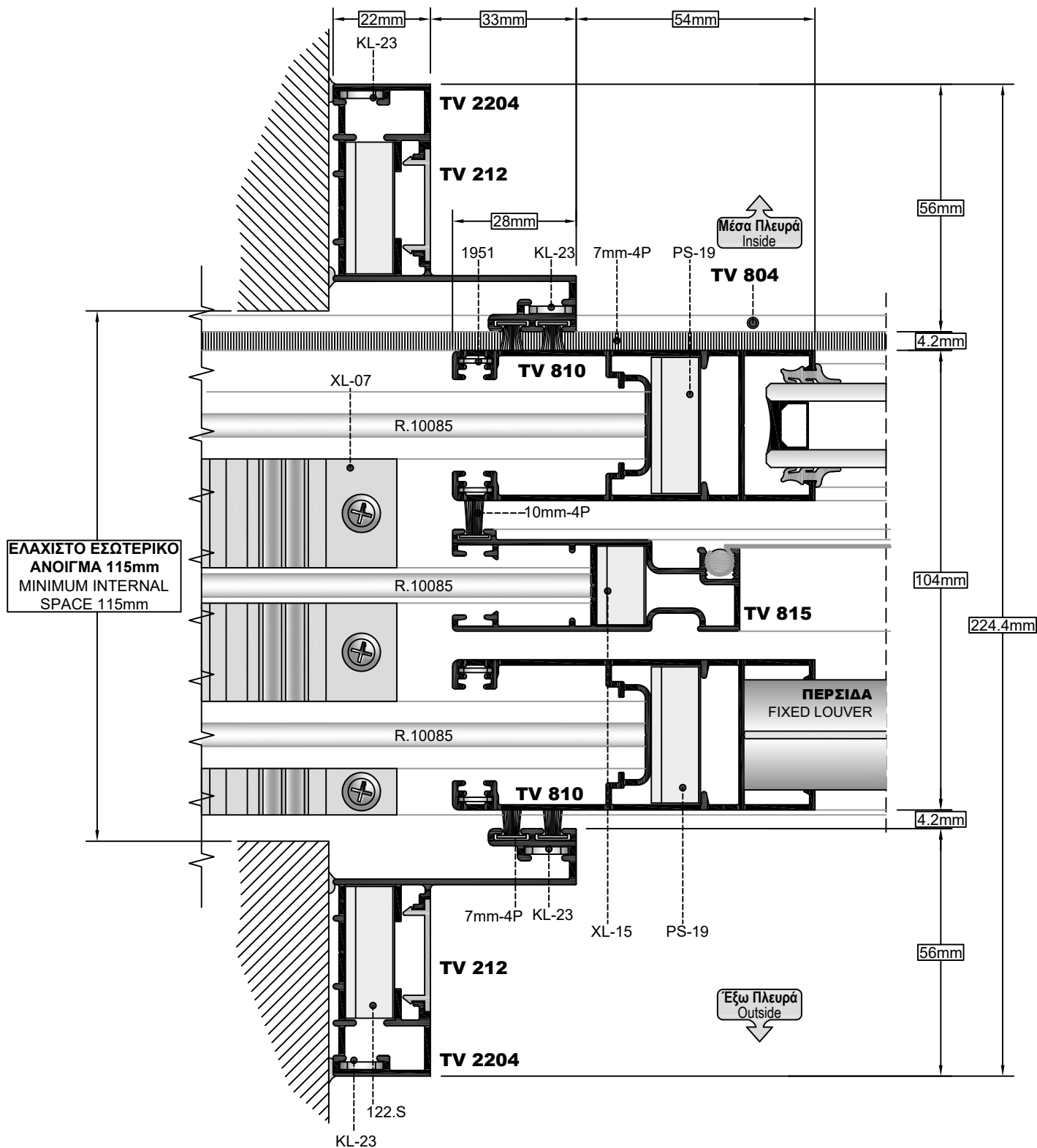
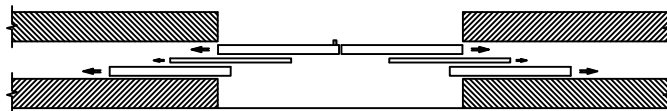
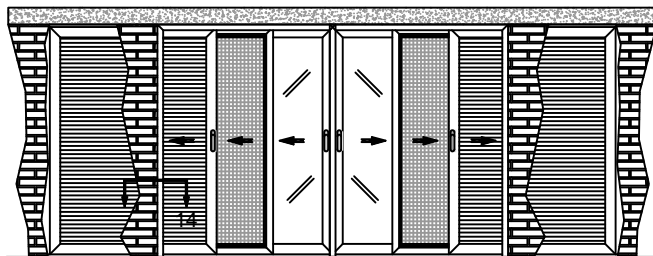

ΟΨΗ | SIDE VIEW

ΤΟΜΗ  
SECTION

15

ΚΛΙΜΑΚΑ  
SCALE

0,8:1

ΚΑΤΟΨΗ | TOP VIEW

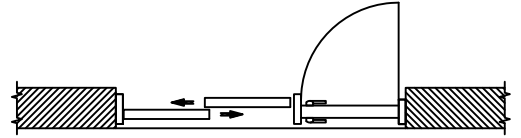
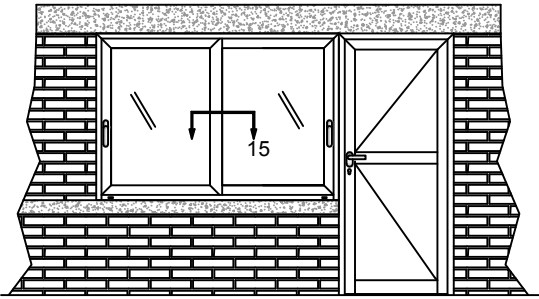

Συνδυασμός Συστημάτων 850 με 800  
Systems Combination of 850 with 800

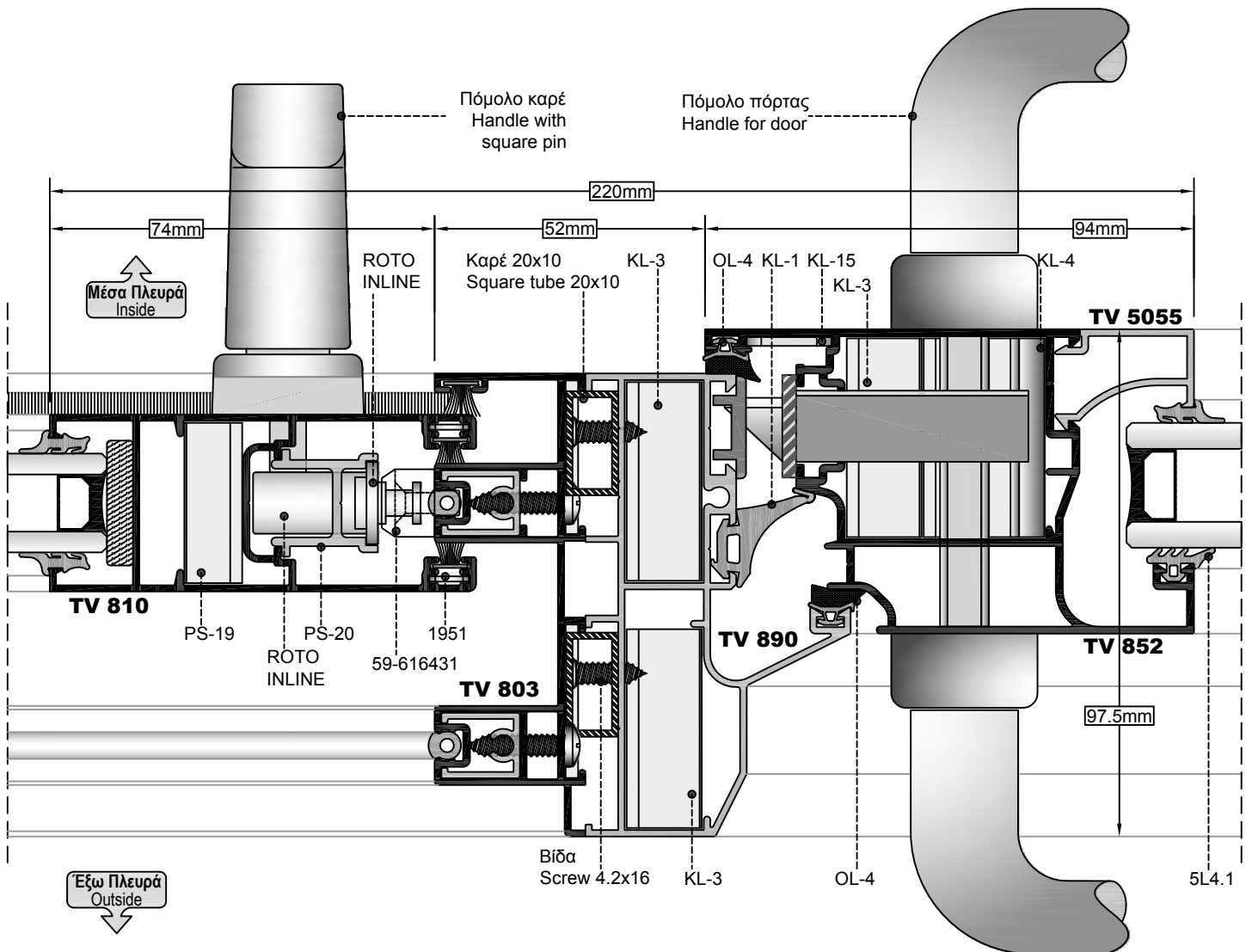

ΟΨΗ | SIDE VIEW

ΤΟΜΗ  
SECTION **16**

ΚΛΙΜΑΚΑ  
SCALE 0,6:1

ΚΑΤΟΨΗ | TOP VIEW

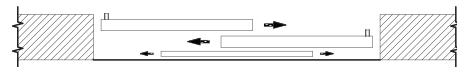

Συνδυασμός Συστημάτων 800 με 990  
Systems Combination of 800 with 990

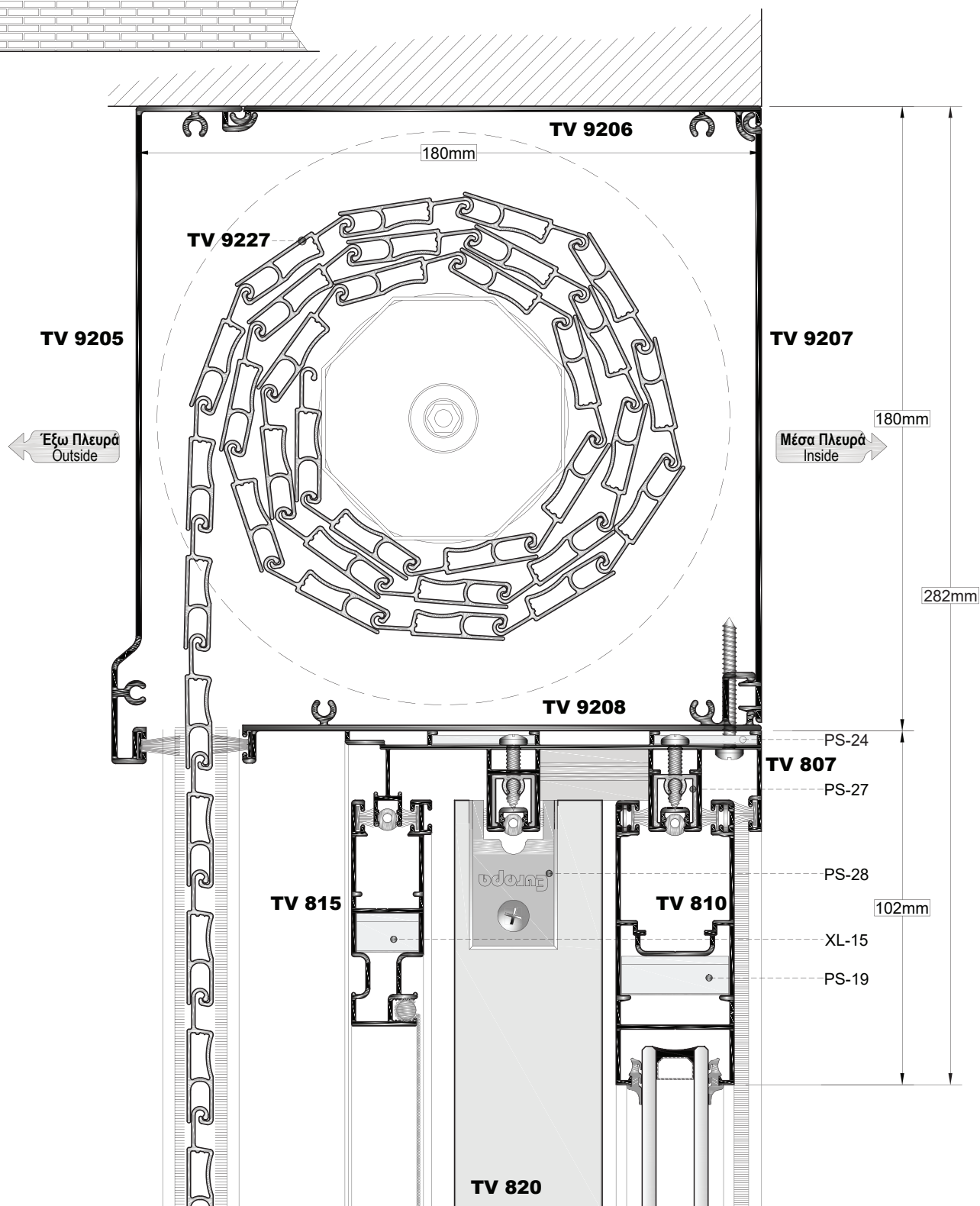

Στην Τοιχοποιία  
In Wall

TV 803

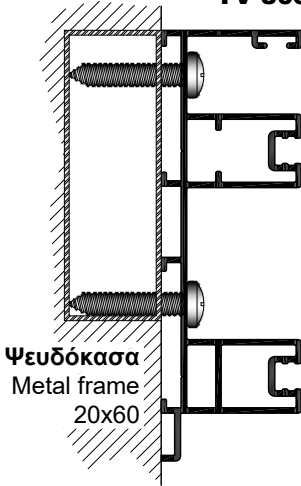

TV 803

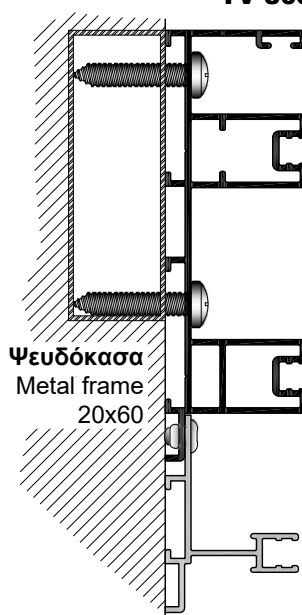

TV 801

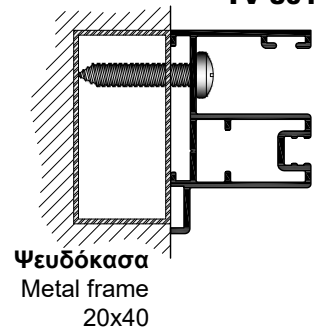

TV 802

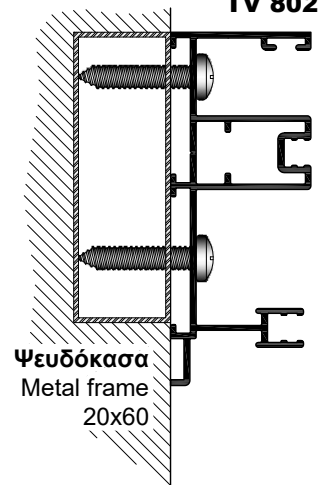

TV 806

Ψευδόκασα  
Metal frame  
20x40

TV 803

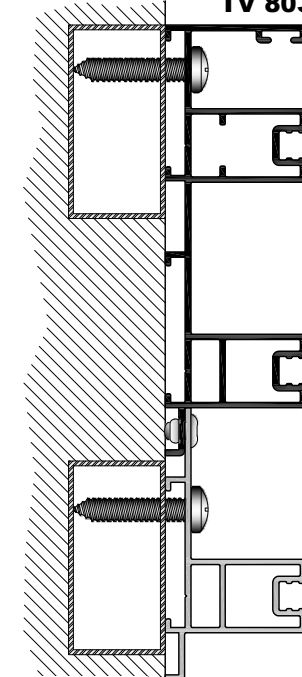

TV 804

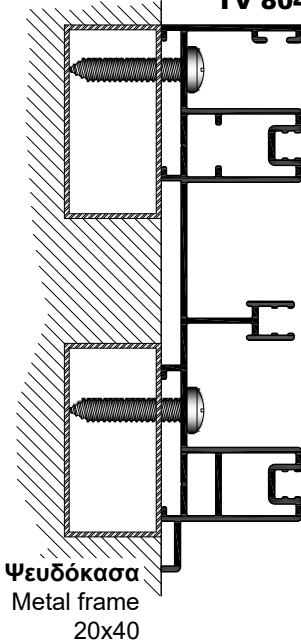

Ψευδόκασα  
Metal frame  
20x40

TV 807

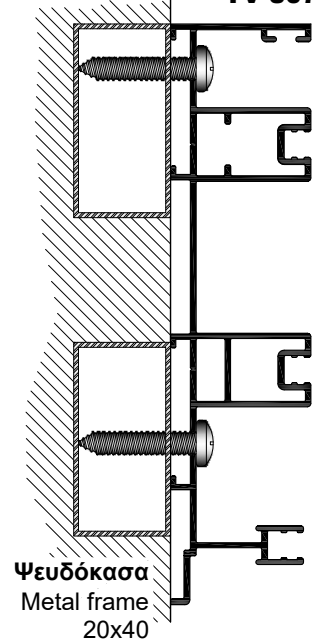

Ψευδόκασα  
Metal frame  
20x40

TV 805

**ΣΗΜΕΙΩΣΗ:**

Για την διαδικασία της τοποθέτησης των οδηγών στις ψευδόκασες χρησιμοποιούμε βίδες 4.8x25mm.

**NOTE:**

Use 4.8x25mm screws for rail installation on metal frames.

Σε Μαρμαροποδιά  
On Marble

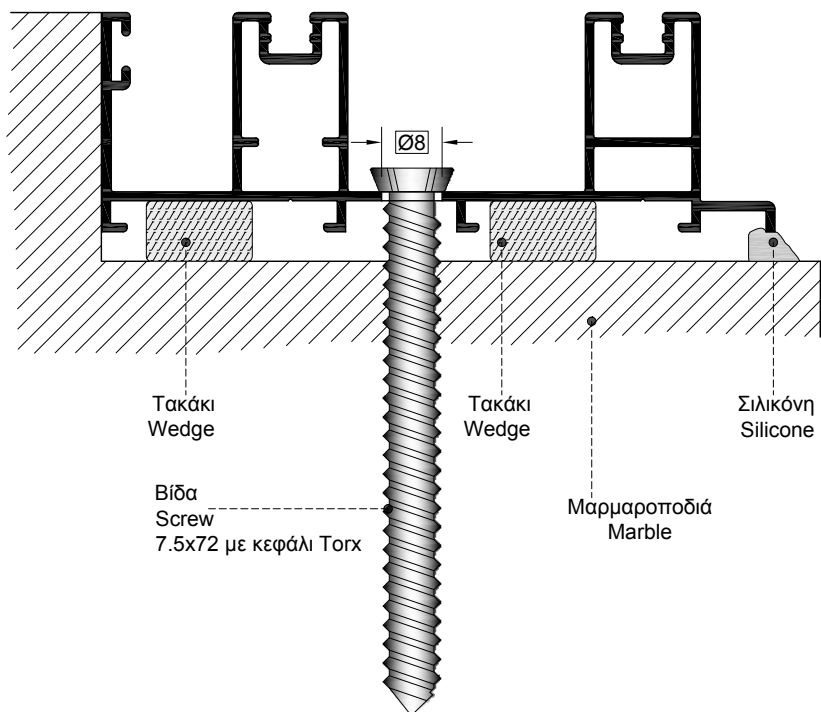

Σε Ψευδόκασα  
On Metal Frame

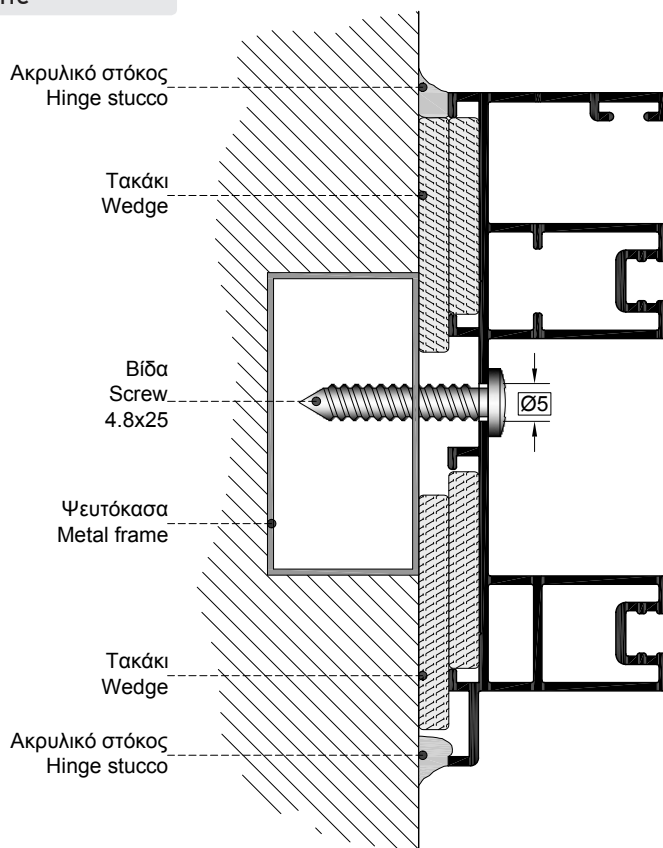



## Περιεχόμενα Index

Πιστοποιητικά Συστήματος   System's Certificates	2
Τεχνικά Χαρακτηριστικά Συστήματος   System's Technical Characteristics	3
Συνοπτικός Πίνακας Προφίλ   General Profiles Table	5-7
Διατομές 1:1   Profiles 1:1	8-14
Κατασκευαστικές Τομές   Construction Sections	15-35
Σημεία Στήριξης Οδηγών   Rails Mounting Points	36-37
Κατεργασίες   Machining	38-53
Μέτρα Κοπής   Cutting Instructions	54-60
Επιλογή Ελαστικών Στεγανοποίησης   Waterproofing Gasket Selection	61
Οδηγίες Συντήρησης των Κουφωμάτων   Doors and Windows Maintenance	62
Χρήσιμες Οδηγίες για την Κατασκευή των Κουφωμάτων   Useful Guide for Doors and Windows Constructions	63-64
Μέθοδοι Ελέγχου Ποιότητας   Quality Control Methods	65
Εξαρτήματα   Accessories	66-71
Πρέσσα Συστημάτων EUROPA   EUROPA System Punching Machine	72



Απορροή Υδάτων Φύλλου  
Water Drainage for Sash

ΟΨΗ | SIDE VIEW

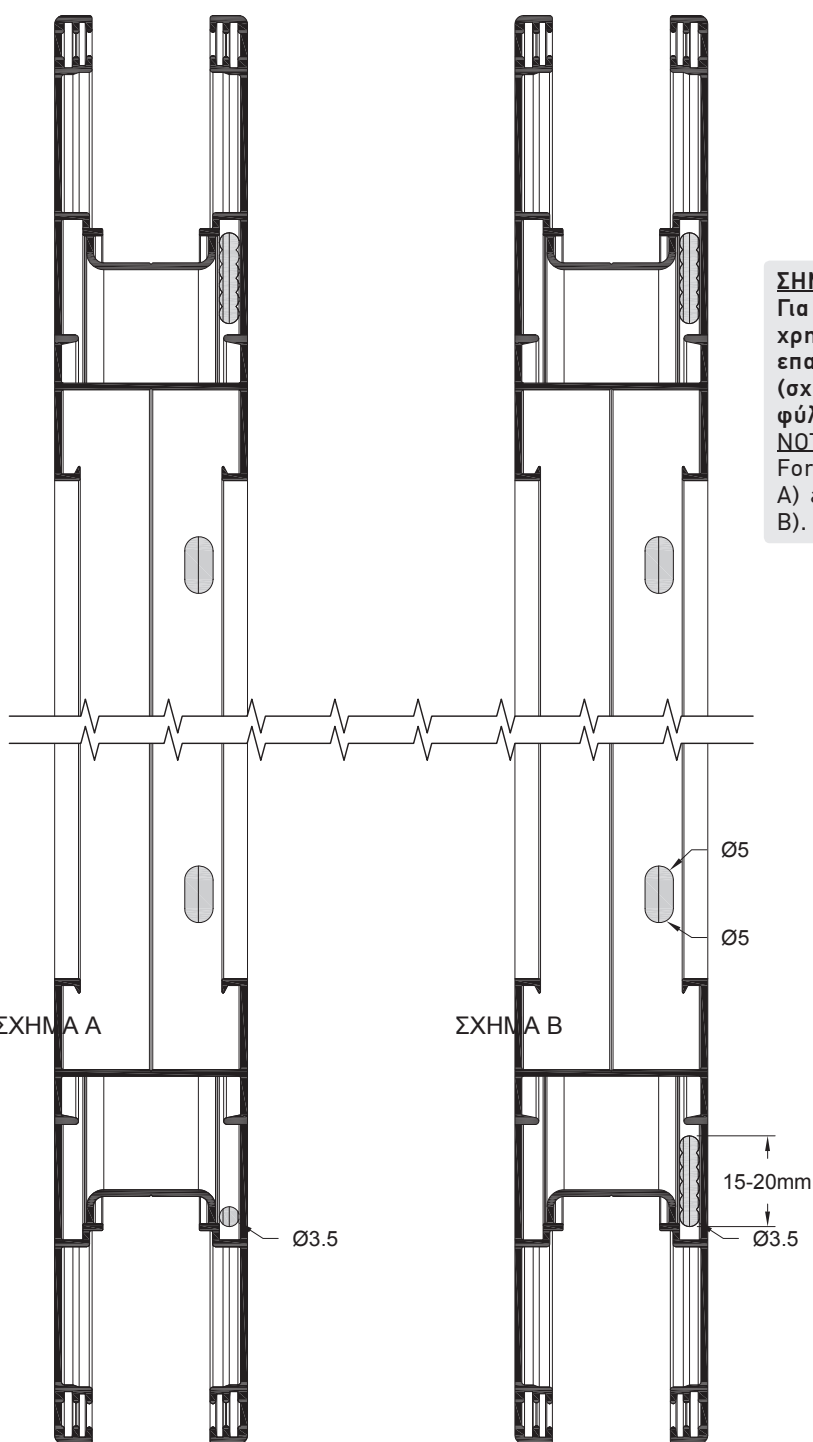
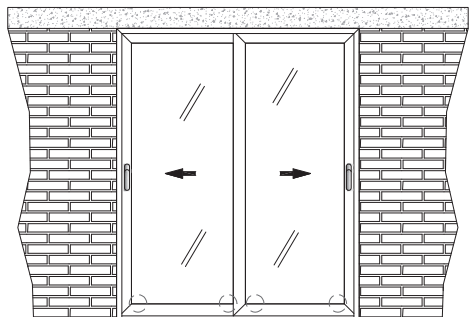

**ΣΗΜΕΙΩΣΗ:**

Για την απορροή υδάτων στο φύλλο τζαμιού χρησιμοποιούμε τρυπάνι  $\varnothing$  3.5 (σχήμα Α) και με επαναλαμβανόμενες τρύπες κάνουμε την διαμόρφωση (σχήμα Β). Τρυπάμε στη μία και στην άλλη πλευρά του φύλλου.

**NOTE:**

For the drainage of water on sash use drill  $\varnothing$  3.5 (figure A) and repeated holes make the configuration (figure B). Drill in both sides of the profile.

**Ξελούρισμα Μπινί ανά Περίπτωση**  
Milling per Case for Adjoining Profiles

**ΠΕΡΙΠΤΩΣΗ 1**  
CASE 1

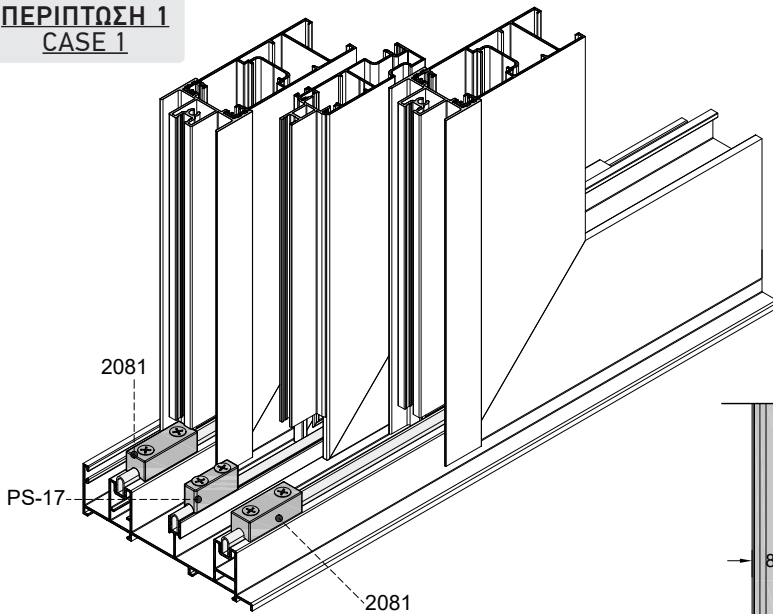

**ΜΕ ΧΡΗΣΗ ΜΠΙΝΙ TV 830:**  
WITH TV 830 ADJOINING PROFILE:

**ΣΗΜΕΙΩΣΗ:**

Η διαμόρφωση γίνεται με τον ξελουριστικό δίσκο PS-22. Εναλλακτικά μπορεί να χρησιμοποιηθεί και ο ξελουριστικός δίσκος PS-16 (της 8000) ο οποίος δημιουργεί άνοιγμα 27 x 25.

**NOTE:**

Use milling component PS-22 mainly. As an alternative PS-16 component can be used, creating a 27x25 gap.

TV 804

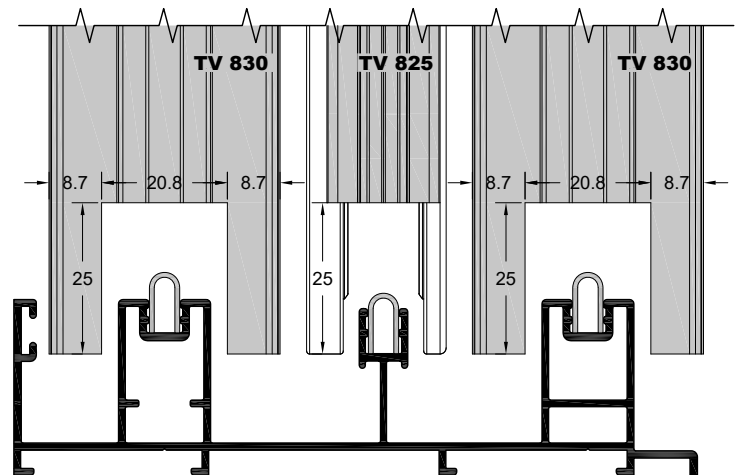

**ΠΕΡΙΠΤΩΣΗ 2**  
CASE 2

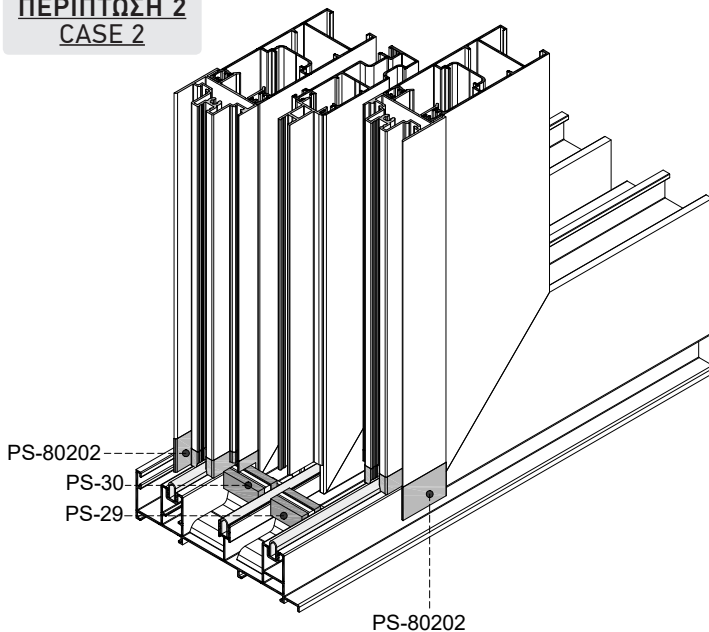

**ΜΕ ΧΡΗΣΗ ΜΠΙΝΙ TV 80301:**  
WITH TV 80301 ADJOINING PROFILE:

**ΣΗΜΕΙΩΣΗ:**

Στην περίπτωση Νο2 τα μπινί των φύλλων τζαμιού και πατζουριού δεν ξελουρίζονται. Κόβονται μικρότερα από το ύψος του φύλλου 40mm. Ενώ το μπινί της σήτας κόβεται 30mm από το συνολικό ύψος του φύλλου.

**NOTE:**

In case No2 milling process for the adjoining profiles of the sashes and shutters is not needed. Just cut them 40mm shorter than the total sash height. Adjoining insect screen profile must be cut 30mm shorter than the total sash height.

TV 804

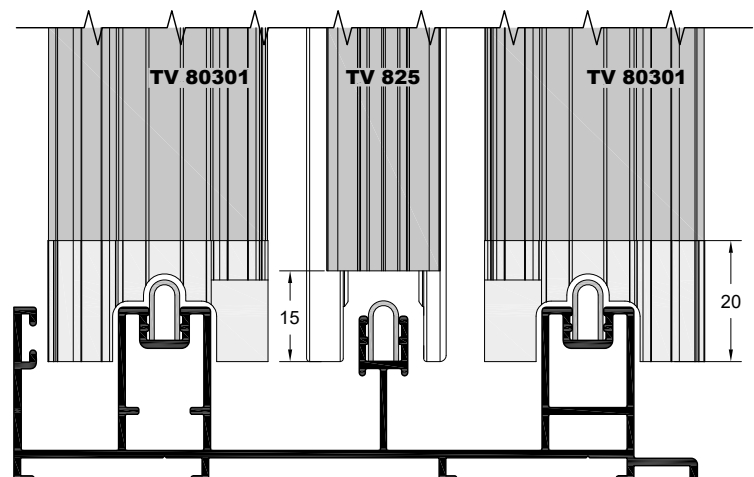

**ΣΗΜΕΙΩΣΗ:**

Στην περίπτωση Νο2 στα φύλλα που είναι τοποθετημένο το μπινί δεν τοποθετούνται αμορτισέρ.

**NOTE:**

In case No2 don't install dumping stoppers in the sashes.

Συναρμολόγηση Γωνιάς Συνδέσεως Κάσας  
Corner Joint Assembly on Frame

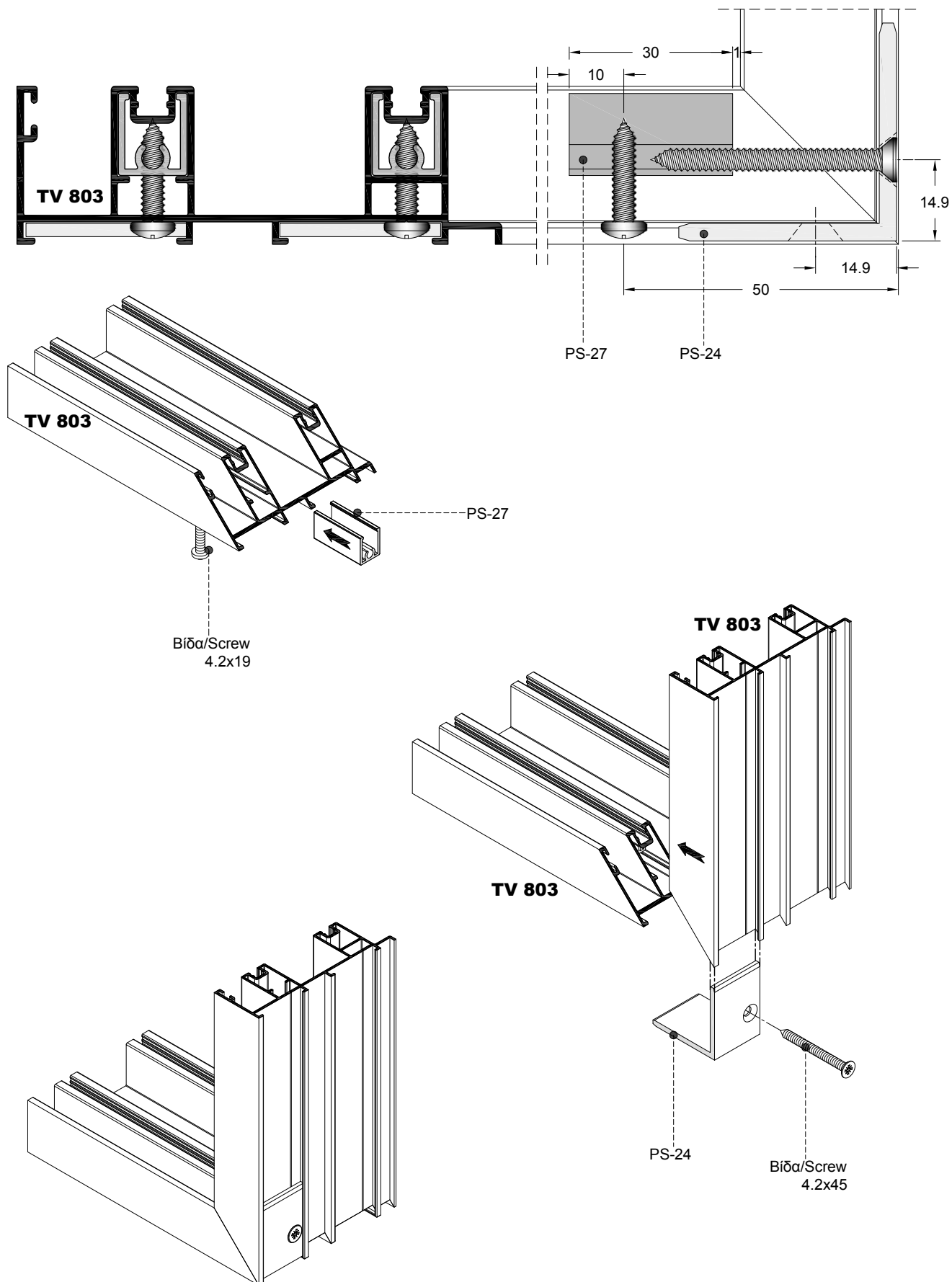

Χάντρωμα Φύλλου για Κλειδαριά με Καρέ ROTO IN-LINE (ΠΟΜΟΛΟ)  
Sash Milling for ROTO IN-LINE Spindle Locking Mechanism (HANDLE)

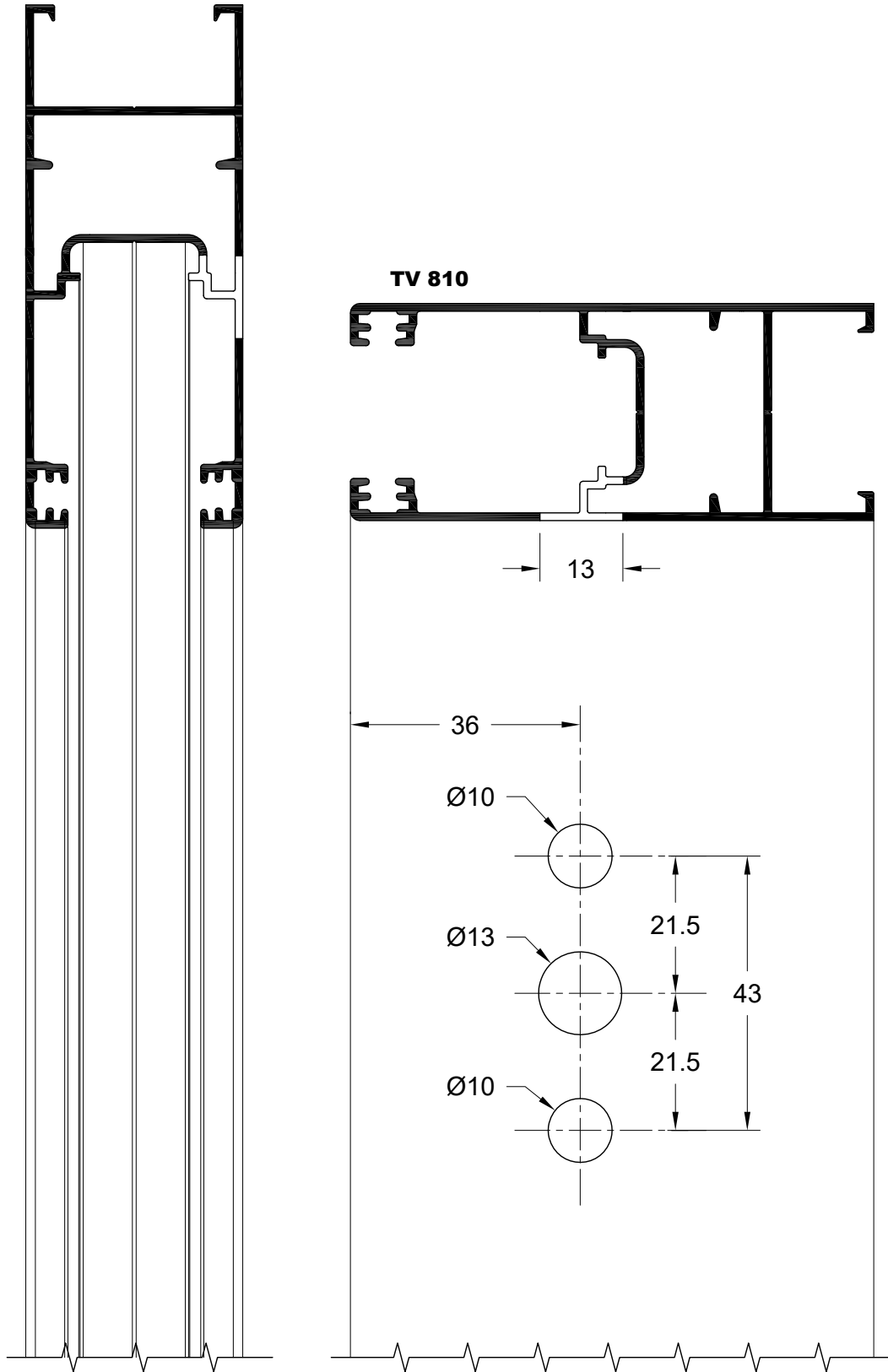

Χάντρωμα Φύλλου για Κλειδαριά με Καρέ ROTO IN-LINE (ΠΟΜΟΛΟ)  
Sash Milling for ROTO IN-LINE Spindle Locking Mechanism (HANDLE)

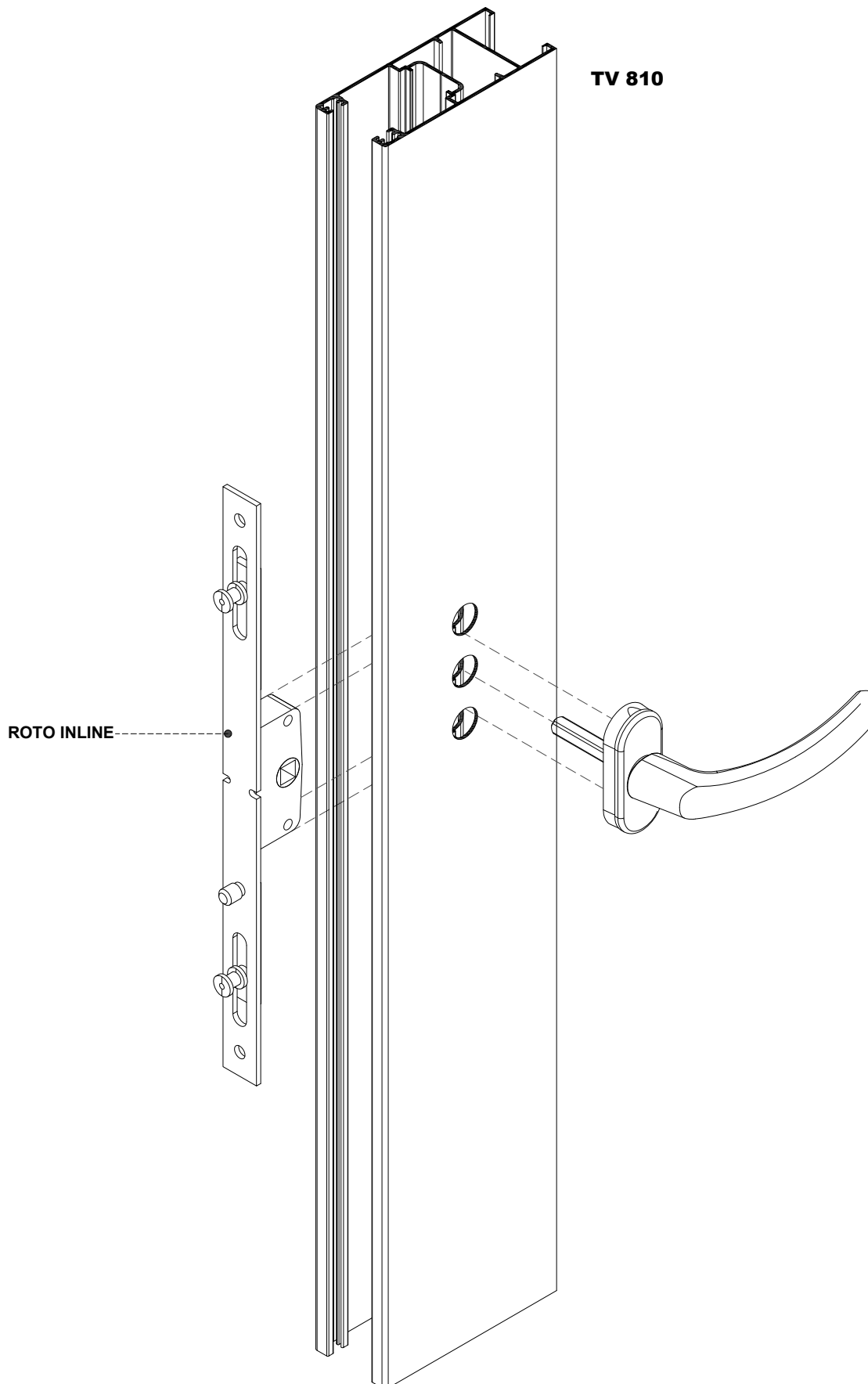

Χάντρωμα Φύλλου για Κλειδαριά με Καρέ ROTO IN-LINE (POP-UP)  
Sash Milling for ROTO IN-LINE Spindle Locking Mechanism (POP-UP)

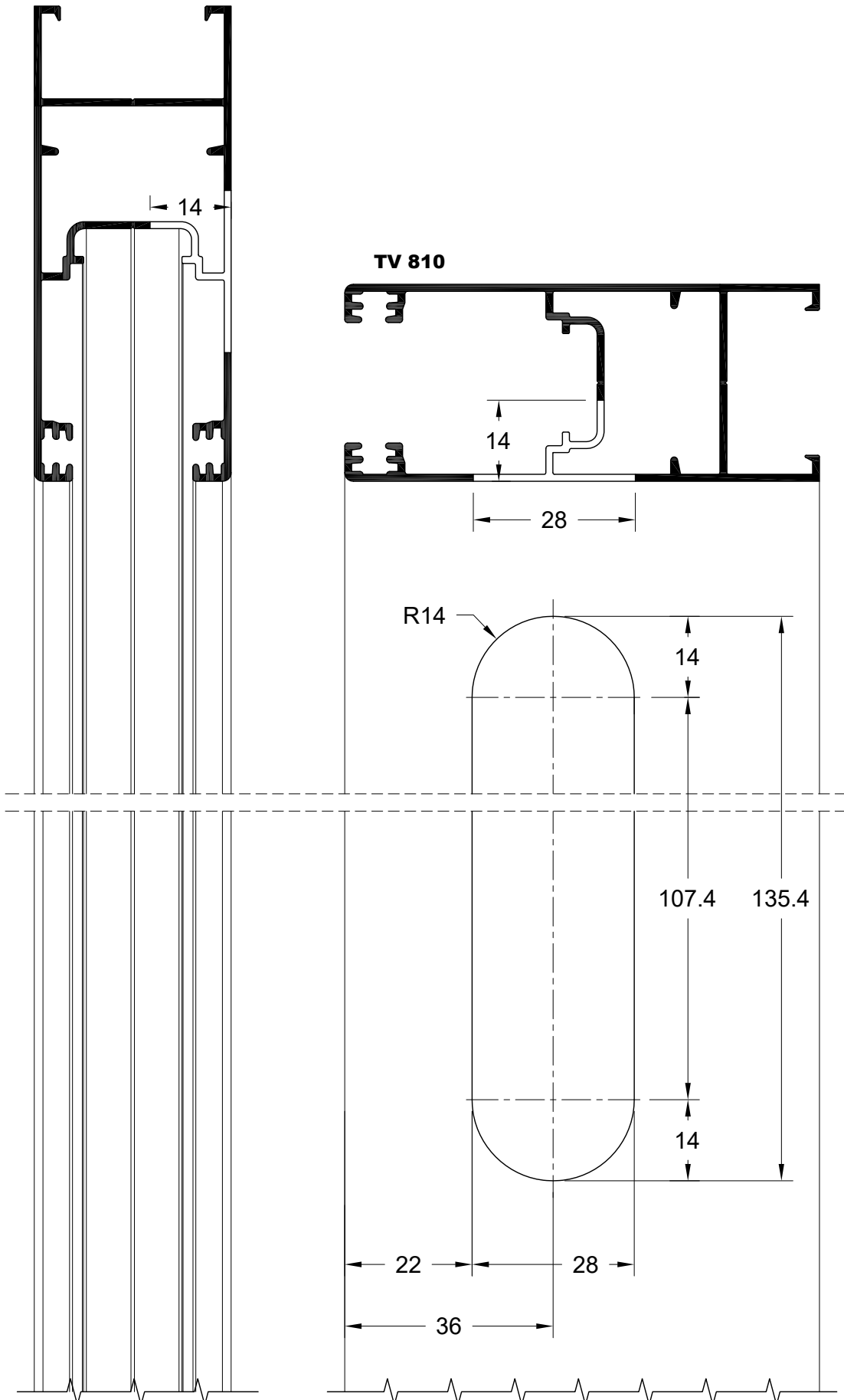

Χάντρωμα Φύλλου για Κλειδαριά με Καρέ ROTO IN-LINE (POP-UP)  
Sash Milling for ROTO IN-LINE Spindle Locking Mechanism (POP-UP)

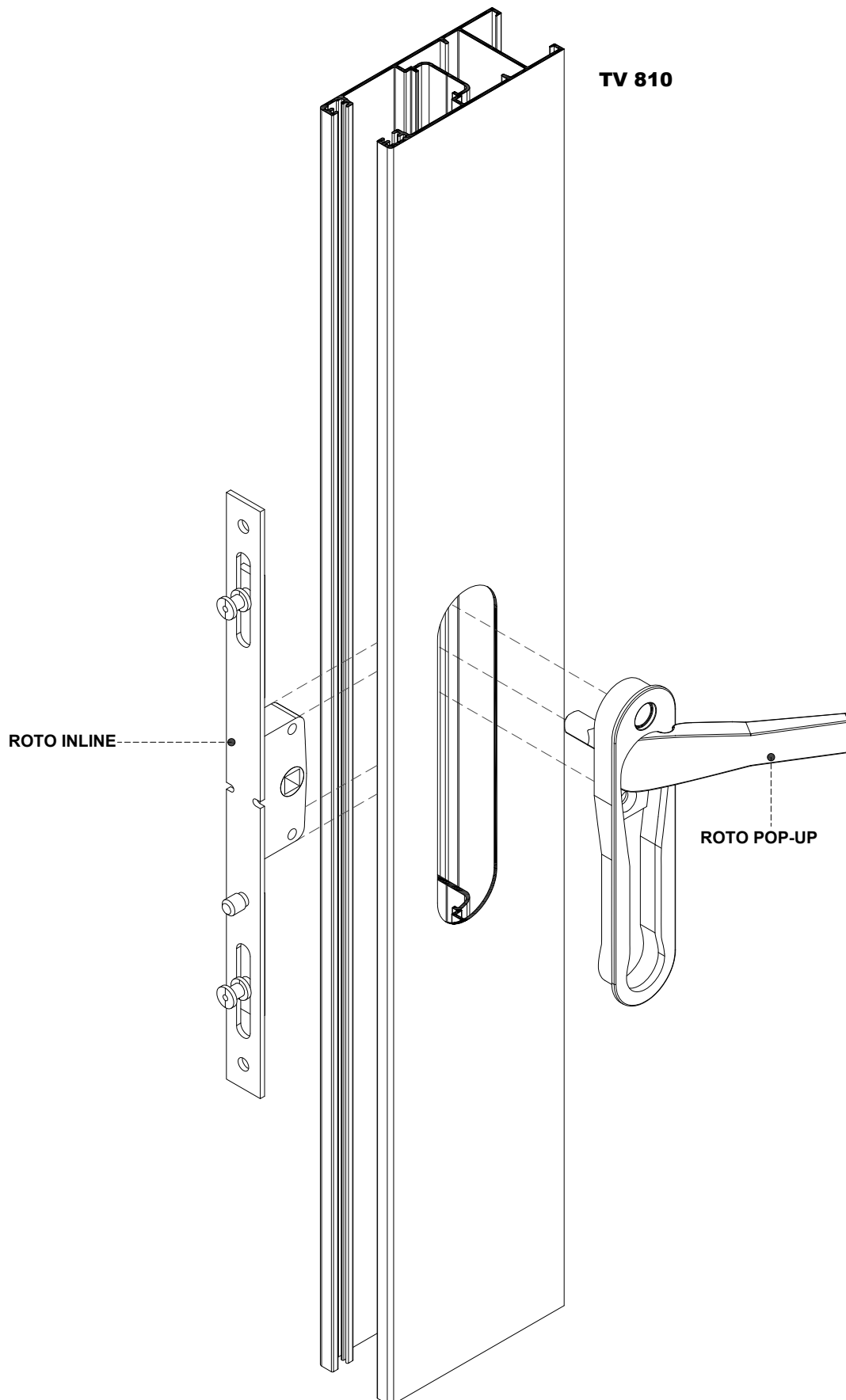

Χάντρωμα Φύλλου για Κλειδαριά POWER LOCK (ΠΟΜΟΛΟ)  
Sash Milling for POWER LOCK Locking Mechanism (HANDLE)

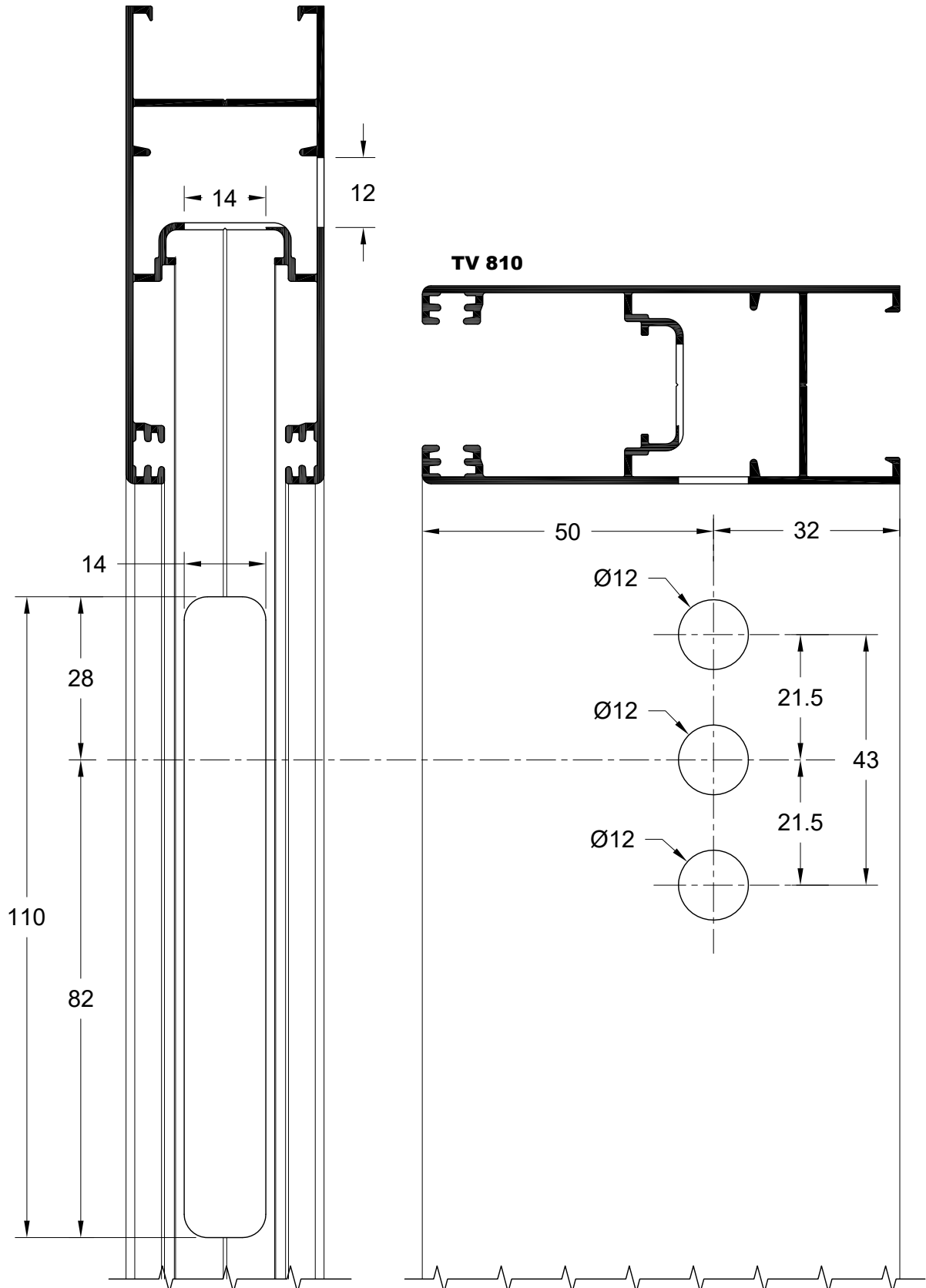



**Χάντρωμα Φύλλου για Κλειδαριά με POWER LOCK (ΠΟΜΟΛΟ)**  
Sash Milling for POWER LOCK Locking Mechanism (HANDLE)

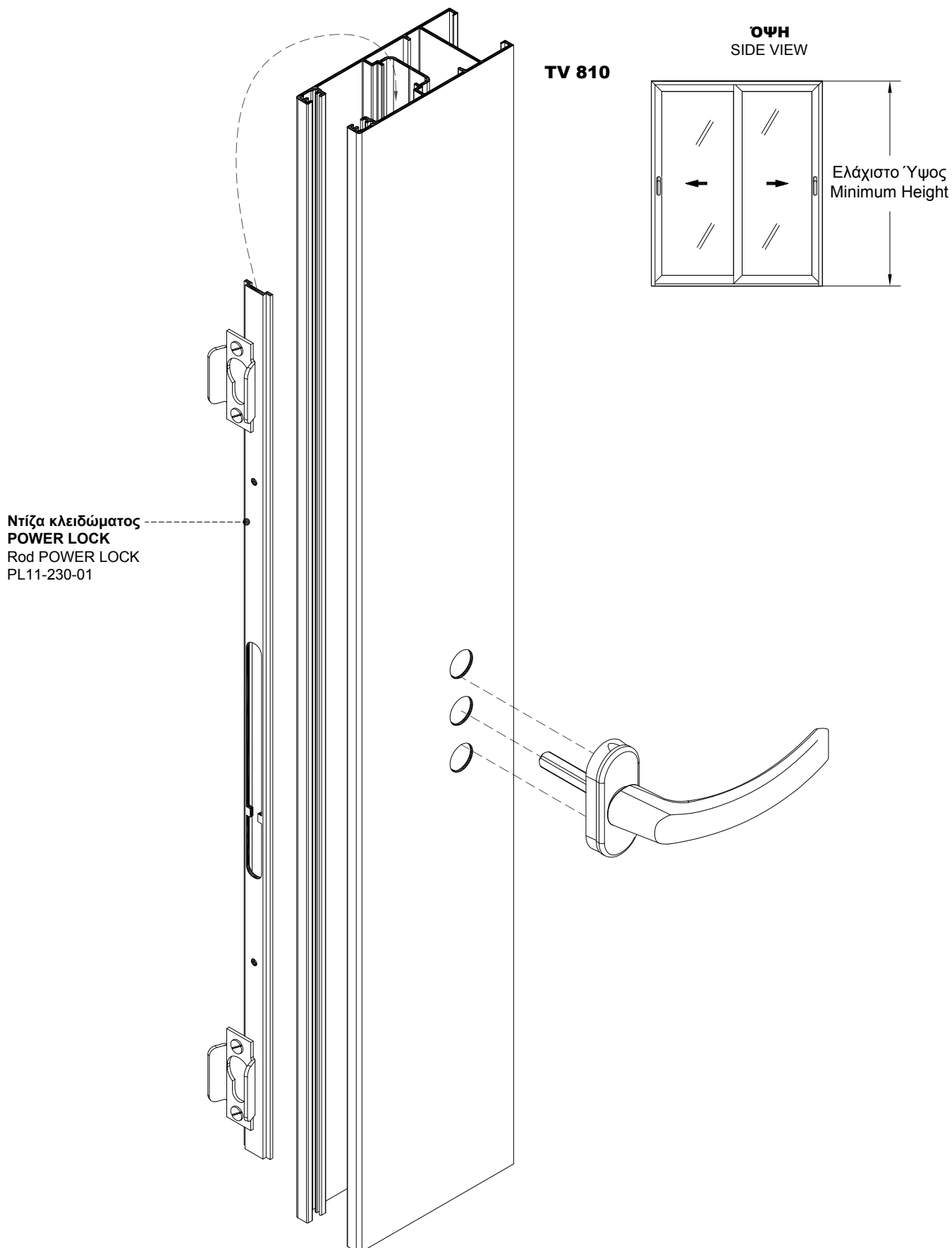

Χάντρωμα Φύλλου για Κλειδαριά POWER LOCK (ΧΟΥΦΤΑ)  
Sash Milling for POWER LOCK Locking Mechanism (FINGER GRIP-LOCK)

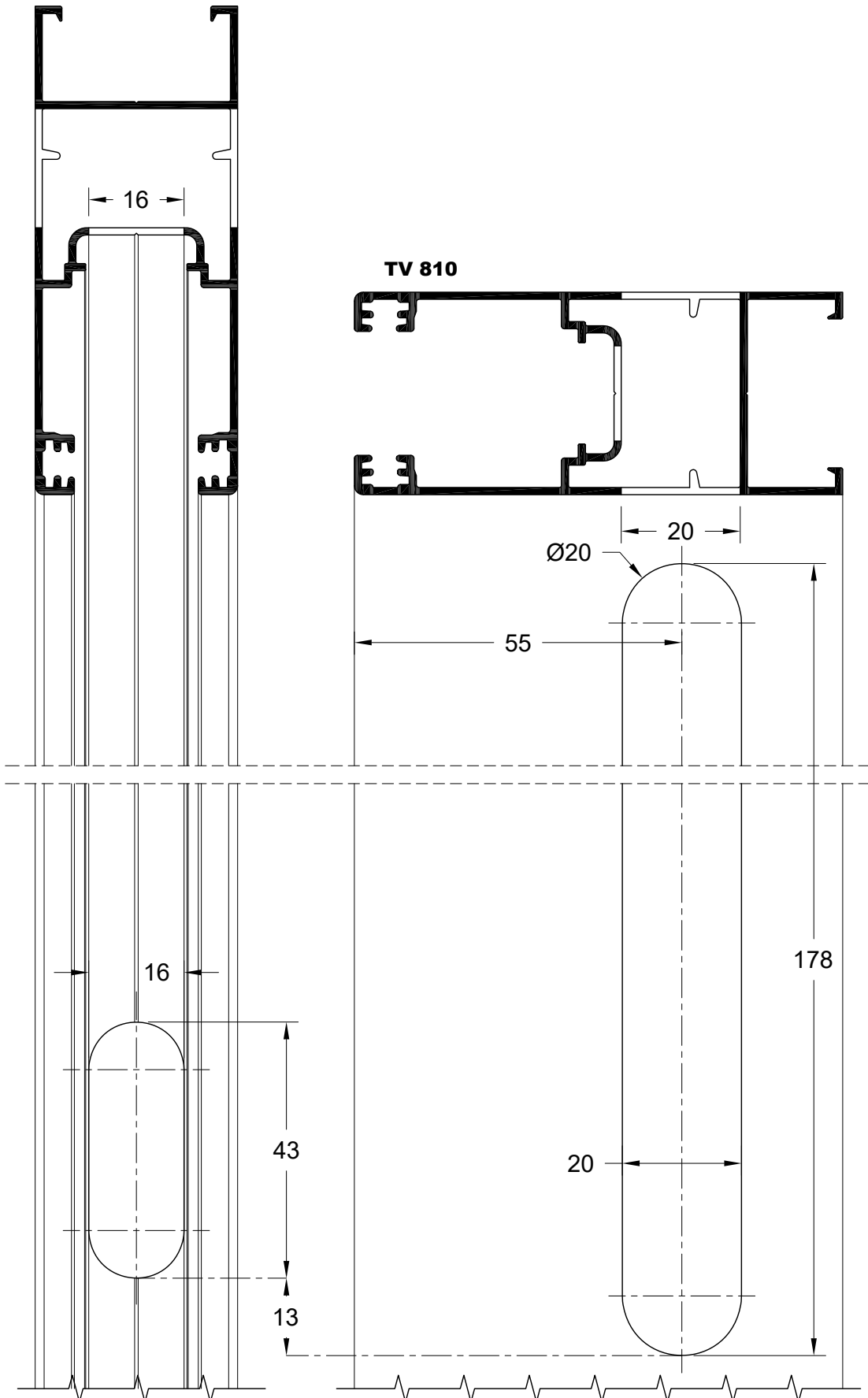

Χάντρωμα Φύλλου για Κλειδαριά POWER LOCK (ΧΟΥΦΤΑ)  
Sash Milling for POWER LOCK Locking Mechanism (FINGER GRIP-LOCK)

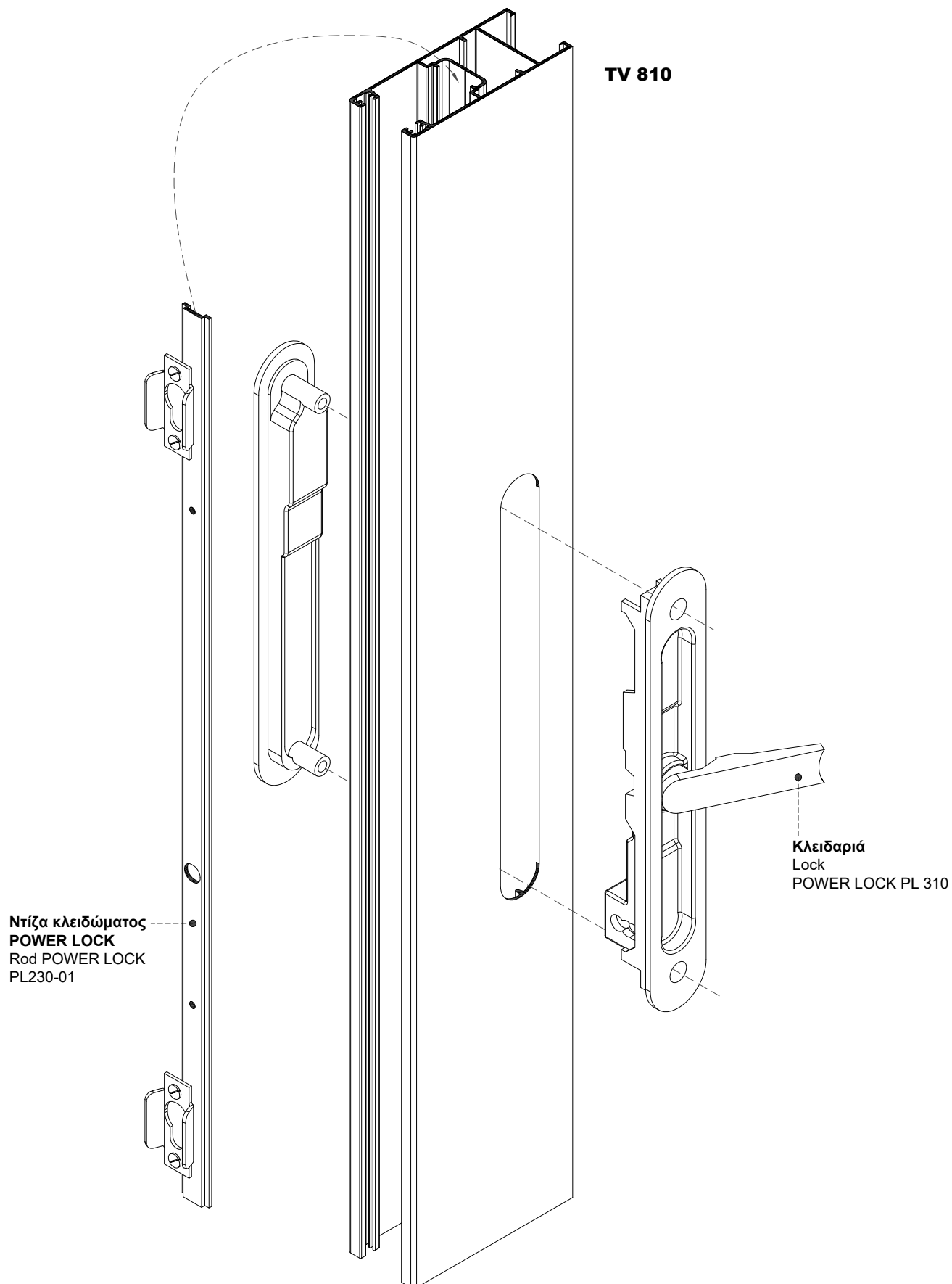

Χάντρωμα Φύλλου για Κλειδαριά με Καρέ DOMUS D-FENDER (ΠΟΜΟΛΟ)  
Sash Milling for DOMUS D-FENDER Spindle Locking Mechanism (HANDLE)

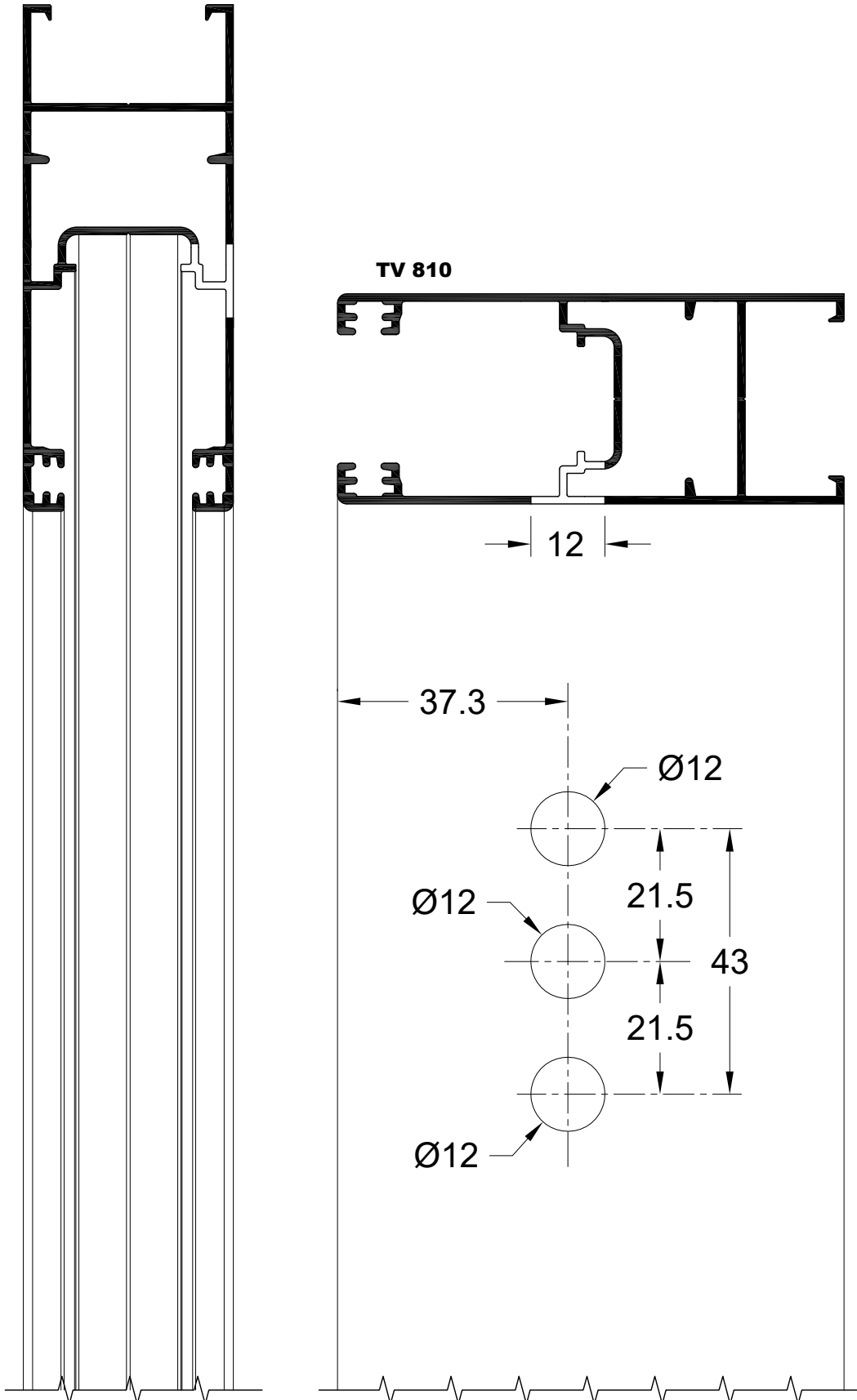

Χάντρωμα Φύλλου για Κλειδαριά με Καρέ DOMUS D-FENDER (POP-UP)  
Sash Milling for DOMUS D-FENDER Spindle Locking Mechanism (POP-UP)

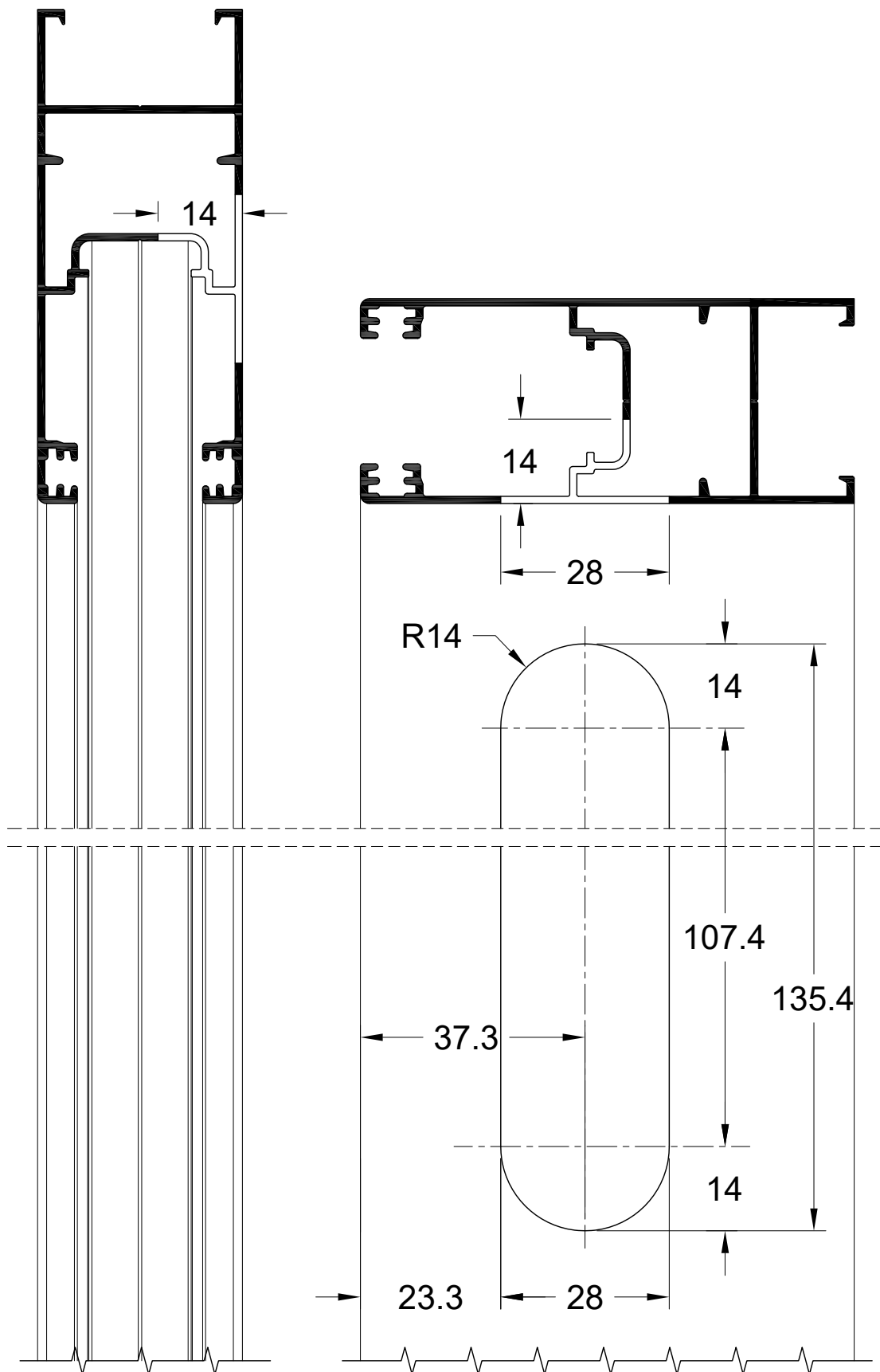

Χάντρωμα Φύλλου για Κλειδαριά DOMUS D-FENDER (ΣΠΑΝΙΟΛΕΤΑ)  
Sash Milling for DOMUS D-FENDER Locking Mechanism (CREMONE BOLT)

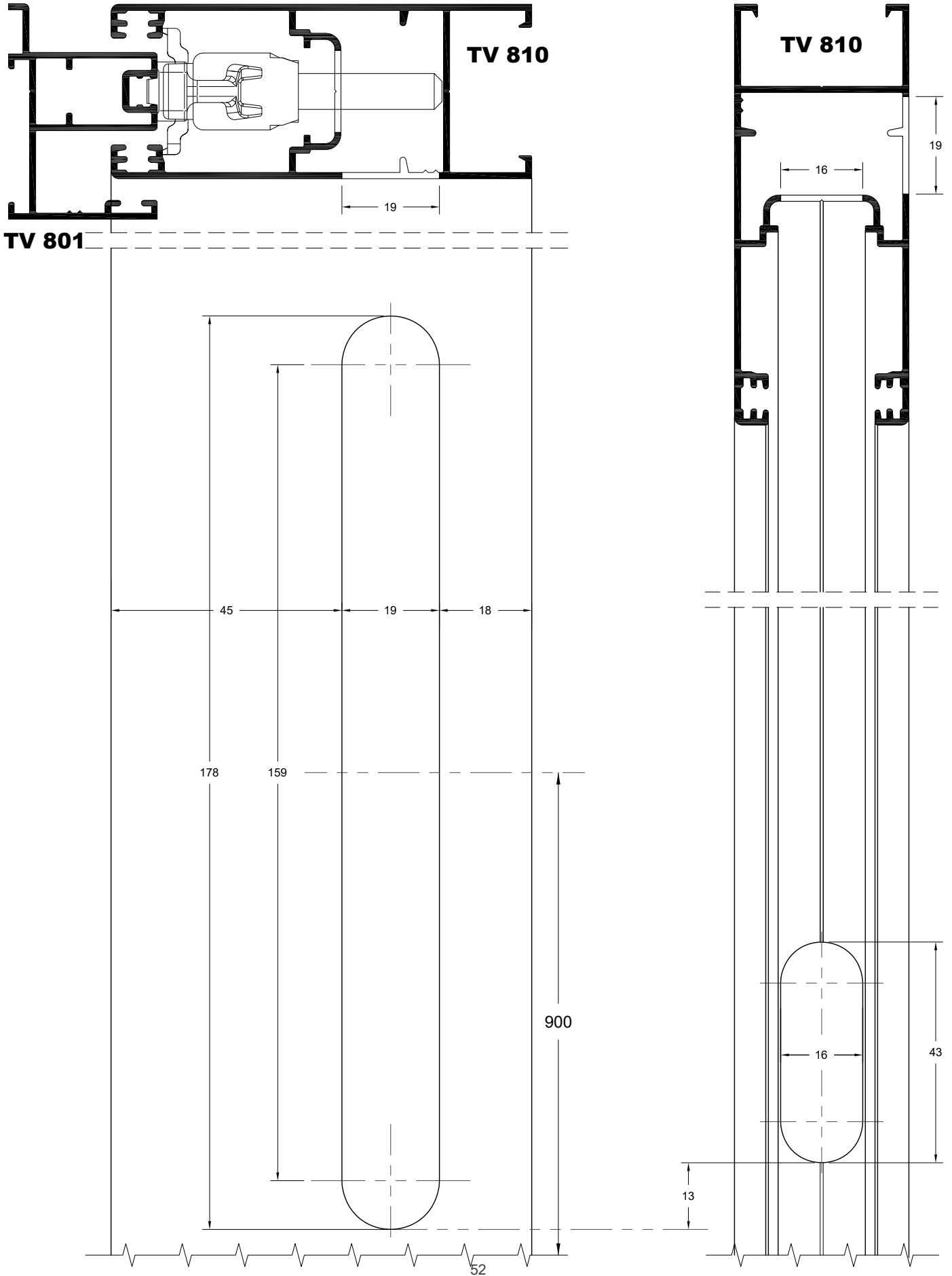

Χάντρωμα Φύλλου για Κλειδαριά DOMUS D-FENDER (ΣΠΑΝΙΟΛΕΤΑ)  
Sash Milling for DOMUS D-FENDER Locking Mechanism (CREMONE BOLT)

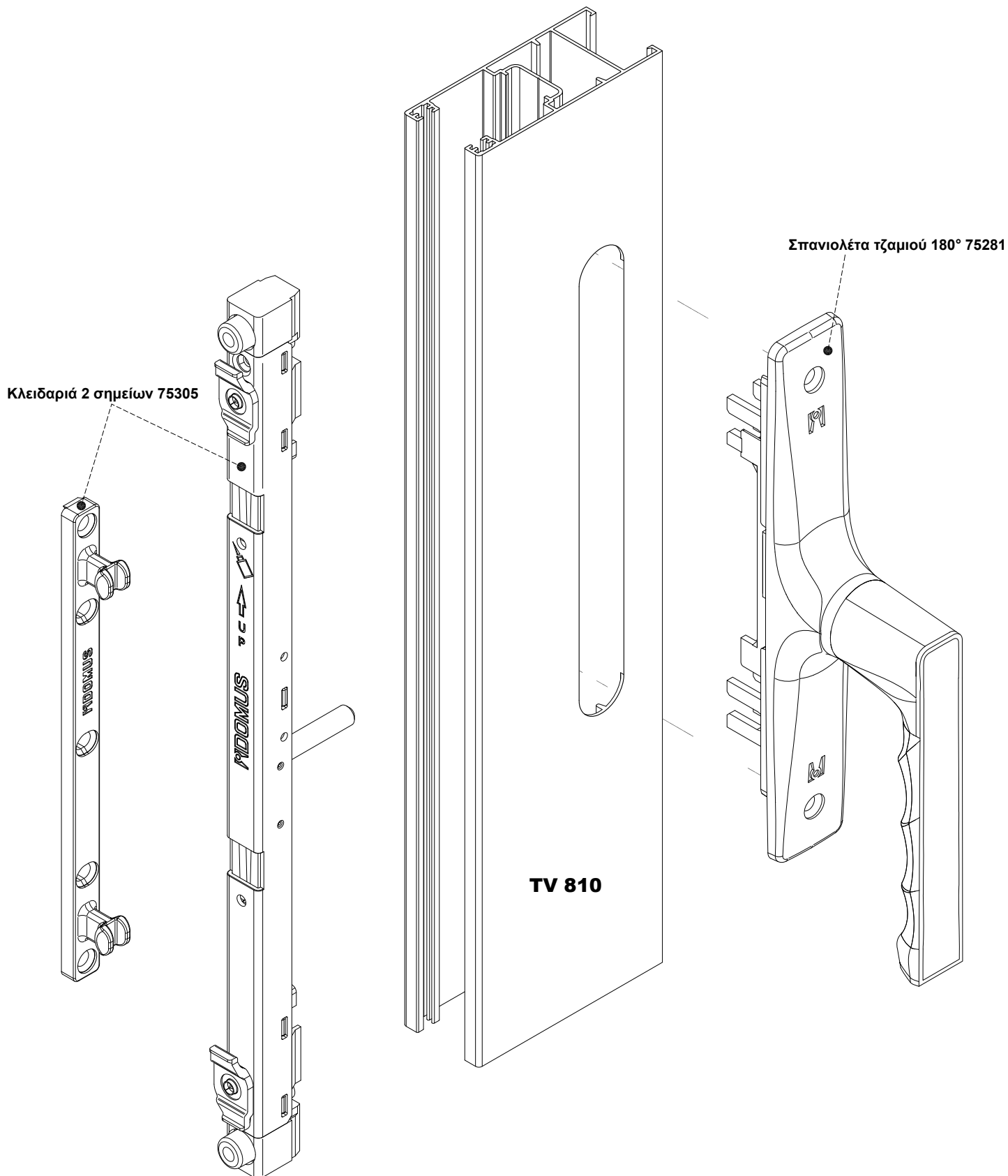



## Περιεχόμενα Index

Πιστοποιητικά Συστήματος   System's Certificates	2
Τεχνικά Χαρακτηριστικά Συστήματος   System's Technical Characteristics	3
Συνοπτικός Πίνακας Προφίλ   General Profiles Table	5-7
Διατομές 1:1   Profiles 1:1	8-14
Κατασκευαστικές Τομές   Construction Sections	15-35
Σημεία Στήριξης Οδηγών   Rails Mounting Points	36-37
Κατεργασίες   Machining	38-53
<b>Μέτρα Κοπής   Cutting Instructions</b>	<b>54-60</b>
Επιλογή Ελαστικών Στεγανοποίησης   Waterproofing Gasket Selection	61
Οδηγίες Συντήρησης των Κουφωμάτων   Doors and Windows Maintenance	62
Χρήσιμες Οδηγίες για την Κατασκευή των Κουφωμάτων   Useful Guide for Doors and Windows Constructions	63-64
Μέθοδοι Ελέγχου Ποιότητας   Quality Control Methods	65
Εξαρτήματα   Accessories	66-71
Πρέσσα Συστημάτων EUROPA   EUROPA System Punching Machine	72



**1) ΕΠΑΛΛΗΛΟ ΚΟΥΦΩΜΑ  
SUCCESSIVE SYSTEM**

Τα μέτρα κοπής είναι θεωρητικά.

Ο υπολογισμός τους βασίστηκε σε ιδανικές συνθήκες κοπής και συναρμογής.

The cutting standarts are theoretically.

The calculations was based at perfect cutting condition and joining.

Στον υπολογισμό για τα μέτρα κοπής δεν συμπεριλαμβάνονται τα αποστατικά τακάκια

In cutting instruction plastic wedges not included

$$Υφ = Υκ - 40mm$$

$$Πφ = \frac{Πκ + 39mm}{2}$$

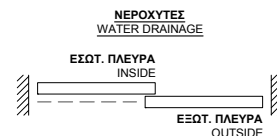
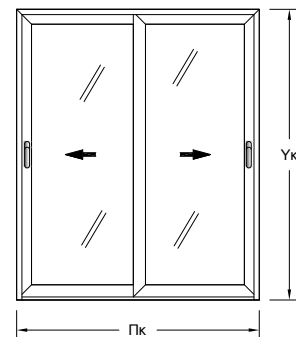

Τα  $\frac{2}{3}$  του τμήματος (κόκκινη γραμμή) θα είναι τρύπες νεροχύτη.  
 $\frac{2}{3}$  of the section (red line) will be drilled for water drainage.

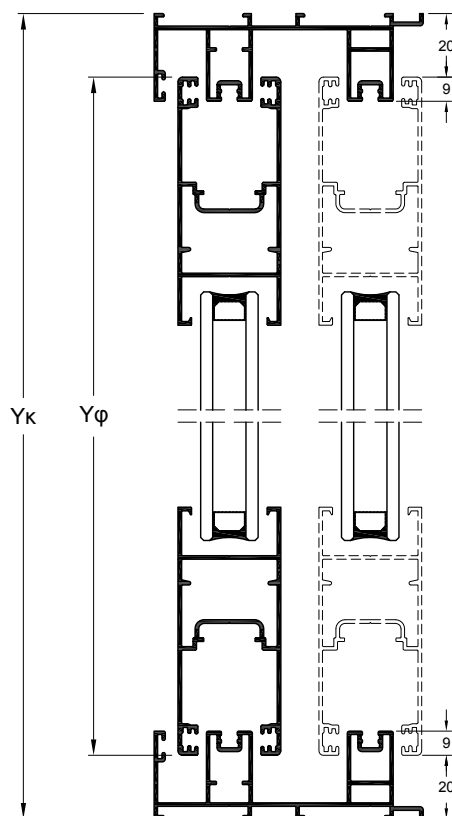
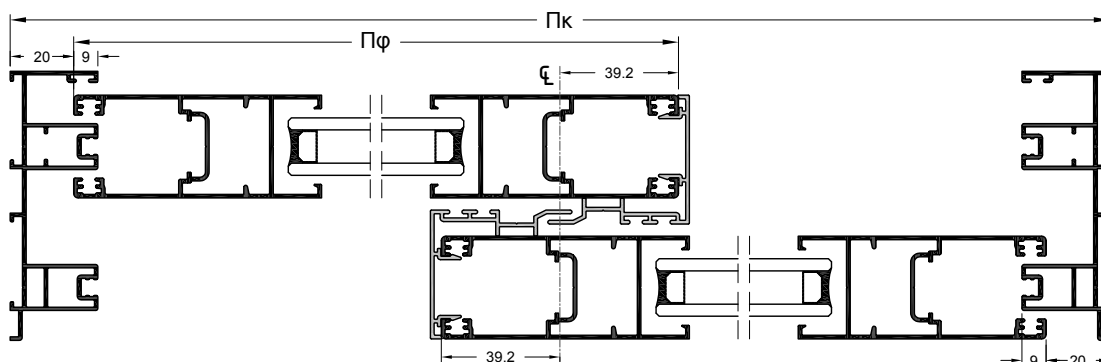

**2) ΤΡΙΦΥΛΛΟ ΕΠΑΛΛΗΛΟ ΚΟΥΦΩΜΑ**  
THREEFOLD SUCCESSIVE SYSTEM

Τα μέτρα κοπής είναι θεωρητικά.  
Ο υπολογισμός τους βασίστηκε σε ιδανικές συνθήκες κοπής και συναρμογής.  
The cutting standards are theoretically.  
The calculations was based at perfect cutting condition and joining.

Στον υπολογισμό για τα μέτρα κοπής δεν συμπεριλαμβάνονται τα αποστατικά τακάκια  
In cutting instruction plastic wedges not included

$$Y\phi = Y\kappa - 40\text{mm}$$

$$P\phi = \frac{P\kappa + 117\text{mm}}{3}$$

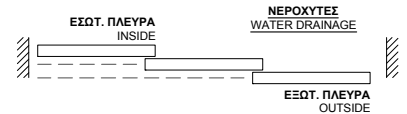
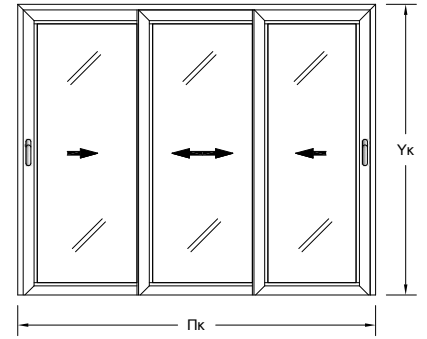

Τα  $\frac{2}{3}$  του τμήματος (κόκκινη γραμμή) θα είναι τρύπες νεροχύτη.  
 $\frac{2}{3}$  of the section (red line) will be drilled for water drainage.

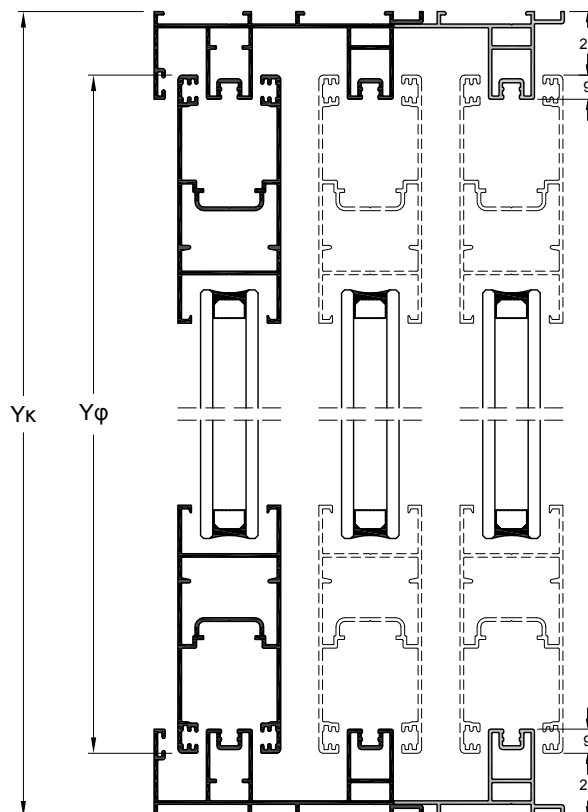
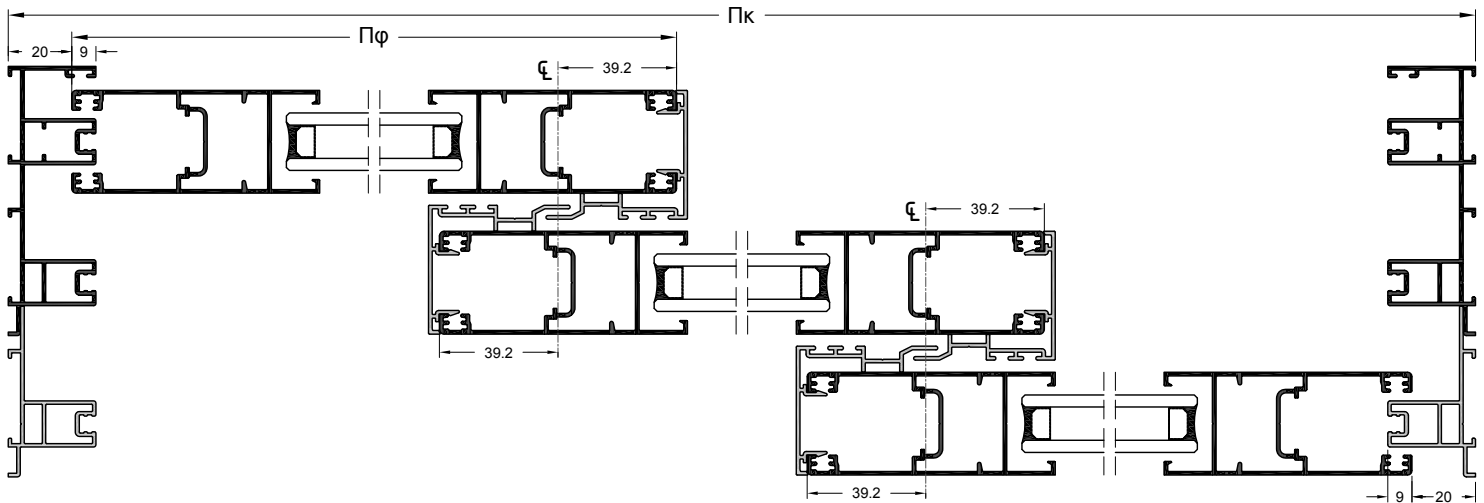

**3) ΤΕΤΡΑΦΥΛΛΟ ΦΙΛΗΤΟ ΕΠΑΛΛΗΛΟ ΚΟΥΦΩΜΑ**  
FOURFOLD SUCCESSIVE SYSTEM

Τα μέτρα κοπής είναι θεωρητικά.  
Ο υπολογισμός τους βασίστηκε σε ιδανικές συνθήκες κοπής και συναρμογής.  
The cutting standarts are theoretically.  
The calculations was based at perfect cutting condition and joining.

Στον υπολογισμό για τα μέτρα κοπής δεν συμπεριλαμβάνονται τα αποστατικά τακάκια  
In cutting instruction plastic wedges not included

$$Y\phi = Y\kappa - 40\text{mm}$$

$$\Gamma\phi = \frac{\Gamma\kappa + 106\text{mm}}{4}$$

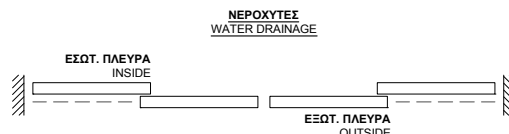
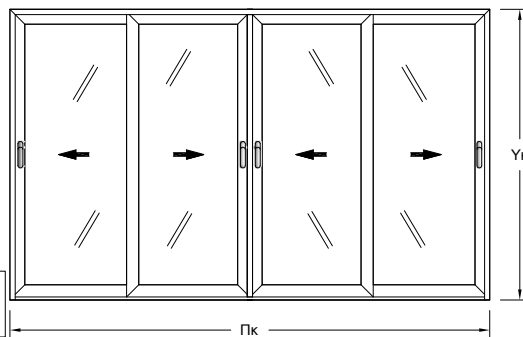

Τα 2/3 του τμήματος (κόκκινη γραμμή) θα είναι τρύπες νεροχύτη.  
2/3 of the section (red line) will be drilled for water drainage.

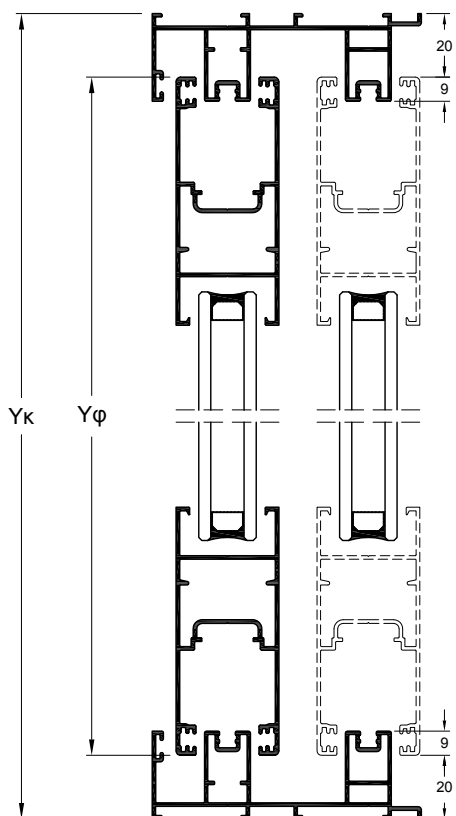
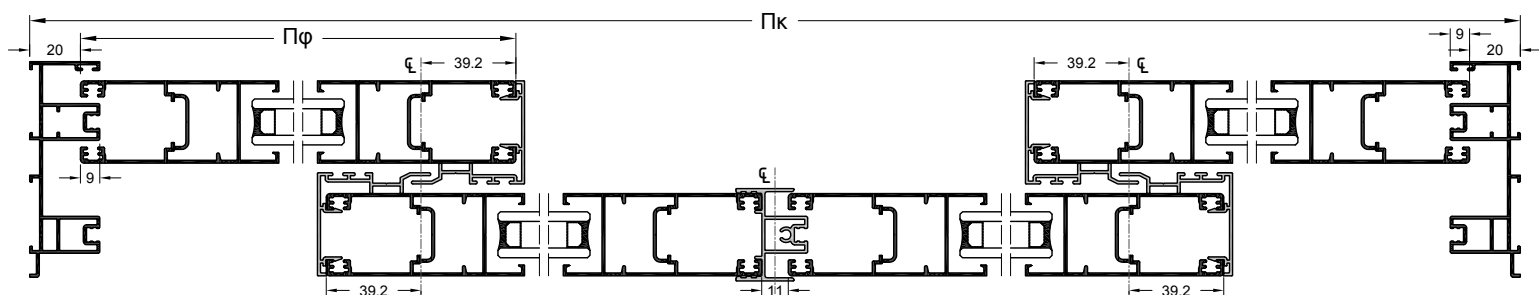

**4) ΜΟΝΟΦΥΛΛΟ ΧΩΝΕΥΤΟ ΚΟΥΦΩΜΑ**  
SINGLE IN WALL SYSTEM

**Τα μέτρα κοπής είναι θεωρητικά.**  
Ο υπολογισμός τους βασίστηκε σε ιδανικές συνθήκες κοπής και συναρμογής.  
The cutting standards are theoretically.  
The calculations was based at perfect cutting condition and joining.

**Στον υπολογισμό για τα μέτρα κοπής δεν συμπεριλαμβάνονται τα αποστατικά τακάκια**  
In cutting instruction plastic wedges not included

$Υφ = Υκ - 40mm$      $Πφ = Πκ - 68mm$  (Με κλειδωμα ROTO INLINE)  
(ROTO IN LINE Locking Mechanism)

Τα  $\frac{2}{3}$  του τμήματος (κόκκινη γραμμή) θα είναι τρύπες νεροχύτη.  
 $\frac{2}{3}$  of the section (red line) will be drilled for water drainage.

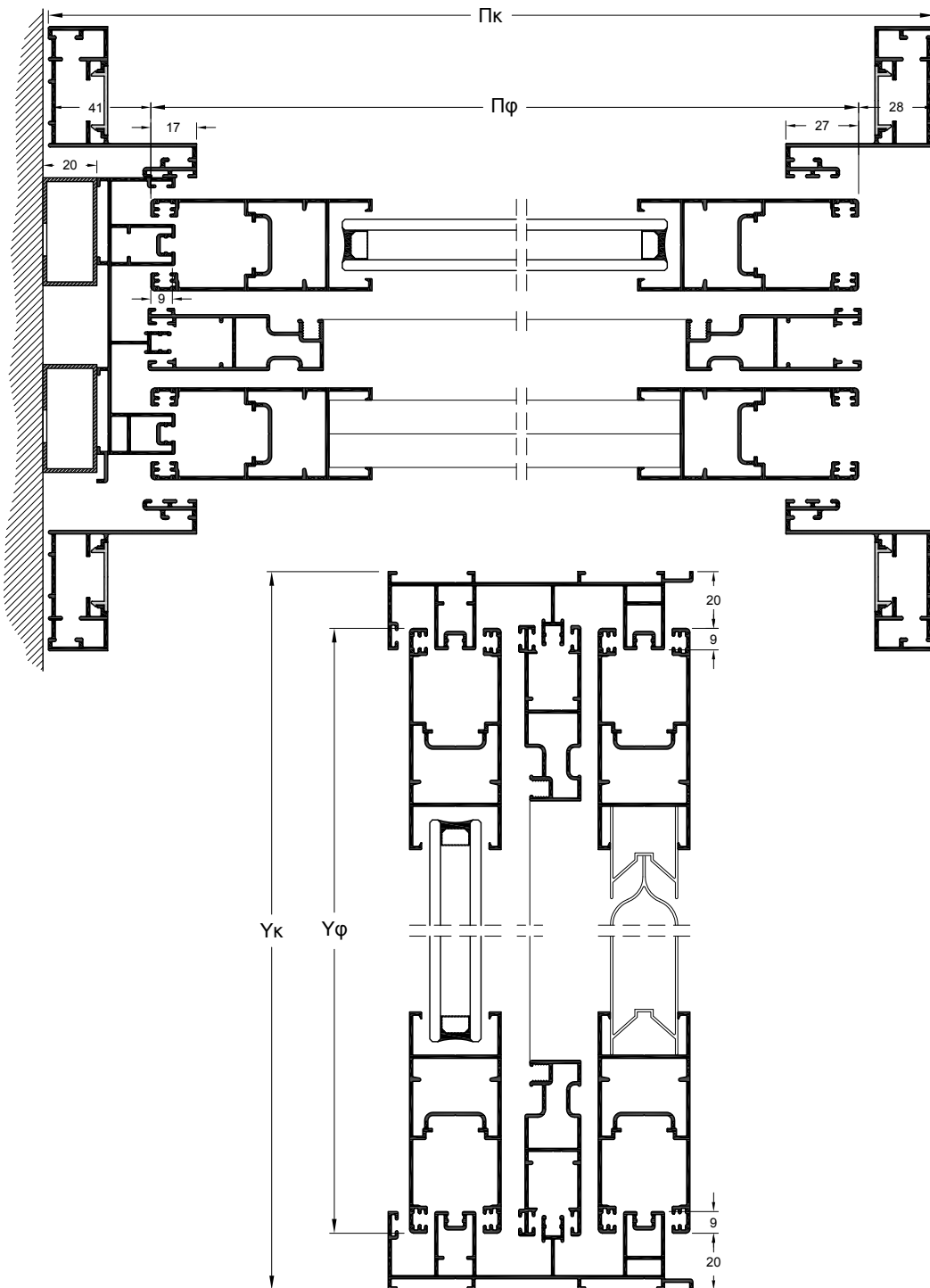
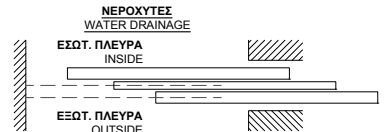
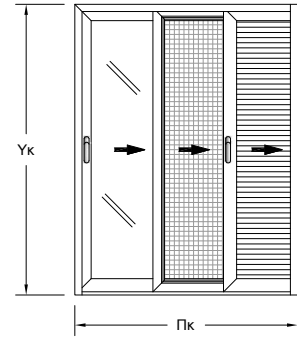

**5) ΜΟΝΟΦΥΛΛΟ ΧΩΝΕΥΤΟ ΚΟΥΦΩΜΑ**  
SINGLE IN WALL SYSTEM

**Τα μέτρα κοπής είναι θεωρητικά.**  
Ο υπολογισμός τους βασίστηκε σε ιδανικές συνθήκες κοπής και συναρμογής.  
The cutting standards are theoretically.  
The calculations was based at perfect cutting condition and joining.

**Στον υπολογισμό για τα μέτρα κοπής δεν συμπεριλαμβάνονται τα αποστατικά τακάκια**  
In cutting instruction plastic wedges not included

$Υφ = Υκ - 40mm$      $Πφ = Πκ - 48mm$  (Με κλειδωμα Power Lock)  
(Power Lock Locking Mechanism)

Τα  $\frac{2}{3}$  του τμήματος (κόκκινη γραμμή) θα είναι τρύπες νεροχύτη.  
 $\frac{2}{3}$  of the section (red line) will be drilled for water drainage.

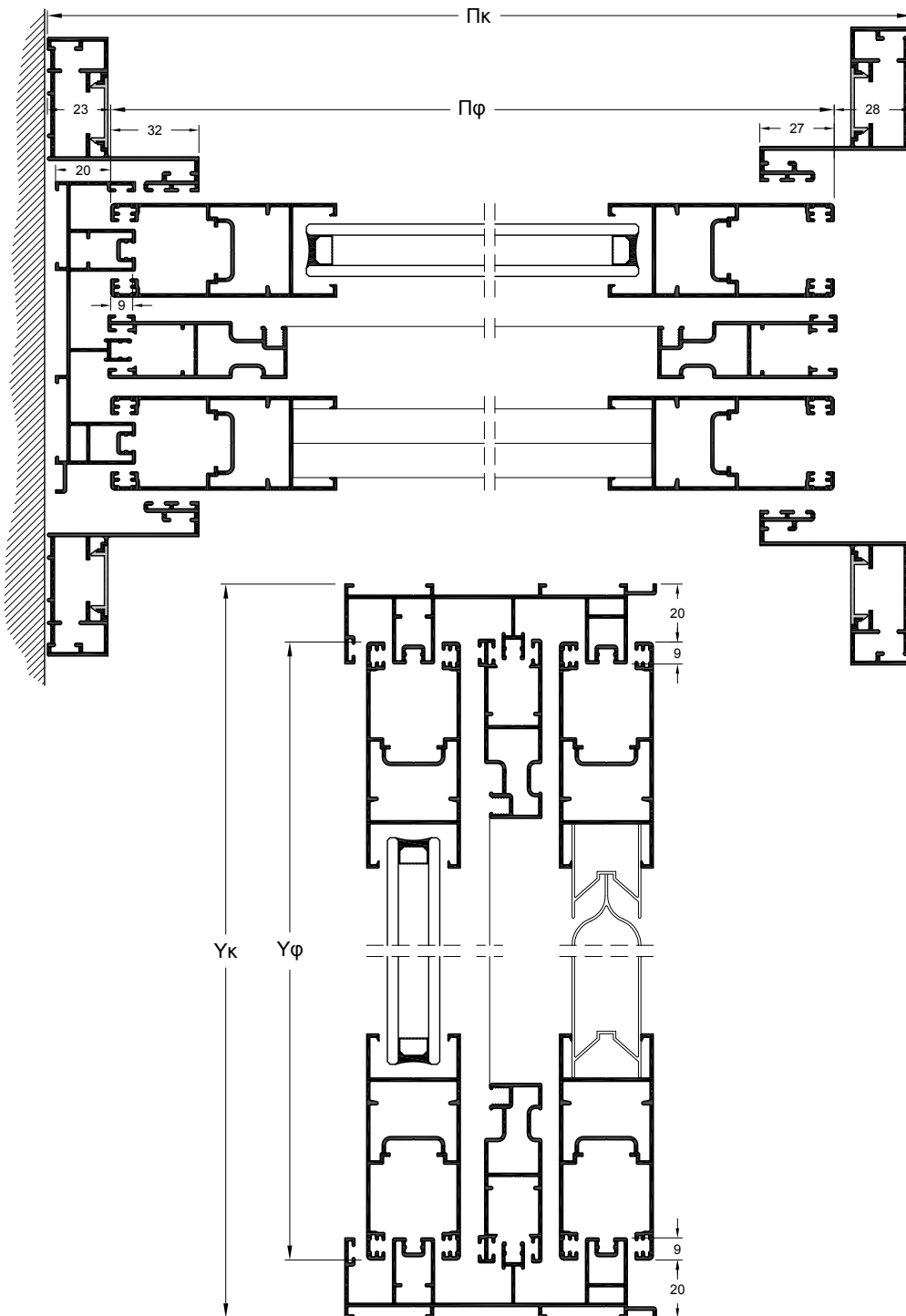
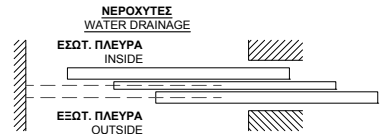
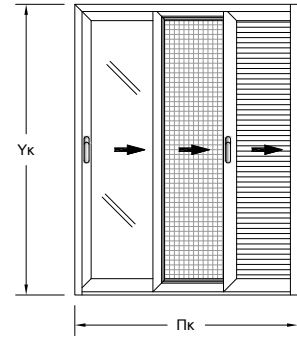

**6) ΔΙΦΥΛΛΟ |ΦΙΛΛΗΤΟ ΧΩΝΕΥΤΟ ΚΟΥΦΩΜΑ**  
DOUBLE IN WALL SYSTEM

Τα μέτρα κοπής είναι θεωρητικά.  
Ο υπολογισμός τους βασίστηκε σε ιδανικές συνθήκες κοπής και συναρμογής.  
The cutting standarts are theoretically.  
The calculations was based at perfect cutting condition and joining.

$$Υφ = Υκ - 40mm$$

$$Πφ = \frac{Πκ - 67mm}{2}$$

Τα  $\frac{2}{3}$  του τμήματος (κόκκινη γραμμή) θα είναι τρύπες νεροχύτη.  
 $\frac{2}{3}$  of the section (red line) will be drilled for water drainage.

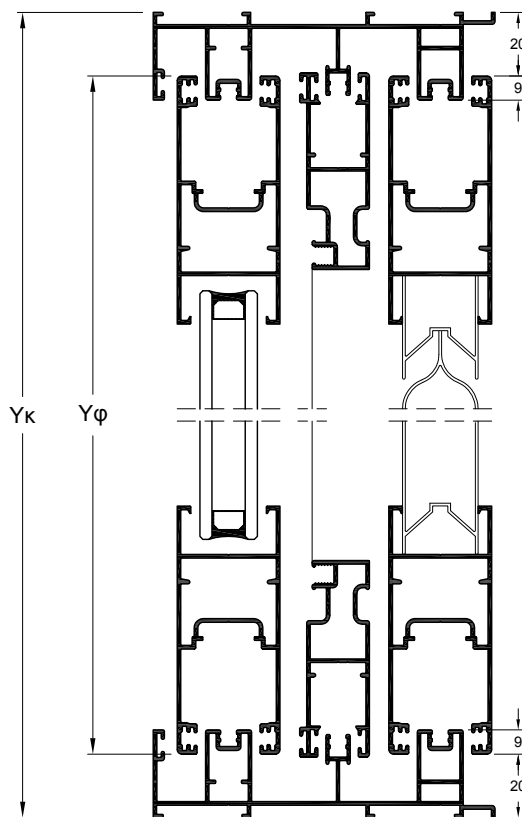
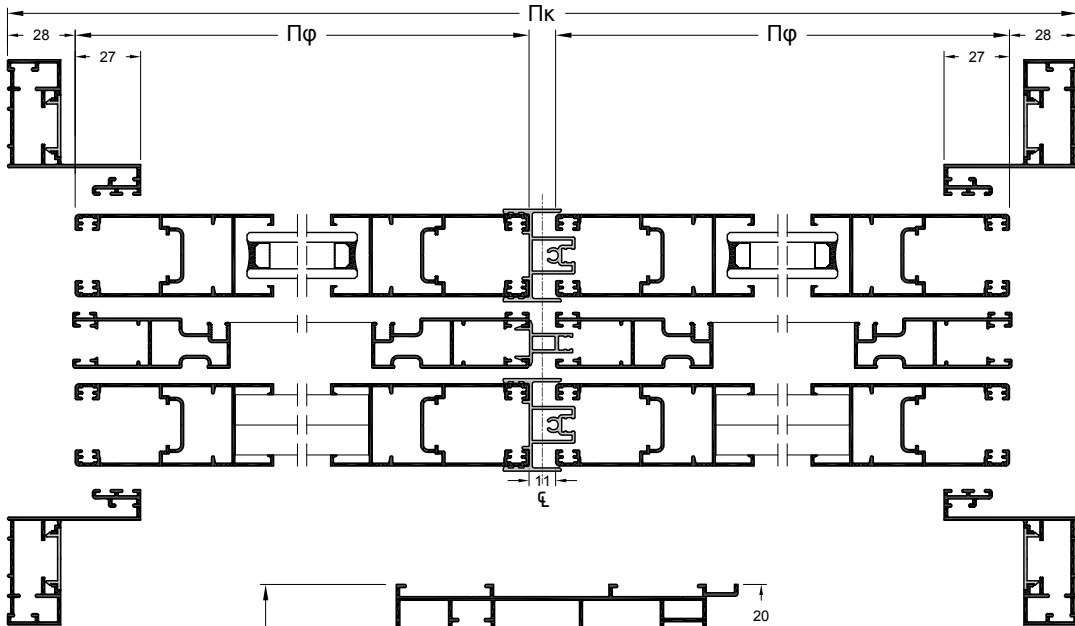
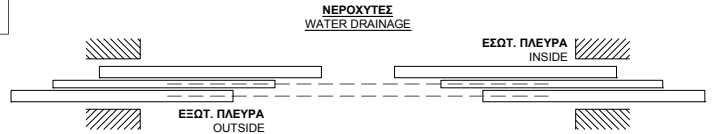
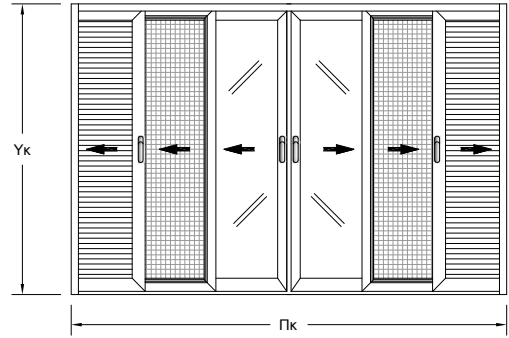

**ΣΗΜΕΙΩΣΗ:**

Στον πίνακα παρουσιάζονται ενδεικτικά κάποιοι συνδυασμοί ελαστικών. Στους διπλούς υαλοπίνακες μπορούν να γίνουν πολλοί συνδυασμοί όσον αφορά το συνολικό πάχος τους. Ανάλογα με τις απαιτήσεις του πελάτη, υπάρχουν στην αγορά υαλοπίνακες οι οποίοι μπορούν να προσφέρουν πολύ καλή θερμομόνωση και ηχομόνωση στο κούφωμα.

**Προσοχή:** Για τη στεγανοποίηση των υαλοπινάκων, τόσο στην εξωτερική όσο και στην εσωτερική πλευρά του κουφώματος, δεν προτείνεται η χρήση σιλικόνης αντί ελαστικού.

**NOTE:**

The table shows some combinations for the gaskets. There can be many combinations for the total thickness of the glass. By the customers requirements, there are glasses at the market that offers very good thermal insulation and sound reduction.

**Attention:** For the sealant of the glasses either inside or outside from the frame, use of silicone is not recommended.

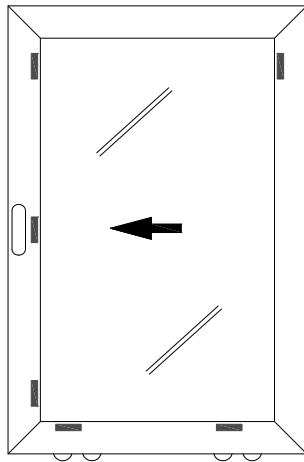
**Τακάκια Στήριξης Υαλοπινάκων**  
Glass Plastic Support

ΣΥΝΟΛΙΚΟ ΚΕΝΟ	ΕΞΩΤΕΡΙΚΟ ΛΑΣΤΙΧΟ		ΥΑΛΟ- ΠΙΝΑΚΑΣ	ΕΣΩΤΕΡΙΚΟ ΛΑΣΤΙΧΟ	
	(mm)	ΚΩΔΙΚΟΣ	A (mm)	B (mm)	Γ (mm)
25	SF-2	2	21	2	SF-2
25	SF-3	3	19	3	SF-3
25	SF-4	4	17	4	SF-4
25	SF-5	5	15	5	SF-5
25	SF-6	6	13	6	SF-6

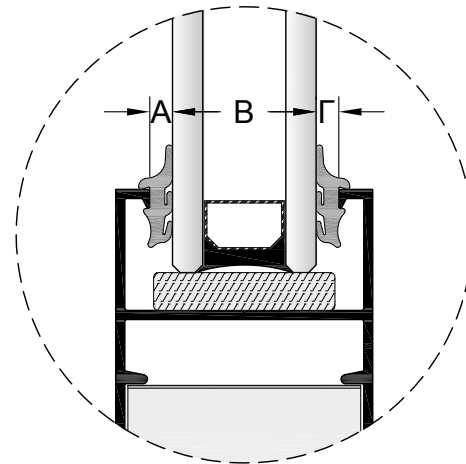
**Λάστιχα & Βουρτσάκια Στεγανοποίησης**  
Sealant Gaskets & Brushes

ΣΧΗΜΑ SKETCH	ΚΩΔΙΚΟΣ CODE	ΠΕΡΙΓΡΑΦΗ DESCRIPTION
	FL-01	<b>ΛΑΣΤΙΧΟ ΚΑΛΥΨΗΣ ΟΔΗΓΟΥ</b> RAIL COVERING GASKET
	OL-1	<b>ΛΑΣΤΙΧΟ ΦΟΥΣΚΑ ΓΑΝΤΖΟΥ</b> BUBBLE RUBBER WEATHERSTRIP FOR HOOK
	SF 1-10	<b>ΛΑΣΤΙΧΟ ΤΖΑΜΙΟΥ ΣΦΗΝΑ (E.P.D.M)</b> INSIDE GLAZING GASKET (E.P.D.M)
	5mm-4P	<b>ΒΟΥΡΤΣΑΚΙ Νο5</b> BRUSH No5
	7mm-4P	<b>ΒΟΥΡΤΣΑΚΙ Νο7</b> BRUSH No7
	10mm-4P	<b>ΒΟΥΡΤΣΑΚΙ Νο10</b> BRUSH No10

- Ο τακτικός καθαρισμός των βαμμένων προφίλ θα διατηρήσει τη βαφή σε ικανοποιητική κατάσταση.
- Ο καθαρισμός είναι αναγκαίος όταν οι επικαθίσεις σκόνης ή άλλων ρύπων είναι εμφανείς στην επιφάνεια τους και θα πρέπει να γίνεται με νερό και ελαφρύ απορρυπαντικό, το pH των οποίων θα πρέπει να είναι **5,5 - 8**.
- Το **περιοδικό** καθάρισμα θα πρέπει να γίνεται με σφουγγάρι και νερό που περιέχει ουδέτερο διαβρεκτικό παράγοντα, ακολουθούμενο από ξέβγαλμα με καθαρό νερό.
- Τα προϊόντα καθαρισμού πρέπει να μην προσβάλουν την επιφάνεια ούτε να αλλάζουν την εμφάνισή της. Σκληρό σφουγγάρι, σύρμα ή διαλυτικά καθαριστικά βλάπτουν την εμφάνιση, ενώ σημαντικό παράγοντα αποτελεί και η περιοχή στην οποία βρίσκεται η οικοδομή.
- Ειδικά στις βιομηχανικές και παραθαλάσσιες περιοχές η συχνότητα καθαρισμού πρέπει να είναι αντίστοιχη της συχνότητας επικαθίσης των διαφόρων ρύπων ή αλάτων αντίστοιχα, λόγω της έντονης διαβρωτικής επίδρασής τους. Επισημαίνεται ότι οικοδομικά αλκαλικά υλικά, όπως τσιμέντο, ασβέστης και γύψος, δεν θα πρέπει να μένουν προσκολλημένα στη βαφή.
- Επίσης, πρέπει να αποφεύγεται η επικόλληση διαφόρων μη εγκεκριμένων σελοτέιπ κατευθείαν στη βαφή.
- Το φιλμ προστασίας που τοποθετείται στο εργοστάσιο είναι κατάλληλο για χρήση. Προσοχή όμως: αμέσως μετά την τοποθέτηση του συστήματος πρέπει να αφαιρείται, γιατί η έκθεση του στον ήλιο θα δημιουργήσει πρόβλημα.
- Εκτός από το καθαρισμό της εξωτερικής επιφάνειας, πολύ σημαντικό ρόλο για την διασφάλιση σωστής λειτουργίας της κατασκευής παίζει και ο καθαρισμός των εσωτερικών στοιχείων του, όπως ελαστικά, βουρτσάκια, μηχανισμοί κλπ.
- Ιδιαίτερα τα κινητά μέρη των μηχανισμών της κατασκευής θα πρέπει να λιπαίνονται σε τακτά χρονικά διαστήματα για τη σωστή λειτουργία.
- Η τήρηση όλων των παραπάνω καθώς και η χρήση της ειδικής κόλλας στα σημεία που η βαφή, λόγω της κατεργασίας των προφίλ, έχει καταστραφεί, θα βοηθήσουν στο να διατηρηθεί η αρχική στιλπνότητα της βαφής και να αποφευχθούν πιθανά προβλήματα διάβρωσης.

- Regular cleaning of painted profiles will keep the painting in a satisfactory condition.
- Cleaning is necessary when the deposits of dust or other pollution contaminants are visible on the surface and should be cleaned with water mild detergent. The pH of detergents must be **5.5 - 8**.
- The **periodic** cleaning should be done with a sponge and water containing wetting agent-neutral factor, followed by washing out with clean water.
- All cleaners should not damage the surface or change its appearance. Hard wire sponge or cleaning solvents affect the appearance, while important factor is also the area where the building is located.
- In industrial and coastal areas, the frequency of cleaning should be proportional to the frequency of deposits of dirt or salt, because of strong corrosive. Noted that alkaline materials such as cement, lime and plaster, it should not remain on the surface.
- Also, avoid pasting various unauthorized tapes directly to the surface.
- The protective film placed in the factory is suitable for use. But, beware: just after the installation of the system must be removed because its exposure to the sun could cause problems.
- Besides cleaning the exterior, very important role in ensuring proper functioning plays the cleaning of internal components, such as rubber weather-strips, brushes, mechanisms etc.
- Especially the moving parts of the construction mechanisms should be lubricated often enough in order to function properly.
- Compliance with all the above and the use of special glue to the points the paint during the treatment, has been removed, it will help to maintain the original gloss of the paint and avoid potential erosion problems.



1. Ο αλουμινοκατασκευαστής θα πρέπει πάντοτε να γνωρίζει όλη την γκάμα των προφίλ, καθώς και τις δυνατότητες αυτών.

2. Ο αλουμινοκατασκευαστής θα πρέπει να δίνει λύσεις και να προτείνει την κατάλληλη κατασκευή για κάθε περίπτωση.

3. Οι κατεργασίες στα προφίλ (νεροχύτες, οπές γωνιών σύνδεσης, κλπ) θα πρέπει να γίνονται με τα ανάλογα κοπτικά διάτρησης πρέσσας, παντογράφου κλπ.

4. Οι οπές νεροχυτών σε οδηγούς, φύλλα τζαμιών - πατζουριών, πρέπει να ανοίγονται στα προβλεπόμενα σημεία των προφίλ, ανάλογα με την περιοχή και τη θέση του κουφώματος.

5. Η χρήση των κατάλληλων εξαρτημάτων και μηχανισμών που προτείνονται από την εταιρεία, συνεισφέρει στη σωστή λειτουργία των κουφωμάτων.

6. Στα προφίλ (οδηγοί, φύλλα, γάντζοι) θα πρέπει να τοποθετούνται βουρτσάκια στεγάνωσης κατάλληλης διατομής και πυκνότητας.

7. Τα ελαστικά στεγάνωσης πρέπει να είναι από υλικό EPDM και να τοποθετούνται στα προφίλ με τη σωστή φορά και να κολλούνται στις ενώσεις τους.

8. Στα φύλλα τζαμιών πρέπει να τοποθετούνται ελαστικά στεγάνωσης και στις δύο πλευρές (εσωτερική και εξωτερική) του υαλοπίνακα.

9. Είναι απαραίτητη η στήριξη (τακάρισμα) του υαλοπίνακα μέσα στο πλαίσιο αλουμινίου, για τη σωστή λειτουργία των κινητών φύλλων.

10. Στα σημεία τομής και ένωσης των προφίλ, είναι απαραίτητη η εφαρμογή αρμόκολλας προκειμένου να σφραγίζονται από τυχόν διαρροή νερών και αέρα. Η τοποθέτηση αρμόκολλας στα προφίλ, πρέπει να γίνεται κατά τη διαδικασία μονταρίσματος των πλαισίων αλουμινίου.

11. Στα σημεία τομής και ένωσης των προφίλ, είναι απαραίτητη η εφαρμογή προστατευτικών υλικών για την αποφυγή εμφάνισης ηλεκτρόλυσης.

12. Στην κατασκευή και τοποθέτηση του κουφώματος, είναι απαραίτητο να χρησιμοποιούνται ανοξείδωτες βίδες για την αποφυγή εμφάνισης οξείδωσης.

1. The aluminum-constructor should always be familiar with the product range, as well as their capabilities.

2. The aluminum-constructor should be able to provide the appropriate solution for each occasion.

3. The machining (sinks, threading etc) should always be made by the suitable piercing or drilling machine.

4. Drainage in sashes and rails, should be made by piercing at the planned points depending on the profiles's position.

5. The use of suitable accessories and mechanisms, as shown to the manuals contributes to the correct function of the systems.

6. Waterproofing brushes with suitable section and density should be set in profiles.

7. Weatherstrip rubbers should be made of EPDM, placed on the right direction and glued in connections.

8. In glass frames, steady frames, etc use rubbers at both sides of glass.

9. Is necessary to use plastic wedge edges for glass support inside the frame.

10. Is necessary to use sealant adhesive in connections to protect from leaking and air. The sealant adhesive takes place by the time of joining the profiles.

11. Is necessary to use insulation at connections to avoid electrolysis.

12. Is necessary to use stainless bolts at construction and installation to avoid oxidization.

13. Η στήριξη των κουφωμάτων με βίδες στην τοιχοποιία, γίνεται σε προβλεπόμενα σημεία και όχι σε μέρη που πιθανόν να προκαλέσουν πρόβλημα υδατοστεγάνωσης.

14. Για τη σωστή στήριξη του κουφώματος στην τοιχοποιία, είναι απαραίτητο να τοποθετείται η κατάλληλη ψευδόκασα ανάλογα με τον τύπο της κατασκευής.

15. Κατά την τοποθέτηση του κουφώματος θα πρέπει να λαμβάνονται υπόψη τα υλικά στεγανοποίησης. Επίσης, είναι απαραίτητο οι επιφάνειες συγκόλλησης (μαρμαροποδιά και τοιχοποιία) να είναι στεγνές και καθαρές, προκειμένου να επιτευχθεί η κατάλληλη πρόσφυση των στεγανοποιητικών υλικών.

Η ουδέτερη σιλικόνη, τοποθετείται μεταξύ κάτω κάσας και μαρμαροποδιάς.

Ο ακρυλικός στόκος, τοποθετείται μεταξύ των πλευρικών και άνω πλευρών του κουφώματος και της τοιχοποιίας (σοβά). Ο ακρυλικός στόκος επιδέχεται βάψιμο.

Επίσης, εναλλακτικά αντί σιλικόνης και ακρυλικού στόκου, περιμετρικά μεταξύ κουφώματος και τοιχοποιίας-μαρμαροποδιάς, μπορεί να χρησιμοποιηθεί πολυουρεθανική αρμόκολλα.

16. Για τη σωστή τοποθέτηση του κουφώματος, είναι απαραίτητο να υπολογίζεται ένας αρμός μεταξύ ψευδόκασας και κουφώματος, της τάξεως 5mm από κάθε πλευρά.

17. Είναι απαραίτητο να τοποθετούνται αποστατικά μεταξύ κουφώματος και τοιχοποιίας.

18. Στα μέτρα κοπών που αναγράφονται στον τεχνικό κατάλογο, δεν συμπεριλαμβάνονται τα αποστατικά.

13. The joining of aluminium systems and walls should be take place at the planned places, to avoid problems with watertightness.

14. For the right support of aluminium systems in walls, is necessary to use the suitable metal frame.

15. At mounting, sealing materials should be considered. Is necessary that the welding surfaces be dry for the right adhesion. Neutral silicone take place between lower sash and marble. Acrylic stucco take place between side, upper sash and wall. Acrylic stucco can be paint. Instead of silicone and acrylic stucco polyurethane sealant adhesive can be used.

16. For the right mounting, is necessary to estimate a tolerance between metal frame and aluminium system about 5mm each side.

17. It's necessary to set spacers between frame and wall.

18. Spacers not included in cutting instructions.



## ΓΕΩΜΕΤΡΙΚΑ ΧΑΡΑΚΤΗΡΙΣΤΙΚΑ

### ΔΙΑΣΤΑΣΕΙΣ

Για μια κρίσιμη ονομαστική διάσταση 50mm δίνεται ανοχή (+/-)0.40mm που σημαίνει ότι η διάσταση αυτή μπορεί να κυμανθεί από 49.60 έως 50.40mm.

### ΕΥΘΥΤΗΤΑ

Για μια βέργα μήκους 6m δίνεται επιτρεπόμενο βέλος 3mm. Ο έλεγχος μπορεί να γίνει στηρίζοντας τη βέργα στις δύο άκρες της επάνω σε ένα επίπεδο πάγκο, έτσι ώστε η απόκλιση να περιοριστεί λόγω του βάρους της. Τότε, το βέλος στη μέση της βέργας δεν πρέπει να ξεπερνά τα 3mm.

### ΣΤΡΕΒΛΩΣΗ (ΠΕΤΣΙΚΟ)

Για ένα προφίλ μεσαίων διαστάσεων δίνεται ανοχή στρέβλωσης 2mm στην άκρη βέργας μήκους 5-6m. Για να ελεγχθεί η στρέβλωση, πρέπει η βέργα να τοποθετηθεί σε επίπεδο πάγκο, να κρατηθεί εφαπτόμενη η πλευρά του προφίλ στη μια άκρη και να μετρηθεί η απόκλιση του πάγκου στην άλλη άκρη της βέργας.

### ΒΑΡΟΣ ΤΩΝ ΠΡΟΦΙΛ

Το βάρος των προφίλ είναι θεωρητικό και βασίζεται στις διαστάσεις των προφίλ με τις ανοχές σύμφωνα με EN12020-2. Επίσης στο αναγραφόμενο βάρος των προφίλ δεν περιλαμβάνεται το βάρος της βαφής.

## ΗΛΕΚΤΡΟΣΤΑΤΙΚΗ ΒΑΦΗ

### ΟΨΗ - ΕΜΦΑΝΙΣΗ

Η επικάλυψη των σημαντικών επιφανειών πρέπει να εξετάζεται από σωστή οπτική γωνία, από απόσταση 2m (οι προδιαγραφές της QUALICOAT αναφέρουν απόσταση 3m). Διάφορα ελαττώματα στην επιφάνεια, δεν πρέπει να είναι ορατά από αυτή την απόσταση.

### ΠΡΟΣΟΧΗ

Κατά την κατεργασία των προφίλ στα σημεία τομής, για να αποφευχθεί μελλοντικό πρόβλημα διάβρωσης, πρέπει να γίνεται επικάλυψη με κόλλα (αρμόκολλα).

## GEOMETRICAL CHARACTERISTICS

### DIMENSIONS

For a critical dimension of 50mm there is a tolerance of (+/-) 0.40mm, meaning that the dimension varies from 49.60 to 50.40mm.

### STRAIGHTNESS

For a 6m aluminium profile the maximum deflection allowed is 3mm. Checking can be done by supporting the profile on its two edges on a stable plane table thus deflection to be minimized. Then, the maximum deflection in the middle of the piece should not exceed 3mm.

### BENDING

For an average dimensions profile the bending tolerance is 2mm at the edge of a 5-6m aluminium bar. To check the bending, the piece of metal has to be put on a stable level table, one edge of the profile must be kept attached to the table's edge and the variation must be measured, from the table's level at the other end of the profile.

### PROFILES WEIGHT

The weight of the profiles is theoretical and it is based on the dimensions of the profiles with tolerances according to EN 12020-20. Also the profiles weight number does not include any paint weight.

## ELECTROSTATIC COATING

### VIEW APPEARANCE

The covering of important surfaces must be examined under the correct visual angle from 2m distance (The QUALICOAT'S specifications rebates 3m distance). Various defects on the surface should not be visible from that distance.

### ATTENTION

In order to avoid corrosion, use special adhesive on every miter cut.



## Περιεχόμενα Index

Πιστοποιητικά Συστήματος   System's Certificates	2
Τεχνικά Χαρακτηριστικά Συστήματος   System's Technical Characteristics	3
Συνοπτικός Πίνακας Προφίλ   General Profiles Table	5-7
Διατομές 1:1   Profiles 1:1	8-14
Κατασκευαστικές Τομές   Construction Sections	15-35
Σημεία Στήριξης Οδηγών   Rails Mounting Points	36-37
Κατεργασίες   Machining	38-53
Μέτρα Κοπής   Cutting Instructions	54-60
Επιλογή Ελαστικών Στεγανοποίησης   Waterproofing Gasket Selection	61
Οδηγίες Συντήρησης των Κουφωμάτων   Doors and Windows Maintenance	62
Χρήσιμες Οδηγίες για την Κατασκευή των Κουφωμάτων   Useful Guide for Doors and Windows Constructions	63-64
Μέθοδοι Ελέγχου Ποιότητας   Quality Control Methods	65
Εξαρτήματα   Accessories	66-71
Πρέσσα Συστημάτων EUROPA   EUROPA System Punching Machine	72

**PS-19**

Διαστάσεις - Dimensions 30,8 x 10 mm  
Συσκευασία - Package 100 τεμ. - pcs



Γωνία Συνδέσεως Φύλλου TV 810  
Corner Joint for Sash TV 810

**XL-15**

Διαστάσεις - Dimensions 17,2 x 10 mm  
Συσκευασία - Package 150 τεμ. - pcs



Γωνία Συνδέσεως Φύλλου Σήτας TV 815  
Corner Joint for Insect Screen Sash TV 815

**122-S**

Διαστάσεις - Dimensions 29,8 x 10 mm  
Συσκευασία - Package 100 τεμ. - pcs



Γωνία Συνδέσεως TV 2204  
Corner Joint for TV 2204

**PS-24**

Διαστάσεις - Dimensions 29,3 x 3,2 mm  
Συσκευασία - Package 200 τεμ. - pcs



Γωνία Συνδέσεως Χαμηλών Οδηγών  
Corner Joint for Low Rail

**PS-25**

Διαστάσεις - Dimensions 15,6 x 3,2 mm  
Συσκευασία - Package 200 τεμ. - pcs

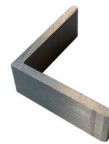

Γωνία Συνδέσεως Χαμηλών Οδηγού Σήτας  
Corner Joint for Insect Screen Low Rail

**PS-27**

Συσκευασία - Package 400 τεμ. - pcs

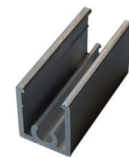

Εξάρτημα Συνδέσεως Χαμηλών Οδηγών  
Connector for Rails

**2025.S**

Συσκευασία - Package 100 τεμ. - pcs



Σύνδεσμος Μπινί (Πεταλούδα)  
Joint Accessory for Rebate Mullion

**1951**

Συσκευασία - Package 250 τεμ. - pcs



Ιnox Γωνία Ευθυγραμμίσεως Φύλλων  
Alignment Inox Corner for Sashes

**KL-15**

Συσκευασία - Package 250 τεμ. - pcs



Γωνία Ευθυγραμμίσεως TV 899  
Alignment Corner for TV 899

**KL-23**

Συσκευασία - Package 250 τεμ. - pcs



Γωνία Ευθυγραμμίσεως TV 2204  
Alignment Corner for TV 2204

**PL-955**

Συσκευασία - Package 10 τεμ. - pcs



Αμορτισέρ Φύλλου  
Damping Stopper for Sash

**PS-21**

Συσκευασία - Package 10 τεμ. - pcs



Αμορτισέρ Φύλλου Σήτας  
Damping Stopper for Insect Screen Sash

**PS-12**

Συσκευασία - Package  
50 τεμ. - pcs



Διπλό Ράουλο Φύλλου Τζαμιού-Πατζουριού  
TV 810  
Double Roller for TV 810 Glass and Shutter  
Sash

**PS-13**

Συσκευασία - Package  
50 τεμ. - pcs



Μονό Ράουλο Φύλλου Τζαμιού-Πατζουριού  
TV 810  
Single Roller for TV 810 Glass and Shutter  
Sash

**RO-80701**

Συσκευασία - Package  
50 τεμ. - pcs



Τετραπλό Ράουλο  
Quadruple Roller

**2081**

Συσκευασία - Package  
100 τεμ. - pcs



Στόπερ Πλαστικό Διφύλλου (Τζάμι-  
Πατζούρι) για Μπινί TV 830  
Plastic Stopper for TV 830 Adjoining Profile  
(Glass-Shutter Double Sash System)

**PS-17**

Συσκευασία - Package  
100 τεμ. - pcs



Στόπερ Πλαστικό Διφύλλου (Σήτα) για Μπινί  
TV 830  
Plastic Stopper for TV 830 Adjoining Profile  
(Insect Screen Double Sash System)

**PS-26**

Συσκευασία - Package  
100 τεμ. - pcs



Μονό Ράουλο Φύλλου Σήτας TV 815  
Single Roller for TV 815 Insect Screen Sash

**XL-07**

Συσκευασία - Package  
1 τεμ. - pcs



Ελαστικός Τάκος Στεγάνωσης Επάλληλου  
Sealing Rubber Plug for Rails (Successive  
System)

**PG-00301**

Συσκευασία - Package  
500 ζεύγη - pair



Τάπα Οβαλινάς  
Fixed Plastic Cap for Louver

**PS-80202**

Συσκευασία - Package  
10 ζεύγη - pair



Τάπα Πλαστική για Μπινί TV 80301  
Plastic Plug for TV 80301 Adjoining Profile

**PS-28**

Συσκευασία - Package  
50 τεμ. - pcs



Τάπα Πλαστική Γάντζου Επάλληλου  
Plastic Cover for Hook (Successive System)

**R.10085**

Συσκευασία - Package  
6 m



Ανοξείδωτο Έλασμα Οδηγού  
Inox Lamina for Rail

**FL-34**

Συσκευασία - Package  
6 m



Προφίλ Αλουμινίου για Οδηγό  
Aluminium Profile for Rail

**PS-29**

Διαστάσεις - Dimensions 21,6 mm  
Συσκευασία - Package 1 τεμ. - pcs

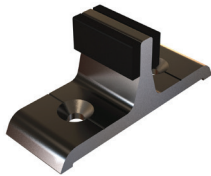

Στόπερ Διφύλλου για το TV 804  
Stopper for TV 804 Sash

**PS-30**

Διαστάσεις - Dimensions 24 mm  
Συσκευασία - Package 1 τεμ. - pcs

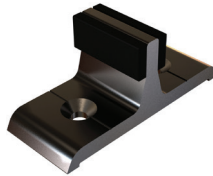

Στόπερ Διφύλλου για το TV 804  
Stopper for TV 804 Sash

**PS-31**

Διαστάσεις - Dimensions 30,8 mm  
Συσκευασία - Package 1 τεμ. - pcs

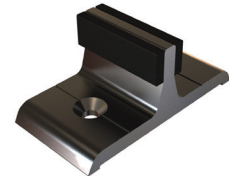

Στόπερ Διφύλλου για το TV 803  
Stopper for TV 803 Sash

**PS-22**

Συσκευασία - Package  
1 τεμ. - pcs



Ξελορριστικός Δίσκος για Μπινί Φύλλου  
Τζαμιού-Πατζουριού  
Milling Component for Sash and Shutter  
Adjoining Profiles

**PS-32**

Συσκευασία - Package  
1 τεμ. - pcs

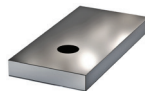

Τάπα Αλουμινίου για Μπινί TV 830  
Aluminium Plug for TV 830 Adjoining Profile

**59-616431**

ROTO

Συσκευασία - Package  
1 τεμ. - pcs



Ανοξείδωτο Αντίκρισμα Κλειδώματος ROTO  
IN LINE  
Inox Nest for Lock ROTO IN LINE

**20-04-406**

ROTO

Μήκος - Length 240 - 400 mm  
Συσκευασία - Package 1 τεμ. - pcs



GR 240 - Κλειδαριά ROTO IN LINE  
GR 240 - ROTO IN LINE Lock

**20-04-404**

ROTO

Μήκος - Length 600 - 800 mm  
Συσκευασία - Package 1 τεμ. - pcs



GR 600 - Κλειδαριά ROTO IN LINE  
GR 600 - ROTO IN LINE Lock

**20-04-405**

ROTO

Μήκος - Length 1201 - 1800 mm  
Συσκευασία - Package 1 τεμ. - pcs



GR 1200 - Κλειδαριά ROTO IN LINE  
GR 1200 - ROTO IN LINE Lock

**PL 202K**

POWER LOCK

Συσκευασία - Package  
1 τεμ. - pcs



KIT Μονού Κλειδώματος 2 Σημείων  
Single Lock KIT with 2 Locking Points

**PL 11-202K**

POWER LOCK

Συσκευασία - Package  
1 τεμ. - pcs

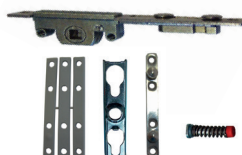

KIT Καρέ Μονού Κλειδώματος 2 Σημείων  
Single Lock Spindle KIT with 2 Locking Points

POWER LOCK

Συσκευασία - Package  
1 τεμ. - pcs

**PL 230-01**

Ντίζα Μπαλκονόπορτας  
Κλειδώματος 3 Σημείων  
Locking Rod for Balcony  
Door with 3 Locking Points



**PL 230A-02**

Ντίζα Παραθύρου Κλειδώματος 2 Σημείων  
Locking Rod for Window with 2 Locking Points

**PL 11-230-01** POWER LOCK

Συσκευασία - Package  
1 τεμ. - pcs



Ντίζα Καρέ Μπαλκονόπορτας Μονού  
Κλειδώματος 3 Σημείων  
Single Lock Spindle Locking Rod for Balcony  
Door with 3 Locking Points

**PL 11-230A-02** POWER LOCK

Συσκευασία - Package  
1 τεμ. - pcs



Ντίζα Καρέ Παραθύρου Μονού  
Κλειδώματος 2 Σημείων  
Single Lock Spindle Locking Rod for Window  
with 2 Locking Points

**PL 210EU** POWER LOCK

Συσκευασία - Package  
1 τεμ. - pcs



Χούφτα Κλειδαριάς  
Finger Grip

**PL 220EU** POWER LOCK

Συσκευασία - Package  
1 τεμ. - pcs



Χούφτα Κλειδαριάς  
Finger Grip

**PL 310** POWER LOCK

Συσκευασία - Package  
1 τεμ. - pcs



Κλειδαριά για Πατζούρι  
Lever Handle

**PL 020EU** POWER LOCK

Συσκευασία - Package  
1 τεμ. - pcs

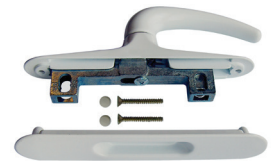

Κλειδαριά-Σπανιολέτα  
Lock-Cremone Bolt

**75101** DOMUS

Συσκευασία - Package  
1 τεμ. - pcs



Κλειδαριά Χωνευτή  
Finger Grip

**75151** DOMUS

Συσκευασία - Package  
1 τεμ. - pcs



Χούφτα Κλειδαριάς Πατζουριού  
Finger Grip for Shutter Sash

**75201** DOMUS

Συσκευασία - Package  
1 τεμ. - pcs



Σπανιολέτα Φύλλου Τζαμιού 90°  
Glass Sash Cremone Bolt of 90°

**75251** DOMUS

Συσκευασία - Package  
1 τεμ. - pcs



Σπανιολέτα Φύλλου Τζαμιού 180°  
Glass Sash Cremone Bolt of 180°

**75231** DOMUS

Συσκευασία - Package  
1 τεμ. - pcs



Σπανιολέτα Φύλλου Τζαμιού 90°  
Glass Sash Cremone Bolt of 90°

**75281** DOMUS

Συσκευασία - Package  
1 τεμ. - pcs



Σπανιολέτα Φύλλου Τζαμιού 180°  
Glass Sash Cremone Bolt of 180°



**7842**

DOMUS

Συσκευασία - Package  
1 τεμ. - pcs



Χούφτα Κλειδαριάς  
Finger Grip

**7640x1**

DOMUS

Συσκευασία - Package  
1 τεμ. - pcs



ΚΙΤ Κλειδαριάς για Στήριξη Χωρίς Χούφτα  
KIT for Locking Without Finger Grip

**75305**

DOMUS

Συσκευασία - Package  
1 τεμ. - pcs



Μηχανισμός Κλειδώματος 2 Σημείων  
2 Points Locking Mechanism

**75405**

DOMUS

Συσκευασία - Package  
1 τεμ. - pcs



Μηχανισμός Κλειδώματος 4 Σημείων  
4 Points Locking Mechanism

**20-05-113**

ROTO

Καρέ - Spindle  
7 mm Συσκευασία - Package  
1 τεμ. - pcs



Χωνευτό Πόμολο POP-UP  
POP-UP Handle Lock

**400/14**

Καρέ - Spindle  
7 mm Συσκευασία - Package  
1 τεμ. - pcs

- 325 Matt
- 325 Inox
- 350 Chrome

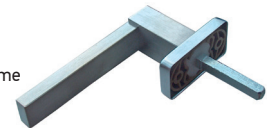

Πόμολο Μικρό  
Small Lever Handle

**400/14**

Καρέ - Spindle  
7 mm Συσκευασία - Package  
1 τεμ. - pcs

- 325 Matt
- 325 Inox
- 350 Chrome



Πόμολο Μεγάλο  
Large Lever Handle

**300/14**

Καρέ - Spindle  
7 mm Συσκευασία - Package  
1 τεμ. - pcs

- 325 Matt
- 325 Inox
- 350 Chrome



Πόμολο Μικρό  
Small Lever Handle

**300/14**

Καρέ - Spindle  
7 mm Συσκευασία - Package  
1 τεμ. - pcs

- 325 Matt
- 325 Inox
- 350 Chrome



Πόμολο Μεγάλο  
Large Lever Handle

**NEPTUNE**

Καρέ - Spindle  
7 mm Συσκευασία - Package  
1 τεμ. - pcs

- 325 Matt
- 325 Inox
- 350 Chrome



Πόμολο  
Lever Handle

**FL 31**

Διαστάσεις - Dimensions  
14 x 8 x 3 mm Συσκευασία - Package  
1 τεμ. - pcs

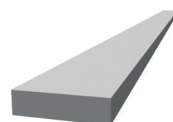

Πλαστικό Αποστατικό Τακάκι  
Plastic Glass Support

Συσκευασία - Package  
1 τεμ. - pcs



Πλαστικά Αποστατικά Τακάκια Τζαμιού  
Glass Plastic Support

Φάσεις Κατεργασίας  
Punching Steps

Μπροστά Πλευρά Πρέσσας  
Front Side View

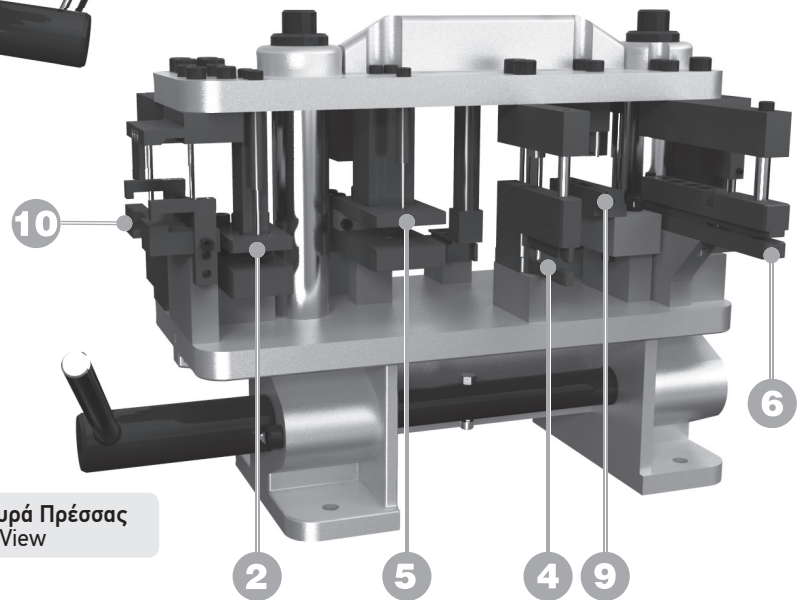
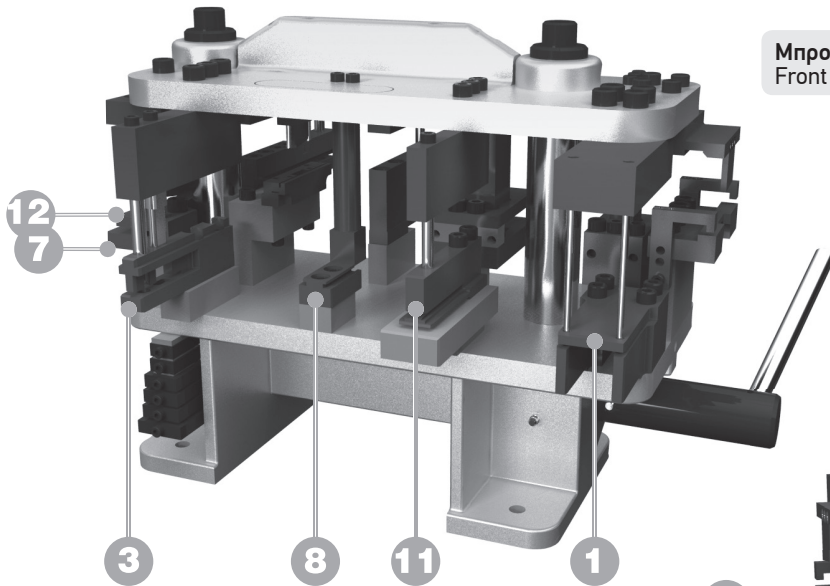

Πίσω Πλευρά Πρέσσας  
Back Side View

**1 :** Γωνίας συνδέσεως φύλλου τζαμιού / For corner joint of glass sash (EUROPA 8000 Thermo) - TH 8040

**2 :** Για τάπα γάντζου / For hook plug (EUROPA 800) - TV 820

**3 :** Για γωνίες συνδέσεως / For corner joint (EUROPA 800 / 850 / 8000 Thermo / 8500 Thermo) - TV (801, 815, 851, 852, 865, 885, 886, 887, 890, 891, 895, 2204, 8001, 8004, 8005) - TH (8020, 8021, 8022, 8023, 8024, 8025, 8510, 8511, 8512, 8520, 8560, 8561, 8562, 8563, 8564)

**4 :** Για έξτρα γωνία συνδέσεως / For extra corner joint (EUROPA 8500 Thermo) - TH (8520, 8560, 8561)

**5 :** Για τάπα γάντζου / For hook plug (EUROPA 8000 Thermo) - TV 8006

**6 :** Για χάντρωμα χωρίσματος (EUROPA 850 / 8500 Thermo) και φύλλο ανοιγόμενο προς τα έξω / For transom punching and corner joint of sash opening towards outside (EUROPA 8500 Thermo) - TV 859 - TH (8512, 8517, 8518)

**7 :** Για χάντρωμα σπανιολέτας / Cremone punching (EUROPA 850 / 8500 Thermo) - TV (851, 852, 871, 872) - TH (8510, 8511, 8512, 8550, 8551, 8552)

**8 :** Για ξενύχισμα φύλλου / Edge punching for multilocking mechanism rod (EUROPA 850 / 8500 Thermo) - TV (851, 852, 892) - TH (8510, 8511, 8512)

**9 :** Για χάντρωμα νεροχύτη κάσας & χωρίσματος (EUROPA 850 / 8500 Thermo) (για τα προφίλ της 850 αφαιρούμε το εξάρτημα Νο4) / Drainage punching for frame and transom (for the profiles of 850 series remove the No4 accessory) - TV (851, 852, 892) - TH (8510, 8511, 8512)

**10 :** Κοπτικό για νεροχύτες οδηγών / Drainage punching for rails (EUROPA 800 / 8000 Thermo) - TV (802, 803, 804, 805, 806, 807) - TH (8021, 8023, 8024, 80101)

**11 :** Κοπτικό για έξτρα γωνία συνδέσεως / Extra corner joint (EUROPA 8500 Thermo) - TH (8510, 8511, 85120)

**12 :** Κοπτικό ντίζας / Rod cutter (EUROPA 850 / 8500 Thermo) - TV 5050

[www.profil.gr](http://www.profil.gr) [info@profil.gr](mailto:info@profil.gr)

**EUROPA PROFIL ΑΛΟΥΜΙΝΙΟ Α.Β.Ε.**  
ΒΙΟΜΗΧΑΝΙΑ ΔΙΕΛΑΣΗΣ ΑΛΟΥΜΙΝΙΟΥ**ΕΡΓΟΣΤΑΣΙΟ-ΓΡΑΦΕΙΑ:**

56ο χλμ. Εθνικής Οδού Αθηνών - Λαμίας  
Οινόφυτα Βοιωτίας, 32011,  
τ. 22620 32202, 22624 40000  
φ. 22620 31570

**ΚΕΝΤΡΙΚΗ ΕΚΘΕΣΗ**

Λ. Κηφισίας 108, 15125, Μαρούσι  
τ. 210 8021317

**EUROPA PROFIL ALUMINIUM S.A.**  
ALUMINIUM EXTRUSION INDUSTRY**FACTORY-HEADQUARTERS:**

56th km. Athens - Lamia National Road  
Inofita Viotia, 32011, Greece  
t. +30 22620 32202, 22624 40000  
f. +30 22620 31570

**SHOWROOM:**

108 Kifisias Ave, 15125 Marousi, Greece  
t. +30 210 8021317

[www.profil.gr](http://www.profil.gr) | [info@profil.gr](mailto:info@profil.gr)



EuropaProfil

