

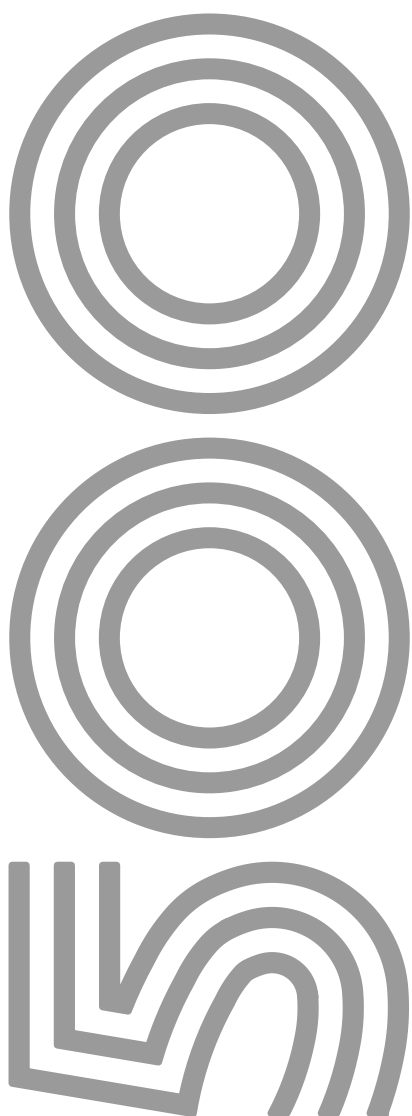

ΑΝΟΙΓΟΜΕΝΑ ΣΥΣΤΗΜΑΤΑ
OPENING SYSTEMS



Η ιδανική επιλογή για κάθε ανοιγόμενο κούφωμα. Η διαχρονικότητα των κλασικών γραμμών, το άψογο φινίρισμα και η υψηλή λειτουργικότητα, προσφέρουν τέλειο αποτέλεσμα σε μεγάλη ποικιλία αρχιτεκτονικών κατασκευών, ικανοποιώντας παράλληλα τις υψηλότερες απαιτήσεις.

The ideal choice for any opening application. The timeless classic design, impeccable finish and the absolute functionality, offer a perfect result in a great variety of architectural structures, thus meeting the highest customer requirements.

ΤΕΧΝΙΚΗ ΠΕΡΙΓΡΑΦΗ

Η σειρά “**EUROPA 500**” είναι ένα σύστημα διαχρονικής σχεδίασης που καλύπτει τέλεια όλες τις κατασκευές ανοιγόμενων κουφωμάτων. Είναι το μοναδικό σύστημα της αγοράς που δίνει τη δυνατότητα στον κατασκευαστή με 10 μόνο βασικά προφίλ να κατασκευάζει το 99% των διαφόρων τύπων κουφωμάτων, όπως: Παράθυρα και Μπαλκονόπορτες, Κύριες εισόδους, Φεγγίτες, Προβαλλόμενα, Περιστρεφόμενα και Σταθερά. Διαθέτει τρία μεγέθη φύλλων (μικρό, μεσαίο, μεγάλο), καθώς και αντίστοιχες κάσες οι οποίες φέρουν ενσωματωμένα αρμοκάλυπτρα ή δέχονται κουμπωτά.

Επίσης, προσφέρει ολοκληρωμένες λύσεις στις αντικαταστάσεις παλαιών ξύλινων κουφωμάτων με ρολό. Χρησιμοποιεί κλειδαριές μονής, διπλής και τριπλής ασφάλειας και προσφέρει αποτελεσματική στεγάνωση με τρεις σειρές ειδικά λάστιχα. Δέχεται μονούς υαλοπίνακες πάχους από 4mm και διπλούς έως 37mm. Προσφέρει τέλεια λειτουργικότητα, άψογο φινιρίσμα και εξαιρετικό αισθητικό αποτέλεσμα.

Τέλος, η κατεργασία των προφίλ γίνεται στο ειδικά διαμορφωμένο πρεσσάκι 500 της PIEJA.

Επίσης, μεγάλη γκάμα εξαρτημάτων, όλων των μεγάλων Ευρωπαϊκών Εταιριών καλύπτει κάθε κατασκευή του συστήματος.

TECHNICAL DESCRIPTION

The series “**EUROPA 500**” is a system with a timeless design that perfectly covers all constructions of opening frames. It is the only system that enables the manufacturer with only 10 basic profiles to produce 99% of the different types of frames as:

Windows, Large windows, Main Entrances, Skylight, Overhanging, Rotating and Constants.

“**EUROPA 500**” series disposes three sizes of sashes (small, medium, large), plus similar cases that have integrated or snap wall joining profiles. It also offers integrated solutions in replacement of old wooden frames with roller shutters.

It uses safety locks of single, double or triples security and offers effective water tightness with three series of special rubbers. It takes single glasses from 4mm and double up to 37mm thickness. It provides perfect functionalism, high aesthetics and excellent finish.

All profile processes are made to the PIEJA punching machine of 500 series.

Wide range of accessories from all major European Companies covers every construction type of the system.

ΠΡΟΣΟΧΗ

Κατά την κατεργασία των προφίλ στα σημεία τομής, για να αποφευχθεί μελλοντικό πρόβλημα διάβρωσης, πρέπει να γίνεται επικάλυψη με κόλλα (αρμόκολλα).

ATTENTION

In order to avoid corrosion, use hinge stucco on every miter cut.

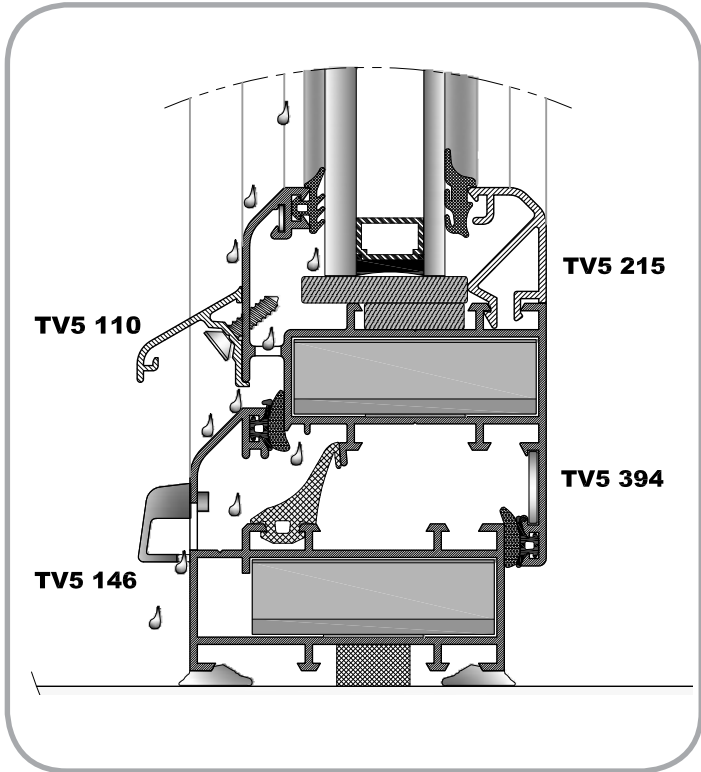

ΤΕΧΝΙΚΑ ΧΑΡΑΚΤΗΡΙΣΤΙΚΑ ΤΟΥ ΣΥΣΤΗΜΑΤΟΣ

Κράμα αλουμινίου:
 Σκληρότητα:
 Ελάχιστο πάχος βαφής:
 Πάχος των προφίλ:
 Ανοχές διαστάσεων σύμφωνα με:
 Διαστάσεις Κάσας:
 Διαστάσεις Φύλλου τζαμιού:
 Διαστάσεις Φύλλου πόρτας:
 Πάχος υάλωσης φύλλου τζαμιού:
 Μέγιστες διαστάσεις φύλλου:
 Μέγιστο βάρος φύλλου:

AlMgSi-0.5 F22
12 Webster
75μm
1,3- 1,4mm
EN DIN 12020-02
60mm x 50,1mm
58mm x 72.2mm
58mm x 99mm
έως 37mm
0,9m Πλάτος x 2,2m Ύψος
75Kgm

TECHNICAL CHARACTERISTICS OF THE SYSTEM

Aluminium Alloy
 Hardness
 Minimum coating thickness
 Profile thickness
 Tolerance according to
 Width of Frame
 Width of Glass sash
 Width of door sash
 Glazing thickness
 Maximum sash dimensions for basic profiles
 Maximum sash weight for basic profiles

ΑΠΟΤΕΛΕΣΜΑΤΑ ΜΕΤΡΗΣΕΩΝ ΚΟΥΦΩΜΑΤΟΣ ΑΠΟ ΕΚΑΝΑΛ: EKANAL MEASUREMENT RESULTS:

ΔΙΦΥΛΛΗ ΑΝΟΙΓΟΜΕΝΗ ΜΠΑΛΚΟΝΟΠΟΡΤΑ:
 Αεροδιαπερατότητα ΚΑΤΗΓΟΡΙΑ:
 Υδατοστεγανότητα ΚΑΤΗΓΟΡΙΑ:
 Αντοχή σε Ανεμοπίεση ΚΑΤΗΓΟΡΙΑ:
 ΠΟΡΤΑ ΑΝΟΙΓΟΜΕΝΗ:
 Αεροδιαπερατότητα ΚΑΤΗΓΟΡΙΑ:
 Υδατοστεγανότητα ΚΑΤΗΓΟΡΙΑ:
 Αντοχή σε Ανεμοπίεση ΚΑΤΗΓΟΡΙΑ:
 ΠΟΡΤΑ ΑΝΟΙΓΟΜΕΝΗ ΜΕ ΤΑΜΠΛΑ:
 Αεροδιαπερατότητα ΚΑΤΗΓΟΡΙΑ:
 Υδατοστεγανότητα ΚΑΤΗΓΟΡΙΑ:
 Αντοχή σε Ανεμοπίεση ΚΑΤΗΓΟΡΙΑ:
 ΧΡΗΣΗ: Παράθυρα, μπαλκονόπορτες, είσοδοι, φεγγίτες, προβαλλόμενα, περιστρεφόμενα, σταθερά και άλλες κατασκευές.

1400 x 2200mm
4
9A
C3
1000 x 2200mm
3
5B/4A
C3
1000 x 2200mm
4
4B
C3
2

Double opening window
 Air permeability Class
 Water tightness Class
 Wind resistance Class
 Opening door
 Air permeability Class
 Water tightness Class
 Wind resistance Class
 Opening door with bottom rail
 Air permeability Class
 Water tightness Class
 Wind resistance Class
 USAGE: Opening systems such as doors, windows, rotating or fixed openings etc.



ΗΡΑΣ & ΣΠΥΡΟΥ ΜΗΛΙΟΥ
124 62 ΣΚΑΡΑΜΑΓΚΑΣ ΑΤΤΙΚΗΣ
ΤΗΛ : (210) 55.82.320-2
FAX : (210) 55.82.323
E-mail: ekanal@ekanal.gr



ΚΟΙΝΟΠΟΙΗΜΕΝΟ
ΕΡΓΑΣΤΗΡΙΟ ΔΟΚΙΜΩΝ
ΑΡΙΘΜΟΣ 2002

ΔΙΑΠΙΣΤΕΥΜΕΝΟ
ΕΡΓΑΣΤΗΡΙΟ ΔΟΚΙΜΩΝ

ΣΥΝΟΠΤΙΚΑ ΑΠΟΤΕΛΕΣΜΑΤΑ

ΠΙΣΤΟΠΟΙΗΤΙΚΟΥ ΔΟΚΙΜΩΝ 0967 / 26.05.2009

ΑΡΙΘΜΟΣ	0967	ΗΜΕΡΟΜΗΝΙΑ	26 / 05 / 2009
Στοιχεία Πελάτη:	EUROPA PROFIL ΑΛΟΥΜΙΝΙΟ Α.Β.Ε. ΒΙΟΜΗΧΑΝΙΑ ΔΙΕΛΑΣΗΣ ΑΛΟΥΜΙΝΙΟΥ 56° χλμ Ε.Ο. Αθηνών - Λαμίας ΟΙΝΟΦΥΤΑ ΒΟΙΩΤΙΑΣ Τ.Κ. 320 11		
Περιγραφή Προϊόντος:	Δίφυλλη Μπαλκονόπορτα Ανοιγόμενη		
Υλικό:	ΑΛΟΥΜΙΝΙΟ		
Τυπολογία Προϊόντος:	ΣΕΙΡΑ EUROPA 500		



2200 x 1400 mm

Αεροδιαπερατότητα ΕΛΟΤ EN 1026:2000 / ΕΛΟΤ EN 12207:2000	Κατηγορία 4
Υδατοστεγανότητα ΕΛΟΤ EN 1027:2000 / ΕΛΟΤ EN 12208:2000	Κατηγορία 9A
Αντοχή σε Ανεμοπίεση ΕΛΟΤ EN 12211:2000 / ΕΛΟΤ EN 12210:2000	Κατηγορία C3

ΤΑ ΑΠΟΤΕΛΕΣΜΑΤΑ ΑΦΟΡΟΥΝ ΑΠΟΚΛΕΙΣΤΙΚΑ ΣΤΟ ΑΝΩΤΕΡΩ ΔΟΚΙΜΑΣΘΕΝ ΠΡΟΪΟΝ.

ΣΙΝΩΠΗ ΠΑΠΑΔΟΠΟΥΛΟΥ
ΤΕΧΝΙΚΟΣ ΥΠΕΥΘΥΝΟΣ

ΙΩΑΝΝΗΣ ΓΚΕΡΤΣΟΣ
ΓΕΝΙΚΟΣ ΔΙΕΥΘΥΝΤΗΣ



ΗΡΑΣ & ΣΠΥΡΟΥ ΜΗΛΙΟΥ
124 62 ΣΚΑΡΑΜΑΓΚΑΣ ΑΤΤΙΚΗΣ
ΤΗΛ : (210) 55.82.320-2
FAX : (210) 55.82.323
E-mail: ekanal@ekanal.gr



ΚΟΙΝΟΠΟΙΗΜΕΝΟ
ΕΡΓΑΣΤΗΡΙΟ ΔΟΚΙΜΩΝ
ΑΡΙΘΜΟΣ 2002

ΔΙΑΠΙΣΤΕΥΜΕΝΟ
ΕΡΓΑΣΤΗΡΙΟ ΔΟΚΙΜΩΝ

ΣΥΝΟΠΤΙΚΑ ΑΠΟΤΕΛΕΣΜΑΤΑ

ΠΙΣΤΟΠΟΙΗΤΙΚΟΥ ΔΟΚΙΜΩΝ 1077 / 19.07.2010

ΑΡΙΘΜΟΣ	1077	ΗΜΕΡΟΜΗΝΙΑ	19 / 07 / 2010
---------	------	------------	----------------

Στοιχεία Πελάτη:	EUROPA PROFIL ΑΛΟΥΜΙΝΙΟ Α.Β.Ε. ΒΙΟΜΗΧΑΝΙΑ ΔΙΕΛΑΣΗΣ ΑΛΟΥΜΙΝΙΟΥ 56° χλμ Ε.Ο. Αθηνών - Λαμίας ΟΙΝΟΦΥΤΑ ΒΟΙΩΤΙΑΣ Τ.Κ. 320 11
Περιγραφή Προϊόντος:	Πόρτα Ανοιγόμενη
Υλικό:	ΑΛΟΥΜΙΝΙΟ
Τυπολογία Προϊόντος:	ΣΕΙΡΑ EUROPA 500

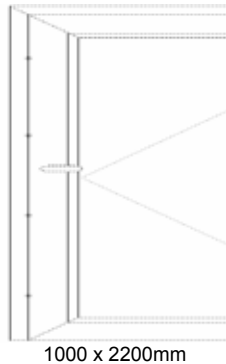

Αεροδιαπερατότητα ΕΛΟΤ EN 1026:2000 / ΕΛΟΤ EN 12207:2000	Κατηγορία 3
Υδατοστεγανότητα ΕΛΟΤ EN 1027:2000 / ΕΛΟΤ EN 12208:2000	Κατηγορία 5B / 4A
Αντοχή σε Ανεμοπίεση ΕΛΟΤ EN 12211:2000 / ΕΛΟΤ EN 12210:2000	Κατηγορία C3

ΤΑ ΑΠΟΤΕΛΕΣΜΑΤΑ ΑΦΟΡΟΥΝ ΑΠΟΚΛΕΙΣΤΙΚΑ ΣΤΟ ΑΝΩΤΕΡΩ ΔΟΚΙΜΑΣΘΕΝ ΠΡΟΪΟΝ.

ΣΙΝΙΩΠΗ ΠΑΠΑΔΟΠΟΥΛΟΥ
ΤΕΧΝΙΚΟΣ ΥΠΕΥΘΥΝΟΣ

ΙΩΑΝΝΗΣ ΓΚΕΡΤΣΟΣ
ΓΕΝΙΚΟΣ ΔΙΕΥΘΥΝΤΗΣ



ΗΡΑΣ & ΣΠΥΡΟΥ ΜΗΛΙΟΥ
124 62 ΣΚΑΡΑΜΑΓΚΑΣ ΑΤΤΙΚΗΣ
ΤΗΛ : (210) 55.82.320-2
FAX : (210) 55.82.323
E-mail: ekanal@ekanal.gr



ΚΟΙΝΟΠΟΙΗΜΕΝΟ
ΕΡΓΑΣΤΗΡΙΟ ΔΟΚΙΜΩΝ
ΑΡΙΘΜΟΣ 2002

ΣΥΝΟΠΤΙΚΑ ΑΠΟΤΕΛΕΣΜΑΤΑ

ΠΙΣΤΟΠΟΙΗΤΙΚΟΥ ΔΟΚΙΜΩΝ 10121 / 07.12.2010

ΑΡΙΘΜΟΣ	10121	ΗΜΕΡΟΜΗΝΙΑ	07 / 12 / 2010
---------	-------	------------	----------------

Στοιχεία Πελάτη:	EUROPA PROFIL ΑΛΟΥΜΙΝΙΟ Α.Β.Ε. ΒΙΟΜΗΧΑΝΙΑ ΔΙΕΛΑΣΗΣ ΑΛΟΥΜΙΝΙΟΥ 56° χλμ Ε.Ο. Αθηνών - Λαμίας ΟΙΝΟΦΥΤΑ ΒΟΙΩΤΙΑΣ Τ.Κ. 320 11
Περιγραφή Προϊόντος:	Πόρτα Ανοιγόμενη
Υλικό:	ΑΛΟΥΜΙΝΙΟ
Τυπολογία Προϊόντος:	ΣΕΙΡΑ EUROPA 500

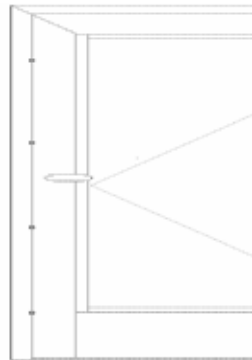

1000 x 2200mm

Αεροδιαπερατότητα ΕΛΟΤ EN 1026:2000 / ΕΛΟΤ EN 12207:2000	Κατηγορία 4
Υδατοστεγανότητα ΕΛΟΤ EN 1027:2000 / ΕΛΟΤ EN 12208:2000	Κατηγορία 4B
Αντοχή σε Ανεμοπίεση ΕΛΟΤ EN 12211:2000 / ΕΛΟΤ EN 12210:2000	Κατηγορία C3

ΤΑ ΑΠΟΤΕΛΕΣΜΑΤΑ ΑΦΟΡΟΥΝ ΑΠΟΚΛΕΙΣΤΙΚΑ ΣΤΟ ΑΝΩΤΕΡΩ ΔΟΚΙΜΑΣΘΕΝ ΠΡΟΪΟΝ.

ΣΙΝΙΩΠΗ ΠΑΠΑΔΟΠΟΥΛΟΥ
ΤΕΧΝΙΚΟΣ ΥΠΕΥΘΥΝΟΣ

ΙΩΑΝΝΗΣ ΓΚΕΡΤΣΟΣ
ΓΕΝΙΚΟΣ ΔΙΕΥΘΥΝΤΗΣ

ΜΕΘΟΔΟΙ ΕΛΕΓΧΟΥ ΠΟΙΟΤΗΤΑΣ ΠΡΟΪΟΝΤΩΝ ΔΙΕΛΑΣΗΣ ΚΑΙ ΗΛΕΚΤΡΟΣΤΑΤΙΚΗΣ ΒΑΦΗΣ

QUALITY CONTROL METHODS FOR ELECTROSTATIC COATING FINISH AND EXTRUDED PRODUCTS

ΓΕΩΜΕΤΡΙΚΑ ΧΑΡΑΚΤΗΡΙΣΤΙΚΑ

ΔΙΑΣΤΑΣΕΙΣ

Για μια κρίσιμη ονομαστική διάσταση 50mm δίνεται ανοχή (+/-)0.40 mm που σημαίνει ότι η διάσταση αυτή μπορεί να κυμανθεί από 49.60 έως 50.40 mm.

ΕΥΘΥΗΤΑ

Για μια βέργα μήκους 6 m δίνεται επιτρεπόμενο βέλος 3 mm. Ο έλεγχος μπορεί να γίνει στηρίζοντας τη βέργα στις δύο άκρες της επάνω σε ένα επίπεδο πάγκο, έτσι ώστε η απόκλιση να περιοριστεί λόγω του βάρους της. Τότε, το βέλος στη μέση της βέργας δεν πρέπει να ξεπερνά τα 3 mm.

ΣΤΡΕΒΛΩΣΗ (ΠΕΤΣΙΚΟ)

Για ένα προφίλ μεσαίων διαστάσεων δίνεται ανοχή στρέβλωσης 2mm στην άκρη βέργας μήκους 5-6m. Για να ελεγχθεί η στρέβλωση, πρέπει η βέργα να τοποθετηθεί σε επίπεδο πάγκο, να κρατηθεί εφαπτόμενη η πλευρά του προφίλ στη μια άκρη και να μετρηθεί η απόκλιση του πάγκου στην άλλη άκρη της βέργας.

ΒΑΡΟΣ ΤΩΝ ΠΡΟΦΙΛ

Το βάρος των προφίλ είναι θεωρητικό και βασίζεται στις διαστάσεις των προφίλ με τις ανοχές σύμφωνα με EN12020-2. Επίσης στο αναγραφόμενο βάρος των προφίλ δεν περιλαμβάνεται το βάρος της βαφής.

ΗΛΕΚΤΡΟΣΤΑΤΙΚΗ ΒΑΦΗ

ΟΨΗ - ΕΜΦΑΝΙΣΗ

Η επικάλυψη των σημαντικών επιφανειών πρέπει να εξετάζεται από σωστή οπτική γωνία, από απόσταση 2m (οι προδιαγραφές της QUALICOAT αναφέρουν απόσταση 3m). Διάφορα ελαττώματα στην επιφάνεια, δεν πρέπει να είναι ορατά από αυτή την απόσταση.

GEOMETRICAL CHARACTERISTICS

DIMENSIONS

For a critical dimension of 50 mm there is a tolerance of (+/-) 0.40 mm, which means that the dimension varies from, 49.60 to 50.40 mm.

STRAIGHTNESS

For a piece of metal 6 m length the maximum swept allowed is 3 mm. The check can be done by supporting the piece of metal on its two edges on a stable plane table, in a way that its variation will be restricted by its weight. Then, the maximum swept in the middle of the piece should not exceed 3 mm.

BENDING

For the medium dimensions profile the bending tolerance is 2 mm at the edge of a 5-6 m long piece of metal. To check the bending, the piece of metal has to be put on a stable level table, one edge of the profile must be kept attached to the table's edge and the variation must be measured, from the table's level at the other end of the profile.





PROFILES WEIGHT







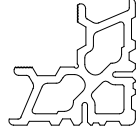

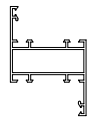
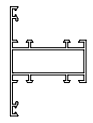
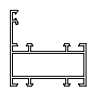
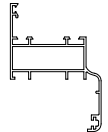
Weight of the profiles is theoretical and it is based on the dimensions of the profiles with tolerances according to EN 12020-20. Also the profile's weight as shown, it does not include the weight of paint.

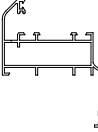
ELECTROSTATIC PAINT









LOOK APPEARANCE

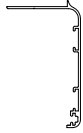

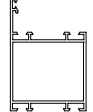
The covering of important surfaces must be examined under the correct visual angle from 2 m distance (The QUALICOAT'S specifications rebates 3 m distance). Various defects in the surface should not be visible from that distance.

ΚΩΔΙΚΟΣ CODE	ΣΧΗΜΑ SKETCH	ΜΗΚΟΣ LENGTH	ΘΕΩΡΗΤΙΚΟ ΒΑΡΟΣ (gr/m) THEORETICAL WEIGHT	I_x cm ⁴	I_y cm ⁴	ΠΕΡΙΓΡΑΦΗ DESCRIPTION
TV5 37		6	2.828	-	-	ΠΡΟΦΙΛ ΓΩΝΙΑΣ ΓΩΝΙΑΣΤΡΑΣ PRESS CORNER JOINT PROFILE
TV5 41		6	267	0.6	0.18	ΠΗΧΑΚΙ ΟΒΑΛ OVAL CLIP
TV5 43		6	5.699	-	-	ΠΡΟΦΙΛ ΓΩΝΙΑΣ ΓΩΝΙΑΣΤΡΑΣ PRESS CORNER JOINT PROFILE
TV5 44		6	4.581	-	-	ΠΡΟΦΙΛ ΓΩΝΙΑΣ ΓΩΝΙΑΣΤΡΑΣ PRESS CORNER JOINT PROFILE
TV5 110		6	168	-	-	ΝΕΡΟΣΤΑΛΑΚΤΗΣ WATER DRAINAGE
TV5 142		6	964	8.99	13.4	ΚΑΣΑ ΜΕ ΑΡΜΟΚΑΛΥΠΤΡΟ FRAME WITH WALL-JOINING PROFILE
TV5 143		6	964	8.99	12.21	ΧΩΡΙΣΜΑ/ΦΥΛΛΟ ΠΡΟΒΑΛΛΟΜΕΝΟΥ-ΠΕΡΙΣΤΡΕΦΟΜΕΝΟΥ TRANSOM/MULLION - SASH FOR PROJECTING - ROTATING
TV5 144		6	845	4.33	11.52	ΙΣΙΑ ΜΙΚΡΗ ΚΑΣΑ STRAIGHT SMALL FRAME
TV5 145		6	1.047	15.68	19.64	ΙΣΙΑ ΚΑΣΑ ΜΕ ΟΒΑΛ ΑΡΜΟΚΑΛΥΠΤΡΟ STRAIGHT FRAME WITH OVAL WALL-JOINING PROFILE

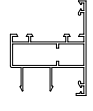



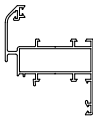
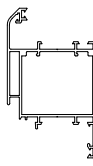
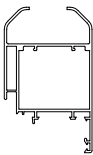
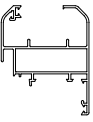
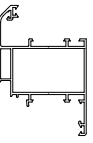
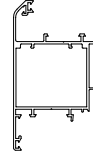
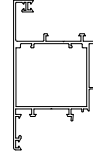

ΚΩΔΙΚΟΣ CODE	ΣΧΗΜΑ SKETCH	ΜΗΚΟΣ LENGTH	ΘΕΩΡΗΤΙΚΟ ΒΑΡΟΣ (gr/m) THEORETICAL WEIGHT	Ix cm ⁴	Iy cm ⁴	ΠΕΡΙΓΡΑΦΗ DESCRIPTION
TV5 146		6	995	6.69	16.13	ΟΒΑΛ ΜΙΚΡΗ ΚΑΣΑ OVAL SMALL FRAME
TV5 148		6	1.232	8.07	38.85	ΟΒΑΛ ΚΑΣΑ ΜΕ ΟΒΑΛ ΑΡΜΟΚΑΛΥΠΤΡΟ OVAL FRAME WITH OVAL WALL-JOINING PROFILE
TV5 150		3	169	-	-	ΠΡΟΣΘΗΚΗ ΜΠΙΝΙ ΔΙΦΥΛΛΗΣ ΠΟΡΤΑΣ ADDITION FOR ADJOINING PROFILE
TV5 151		6	187	-	-	ΝΤΙΖΑ ΚΙΝΗΣΕΩΣ MOVEMENT ROD
TV5 153		6	449	-	-	ΚΑΤΩΚΑΣΙ ΑΕΡΟΣΤΕΓΑΝΩΣΗΣ AIR TIGHTNESS THRESHOLD
TV5 154		6	360	1.1	2.05	ΠΗΧΑΚΙ ΜΟΝΟΥ ΚΡΥΣΤΑΛΛΟΥ SINGLE GLASS CLIP
TV5 155		6	421	0.34	5.73	ΠΡΟΣΘΗΚΗ ΠΟΛΛΑΠΛΩΝ ΓΩΝΙΩΝ ΤΟΥ TV5 144 ΜΕ Ø60 MULTIPLE CORNER ADDITION FOR PROFILE TV5 144 (Ø60)
TV5 157		6	462	0.41	8.43	ΠΡΟΣΘΗΚΗ ΠΟΛΛΑΠΛΩΝ ΓΩΝΙΩΝ ΤΟΥ TV5 146 ΜΕ Ø70 MULTIPLE CORNER ADDITION FOR PROFILE TV5 146 (Ø70)
TV5 160		6	277	-	-	ΠΡΟΦΙΛ ΣΤΕΓΑΝΩΣΗΣ SEALANT PROFILE

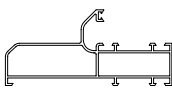
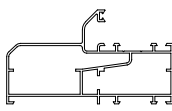
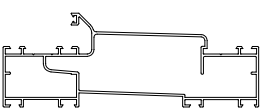
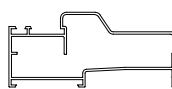
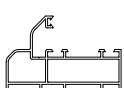
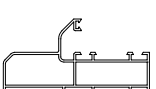
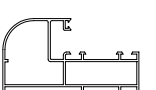
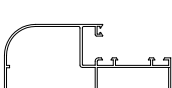
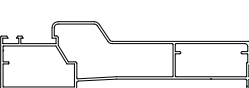
ΚΩΔΙΚΟΣ CODE	ΣΧΗΜΑ SKETCH	ΜΗΚΟΣ LENGTH	ΘΕΩΡΗΤΙΚΟ ΒΑΡΟΣ (gr/m) THEORETICAL WEIGHT	Ix cm ⁴	Iy cm ⁴	ΠΕΡΙΓΡΑΦΗ DESCRIPTION
TV5 162		6	327	-	-	ΚΑΤΩΚΑΣΙ ΑΕΡΟΣΤΕΓΑΝΩΣΗΣ AIR TIGHTNESS THRESHOLD
TV5 170		6	812	-	-	ΤΑΜΠΛΑΣ - ΡΑΜΠΟΤΕ BOTTOM RAIL
TV5 171		6	315	-	-	ΔΙΑΚΟΣΜΗΤΙΚΟ ΠΛΑΙΣΙΟ DECORATIVE FRAME
TV5 172		6	866	6.7	8.92	ΔΙΑΚΟΣΜΗΤΙΚΟ ΠΛΑΙΣΙΟ DECORATIVE FRAME
TV5 174		6	1.255	18.9	27.29	ΦΥΛΛΟ ΘΥΡΩΝ - ΚΑΣΑ ΜΕ ΑΡΜΟΚΑΛΥΠΤΡΟ SASH PROFILE FOR DOORS - FRAME WITH WALL-JOINING PROFILE
TV5 176		6	1.255	17.85	27.29	ΧΩΡΙΣΜΑ - ΦΥΛΛΟ ΠΟΥ ΑΝΟΙΓΕΙ ΕΞΩ TRANSOM / MULLION - SASH PROFILE OPENING OUT
TV5 187		6	2.068	29.68	166.59	ΚΑΤΩ ΤΑΜΠΛΑΣ ΘΥΡΩΝ - ΒΙΤΡΙΝΩΝ DOOR -SHOWFRAME BOTTOM RAIL
TV5 195		6	384	-	-	ΑΡΜΟΚΑΛΥΠΤΡΟ ΓΙΑ ΡΟΛΛΑ WALL - JOINING PROFILE FOR ROLLING SHUTTERS
TV5 198		6	424	-	-	ΚΑΣΑ ΧΑΜΗΛΗ LOW FRAME

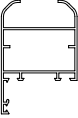

ΚΩΔΙΚΟΣ CODE	ΣΧΗΜΑ SKETCH	ΜΗΚΟΣ LENGTH	ΘΕΩΡΗΤΙΚΟ ΒΑΡΟΣ (gr/m) THEORETICAL WEIGHT	I_x cm ⁴	I_y cm ⁴	ΠΕΡΙΓΡΑΦΗ DESCRIPTION
TV5 201		6	622	-	-	ΑΡΜΟΚΑΛΥΠΤΡΟ ΓΙΑ ΑΠΟΞΥΛΩΣΕΙΣ WALL-JOINING PROFILE FOR REPLACEMENTS
TV5 202		6	394	-	-	ΙΣΙΟ ΑΡΜΟΚΑΛΥΠΤΡΟ STRAIGHT WALL-JOINING PROFIL
TV5 215		6	296	0.69	0.23	ΠΗΧΑΚΙ ΟΒΑΛ OVAL CLIP
TV5 219		6	1.130	19.44	16.05	ΙΣΙΑ ΜΕΓΑΛΗ ΚΑΣΑ STRAIGHT LARGE FRAME
TV5 224		6	1.253	13.3	20.1	ΚΑΣΑ ΘΥΡΩΝ - ΠΑΡΑΘΥΡΩΝ FRAME FOR DOORS & WINDOWS
TV5 241		6	342	0.94	1.28	ΠΗΧΑΚΙ ΤΖΑΜΙΟΥ CLIP FOR GLASS
TV5 242		6	357	1.13	1.38	ΠΗΧΑΚΙ ΓΙΑ ΠΑΝΕΛ CLIP FOR PANEL
TV5 253		6	956	7.47	11.23	ΜΠΙΝΙ ΤΟΥ TV5 842, TV5 843 ADJOINING PROFILE FOR TV5 842, TV5 843
TV5 315		6	353	1.06	1.31	ΠΗΧΑΚΙ ΔΙΠΛΟΥ ΚΡΥΣΤΑΛΛΟΥ CLIP FOR DOUBLE GLASS

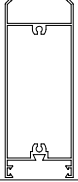
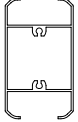
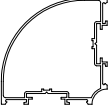
ΚΩΔΙΚΟΣ CODE	ΣΧΗΜΑ SKETCH	ΜΗΚΟΣ LENGTH	ΘΕΩΡΗΤΙΚΟ ΒΑΡΟΣ (gr/m) THEORETICAL WEIGHT	Ix cm ⁴	Iy cm ⁴	ΠΕΡΙΓΡΑΦΗ DESCRIPTION
TV5 394		6	1.059	10.55	17.51	ΟΒΑΛ ΦΥΛΛΟ ΠΑΡΑΘΥΡΟΥ - ΜΠΑΛΚΟΝΟΠΟΡΤΑΣ OVAL SASH FOR FRENCH WINDOW AND WINDOWS
TV5 395		5.6	1.565	34.29	28.19	ΟΒΑΛ ΦΥΛΛΟ ΘΥΡΩΝ OVAL SASH PROFILE FOR DOORS
TV5 396		5.6	1.576	35.2	28.9	ΟΒΑΛ ΦΥΛΛΟ ΘΥΡΩΝ ΧΩΡΙΣ ΠΗΧΑΚΙΑ OVAL SASH FOR DOORS WITHOUT CLIPS
TV5 397		6	1.157	13.63	19.45	ΟΒΑΛ ΦΥΛΛΟ ΠΑΡΑΘΥΡΟΥ - ΜΠΑΛΚΟΝΟΠΟΡΤΑΣ OVAL SASH FOR FRENCH WINDOWS AND WINDOWS
TV5 398		6	1.230	19.82	21.72	ΟΒΑΛ ΦΥΛΛΟ ΜΠΑΛΚΟΝΟΠΟΡΤΑΣ OVAL SASH FOR FRENCH WINDOWS
TV5 399		5.6	1.565	34.29	27.55	ΟΒΑΛ ΦΥΛΛΟ ΘΥΡΩΝ ΠΟΥ ΑΝΟΙΓΟΥΝ ΕΞΩ OVAL SASH FOR OPENING OUT DOORS
TV5 401		5.6	1.575	35.42	27.95	ΙΣΙΟ ΦΥΛΛΟ ΘΥΡΩΝ ΠΟΥ ΑΝΟΙΓΟΥΝ ΕΞΩ STRAIGHT SASH FOR OPENING OUT DOORS
TV5 415		6	308	0.75	2.51	ΙΣΙΟ ΠΗΧΑΚΙ STRAIGHT CLIP
TV5 454		6	1.176	9.82	16.32	ΟΒΑΛ ΜΠΙΝΙ ΔΙΦΥΛΛΩΝ OVAL ADJOINING PROFILE FOR DOUBLE SASH

ΚΩΔΙΚΟΣ CODE	ΣΧΗΜΑ SKETCH	ΜΗΚΟΣ LENGTH	ΘΕΩΡΗΤΙΚΟ ΒΑΡΟΣ (gr/m) THEORETICAL WEIGHT	Ix cm ⁴	Iy cm ⁴	ΠΕΡΙΓΡΑΦΗ DESCRIPTION
TV5 516		6	1.412	8.3	57.24	ΚΑΣΑ ΘΥΡΩΝ - ΒΙΤΡΙΝΩΝ FRAME FOR DOORS - SHOW FRAMES
TV5 531		6	1.746	17.3	70.82	ΚΑΣΑ ΚΕΝΤΡΙΚΗΣ ΕΙΣΟΔΟΥ FRAME FOR MAIN ENTRANCE
TV5 539		6	2.461	27.11	269.33	ΕΝΙΑΙΑ ΚΑΣΑ (ΤΖΑΜΙ - ΣΗΤΑ - ΠΑΤΖΟΥΡΙ) FRAME FOR GLASS- INSECT SCREEN-SHUTTER
TV5 540		6	1.458	11.79	71.53	ΚΑΣΑ ΔΙΧΡΩΜΙΑΣ FRAME FOR TWO COLOR COMBINATION
TV5 542		6	1.174	7.21	24.4	ΚΑΣΑ ΓΙΑ ΣΥΝΔΥΑΣΜΟ ΜΕ ΟΔΗΓΟ ΤΗΣ EUROPA 100 FRAME FOR COMBINATION WITH DRIVER PROFILE OF EUROPA 100
TV5 543		6	1.326	7.87	41.37	ΚΑΣΑ ΓΙΑ ΣΥΝΔΥΑΣΜΟ ΜΕ ΟΔΗΓΟ ΤΗΣ EUROPA 2000 FRAME FOR COMBINATION WITH DRIVER PROFILE OF EUROPA 2000
TV5 564		6	1.365	11.85	40.25	ΚΑΣΑ ΘΥΡΩΝ - ΒΙΤΡΙΝΩΝ FRAME FOR DOORS - SHOW FRAMES
TV5 565		6	1.517	14.75	65.99	ΚΑΣΑ ΘΥΡΩΝ - ΒΙΤΡΙΝΩΝ FRAME FOR DOORS - SHOW FRAMES
TV5 567		6	2.097	14.68	219.39	ΚΑΣΑ ΔΙΧΡΩΜΙΑΣ ΓΙΑ ΤΟΠΟΘΕΤΗΣΗ ΣΗΤΑΣ ΚΑΙ ΚΙΝΗΤΗΣ ΠΕΡΣΙΔΑΣ FRAME FOR TWO COLOR COMBINATION WITH INSECT SCREEN AND MOVABLE LOUVER

ΚΩΔΙΚΟΣ CODE	ΣΧΗΜΑ SKETCH	ΜΗΚΟΣ LENGTH	ΘΕΩΡΗΤΙΚΟ ΒΑΡΟΣ (gr/m) THEORETICAL WEIGHT	Ix cm ⁴	Iy cm ⁴	ΠΕΡΙΓΡΑΦΗ DESCRIPTION
TV5 582		6	760	10.74	10.74	ΚΟΛΩΝΑ 90° ΓΙΑ ΚΑΣΕΣ 50mm COLUMN PROFILE 90° FOR FRAMES 50mm
TV5 594		6	541	-	-	ΣΥΝΔΕΣΜΟΣ ΓΙΑ ΠΡΟΦΙΛ ΑΝΤΙΚΑΤΑΣΤΑΣΗΣ COUPLING FOR REPLACEMENT PROFILE
TV5 595		6	1.060	-	-	ΒΑΣΗ ΓΙΑ ΠΡΟΦΙΛ ΑΝΤΙΚΑΤΑΣΤΑΣΗΣ BASE FOR REPLACEMENT PROFILES
TV5 842		6	1.042	14.37	14.85	ΟΒΑΛ ΦΥΛΛΟ ΠΑΤΖΟΥΡΙΟΥ ΜΕΓΑΛΟ OVAL LARGE SHUTTER
TV5 843		6	917	7.87	12.25	ΟΒΑΛ ΦΥΛΛΟ ΠΑΤΖΟΥΡΙΟΥ OVAL SHUTTER
TV5 844		6	1.561	18.88	89.47	ΟΒΑΛ ΚΑΤΩ ΤΑΜΠΛΑΣ ΠΑΤΖΟΥΡΙΟΥ OVAL BOTTOM RAIL PROFILE FOR SHUTTER
TV5 845		6	1.190	12.97	24.06	ΟΒΑΛ ΤΡΑΒΕΡΣΑ ΠΑΤΖΟΥΡΙΟΥ OVAL TRANSOM / MULLION PROFILE FOR SHUTTER SASH
KAR 16		6	1.144	25.32	25.32	ΚΟΛΩΝΑ 90° ΓΙΑ ΚΑΣΕΣ 60mm COLUMN PROFILE 90° FOR FRAMES 60mm
NSR 17		4.7	345	-	-	ΚΑΝΑΛΙ ΣΗΤΑΣ ΓΙΑ ΠΡΟΦΙΛ ΑΝΤΙΚΑΤΑΣΤΑΣΗΣ INSECT SCREEN DRIVER FOR REPLACEMENT PROFILE

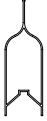
ΚΩΔΙΚΟΣ CODE	ΣΧΗΜΑ SKETCH	ΜΗΚΟΣ LENGTH	ΘΕΩΡΗΤΙΚΟ ΒΑΡΟΣ (gr/m) THEORETICAL WEIGHT	Ix cm ⁴	Iy cm ⁴	ΠΕΡΙΓΡΑΦΗ DESCRIPTION
TV 2080		6	253	-	-	ΠΗΧΑΚΙ ΟΒΑΛΙΝΑΣ CLIP FOR P3 LOUVER
TV 5066		6	421	-	-	ΟΒΑΛΙΝΑ ΑΣΦΑΛΕΙΑΣ SECURITY FIXED LOUVER 10.5 Kgr/m ² 25 τεμ./m
TV 5067		6	220	-	-	ΤΕΛΕΙΩΜΑ ΟΒΑΛΙΝΑΣ ΑΣΦΑΛΕΙΑΣ END SECURITY FIXED LOUVER
P3		5	368	-	-	ΟΒΑΛΙΝΑ FIXED LOUVER PROFILE 9.6 Kgr/m ² 25 τεμ./m
PER 231		6	318	-	-	ΠΡΟΣΘΗΚΗ ΤΕΛΕΙΩΜΑΤΟΣ ΚΙΝΗΤΗΣ ΠΕΡΣΙΔΑΣ ADDITION FOR MOVABLE LOUVER END
PER 232		6	383	-	-	ΡΥΘΟΜΙΣΤΗΣ ΚΙΝΗΤΗΣ ΠΕΡΣΙΔΑΣ REGULATOR OF MOVABLE LOUVER
PER 233		6	526	-	-	ΠΡΟΦΙΛ ΚΙΝΗΤΗΣ ΠΕΡΣΙΔΑΣ PROFILE OF MOVABLE LOUVER 9.5 Kgr/m ² 18 τεμ./m
PER 240		6	454	-	-	ΦΥΛΛΑΡΑΚΙ ΠΑΤΖΟΥΡΙΟΥ "ΤΟΥΛΙΠΑ" FIXED LOUVER PROFILE 8.3 Kgr/m ² 18 τεμ./m
PER 250		6	532	-	-	ΦΥΛΛΑΡΑΚΙ ΠΑΤΖΟΥΡΙΟΥ "ΚΡΙΝΑΚΙ" FIXED LOUVER PROFILE 7.6 Kgr/m ² 14 τεμ./m

ΚΩΔΙΚΟΣ CODE	ΣΧΗΜΑ SKETCH	ΜΗΚΟΣ LENGTH	ΘΕΩΡΗΤΙΚΟ ΒΑΡΟΣ (gr/m) THEORETICAL WEIGHT	Ix cm ⁴	Iy cm ⁴	ΠΕΡΙΓΡΑΦΗ DESCRIPTION
PER 260		6	604	-	-	ΦΥΛΛΑΡΑΚΙ ΠΑΤΖΟΥΡΙΟΥ "ΚΡΙΝΑΚΙ" FIXED LOUVER PROFILE <div style="display: flex; justify-content: space-between; margin-top: 10px;"> 6.8 Kgr/m² 11 τεμ./m </div>
PER 270		6	424	-	-	ΦΥΛΛΑΡΑΚΙ ΠΑΤΖΟΥΡΙΟΥ "ΤΟΥΛΙΠΑ" FIXED LOUVER PROFILE <div style="display: flex; justify-content: space-between; margin-top: 10px;"> 7.1 Kgr/m² 16 τεμ./m </div>
PER 280		6	358	-	-	ΦΥΛΛΑΡΑΚΙ ΠΑΤΖΟΥΡΙΟΥ FIXED LOUVER PROFILE <div style="display: flex; justify-content: space-between; margin-top: 10px;"> 4.9 Kgr/m² 13 τεμ./m </div>

TV5 394

1.059 gr/m

ΟΒΑΛ ΦΥΛΛΟ ΠΑΡΑΘΥΡΟΥ - ΜΠΑΛΚΟΝΟΠΟΡΤΑΣ
OVAL SASH FOR FRENCH WINDOW AND WINDOWS

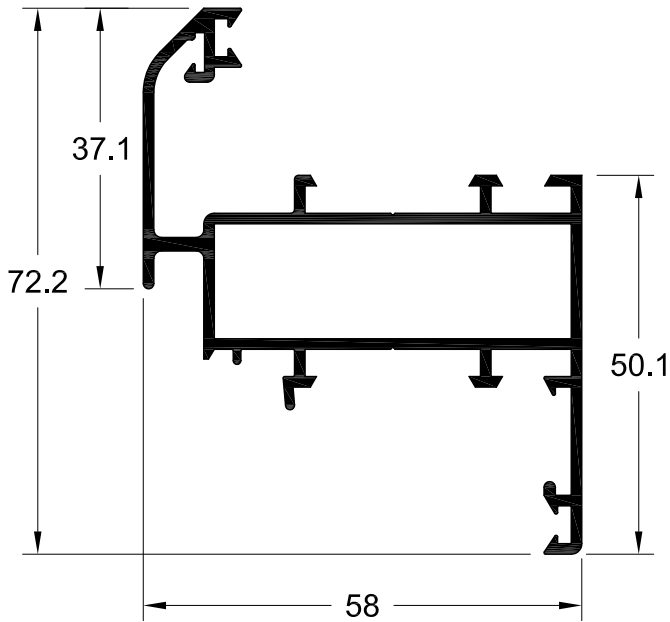

TV5 397

1.157 gr/m

ΟΒΑΛ ΦΥΛΛΟ ΠΑΡΑΘΥΡΟΥ - ΜΠΑΛΚΟΝΟΠΟΡΤΑΣ
OVAL SASH FOR FRENCH WINDOWS AND WINDOWS

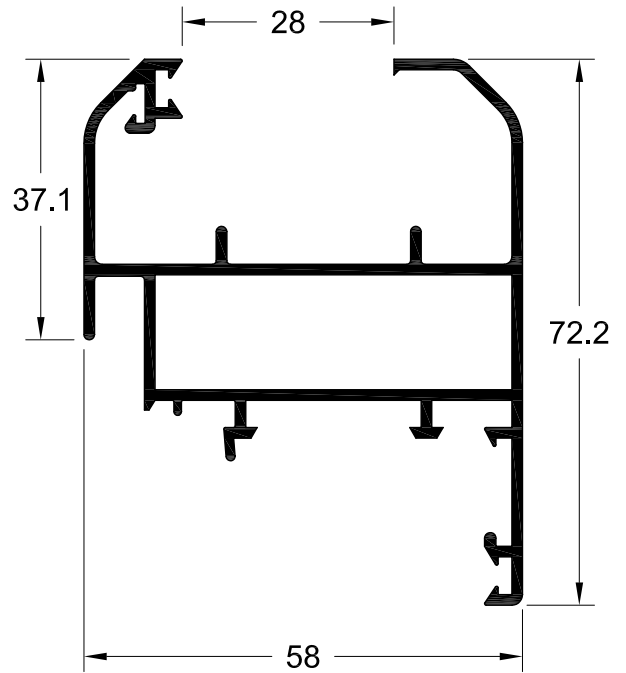

TV5 395

1.565 gr/m

ΟΒΑΛ ΦΥΛΛΟ ΘΥΡΩΝ
OVAL SASH PROFILE FOR DOORS

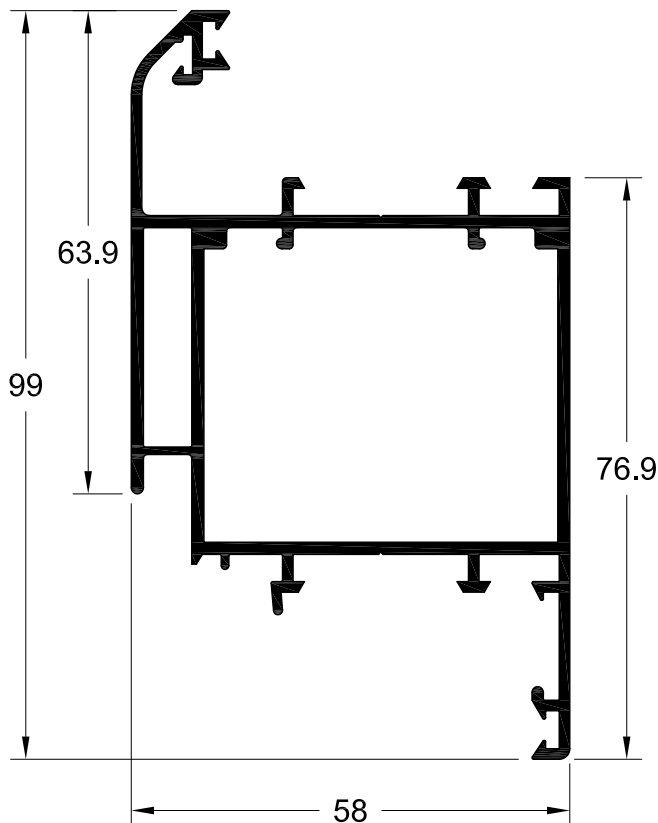

TV5 398

1.230 gr/m

ΟΒΑΛ ΜΕΣΑΙΟ ΦΥΛΛΟ ΜΠΑΛΚΟΝΟΠΟΡΤΑΣ
OVAL MIDDLE SASH FOR FRENCH WINDOWS

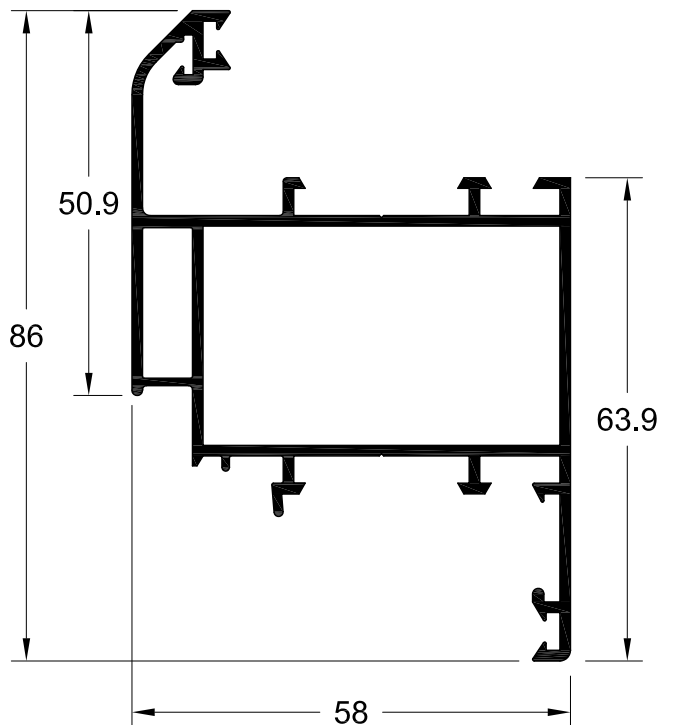

TV5 396
1.576 gr/m

ΟΒΑΛ ΦΥΛΛΟ ΘΥΡΩΝ ΧΩΡΙΣ ΠΗΧΑΚΙΑ
OVAL SASH FOR DOORS WITHOUT CLIPS

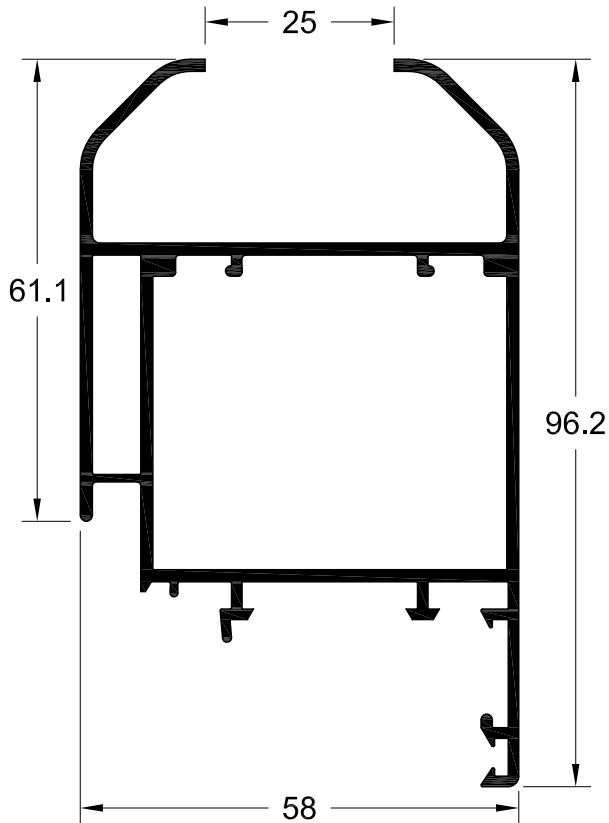

TV5 401
1.575 gr/m

ΙΣΙΟ ΦΥΛΛΟ ΘΥΡΩΝ ΠΟΥ ΑΝΟΙΓΟΥΝ ΕΞΩ
STRAIGHT SASH FOR OPENING OUT DOORS

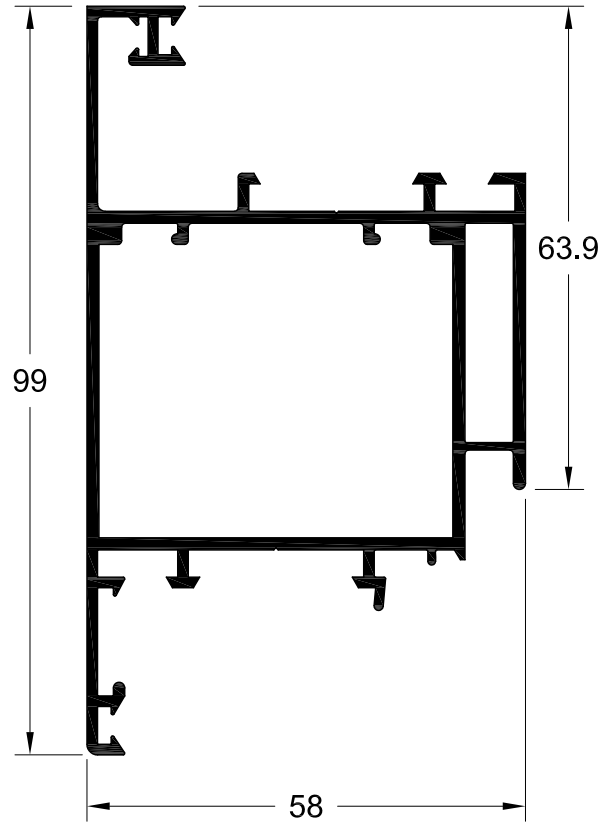

TV5 399
1.565 gr/m

ΟΒΑΛ ΦΥΛΛΟ ΘΥΡΩΝ ΠΟΥ ΑΝΟΙΓΟΥΝ ΕΞΩ
OVAL SASH FOR OPENING OUT DOORS

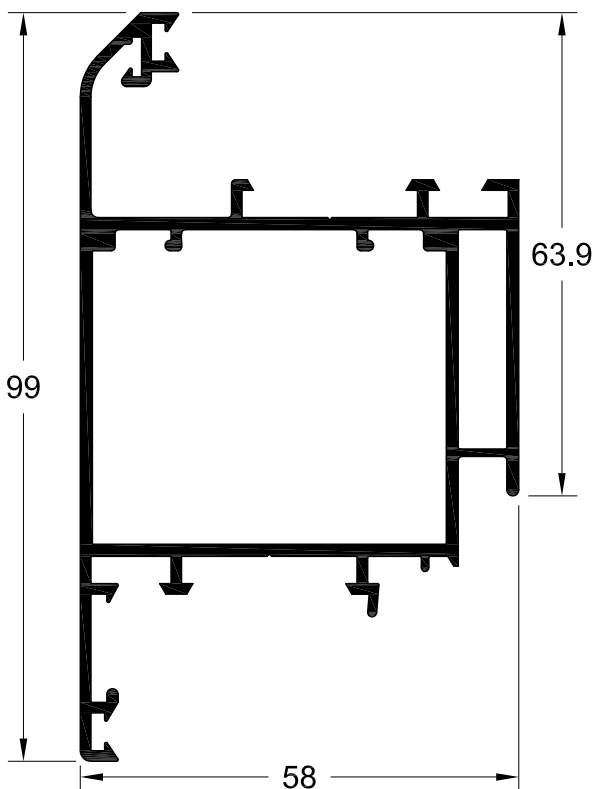

TV5 454
1.176 gr/m

ΟΒΑΛ ΜΠΙΝΙ ΔΙΦΥΛΛΩΝ
OVAL ADJOINING PROFILE FOR DOUBLE SASH

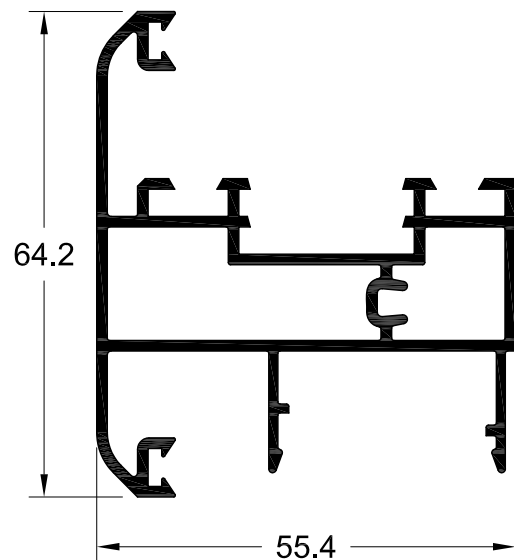

TV5 843
917 gr/m

ΟΒΑΛ ΦΥΛΛΟ ΠΑΤΖΟΥΡΙΟΥ
OVAL SHUTTER

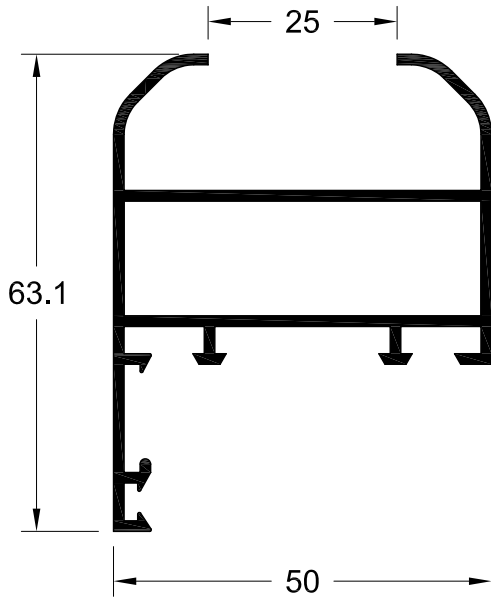

TV5 842
1.042 gr/m

ΟΒΑΛ ΦΥΛΛΟ ΠΑΤΖΟΥΡΙΟΥ ΜΕΓΑΛΟ
OVAL LARGE SHUTTER

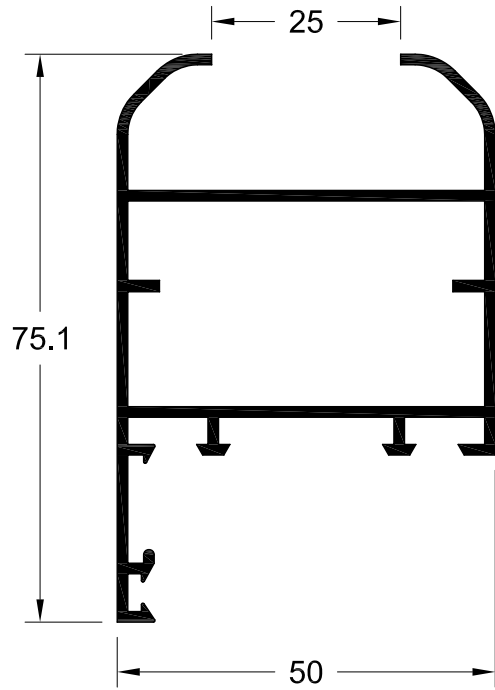

TV5 253
956 gr/m

**ΜΠΙΝΙ ΤΟΥ TV5 842,
TV5 843**
ADJOINING PROFILE
FOR TV5 842, TV5 843

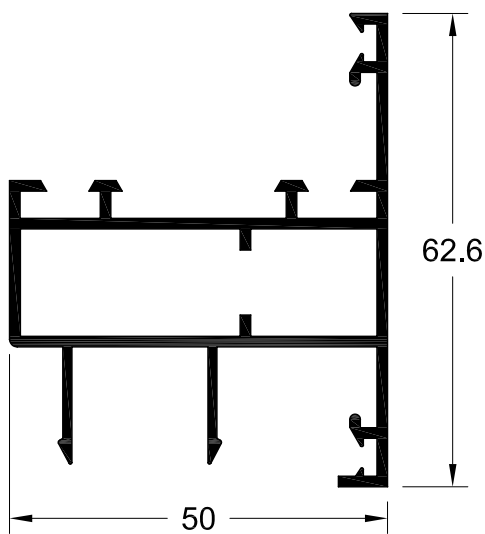

TV5 845
1.190 gr/m

ΟΒΑΛ ΤΡΑΒΕΡΣΑ ΠΑΤΖΟΥΡΙΟΥ
OVAL TRANSOM / MULLION PROFILE
FOR SHUTTER SASH

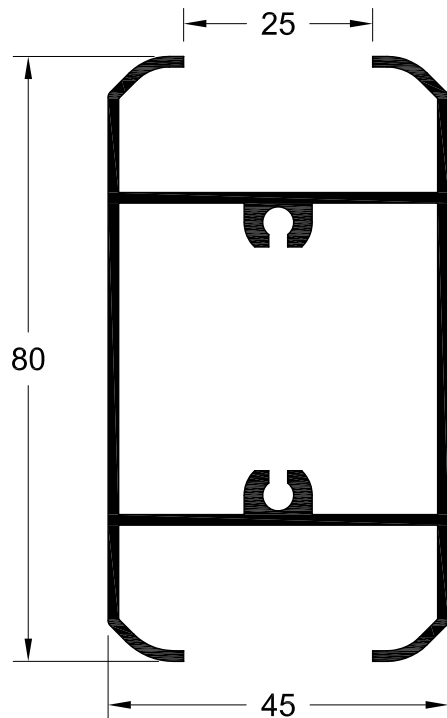

TV5 174

1.255 gr/m

ΦΥΛΛΟ ΘΥΡΩΝ - ΚΑΣΑ ΜΕ ΑΡΜΟΚΑΛΥΠΤΡΟ
SASH PROFILE FOR DOORS - FRAME WITH WALL-JOINING PROFILE

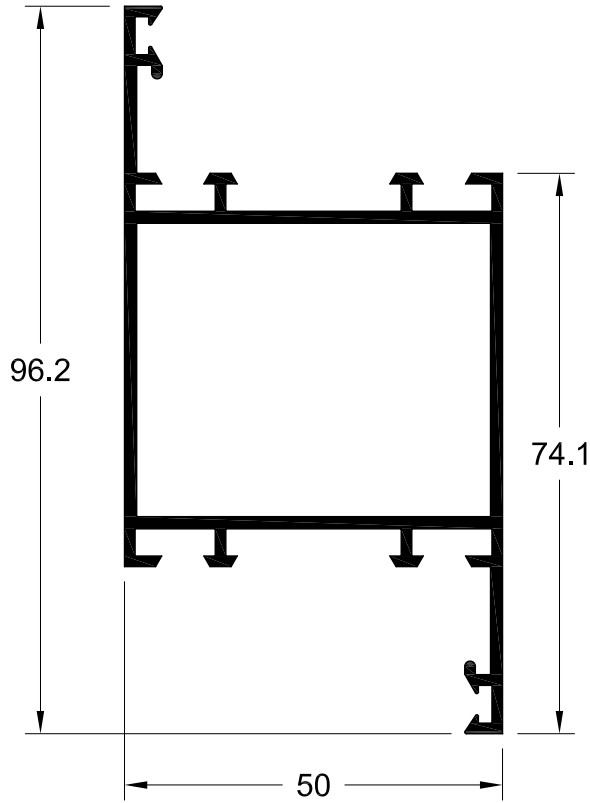

TV5 144

845 gr/m

ΙΣΙΑ ΜΙΚΡΗ ΚΑΣΑ
STRAIGHT SMALL FRAME

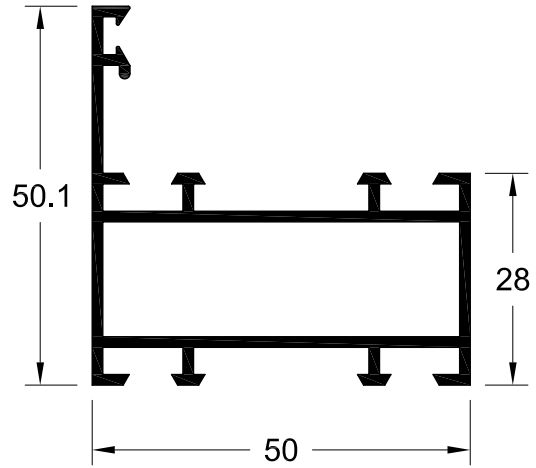

TV5 219

1.130 gr/m

ΙΣΙΑ ΜΕΓΑΛΗ ΚΑΣΑ
STRAIGHT LARGE FRAME

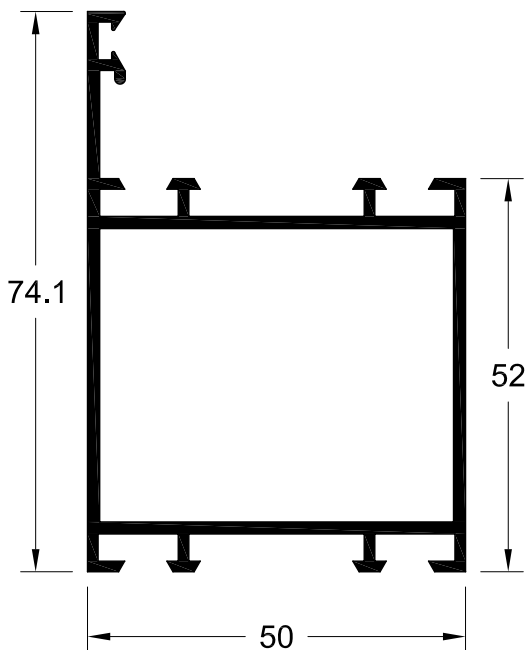

TV5 142

964 gr/m

ΚΑΣΑ ΜΕ ΑΡΜΟΚΑΛΥΠΤΡΟ
FRAME WITH WALL-JOINING PROFILE

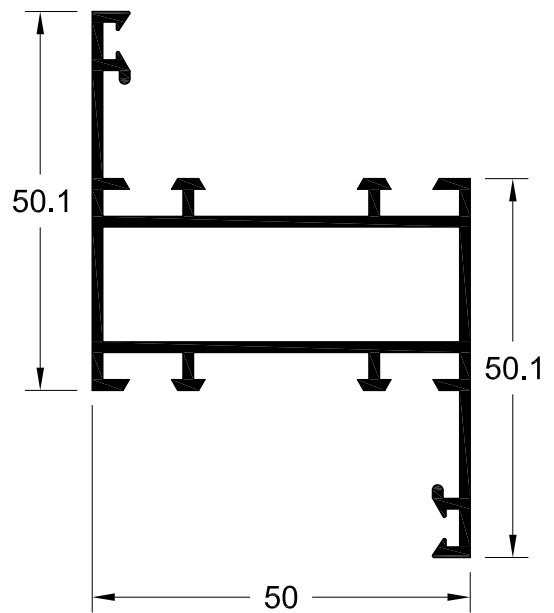

TV5 146

995 gr/m

ΟΒΑΛ ΜΙΚΡΗ ΚΑΣΑ
OVAL SMALL FRAME

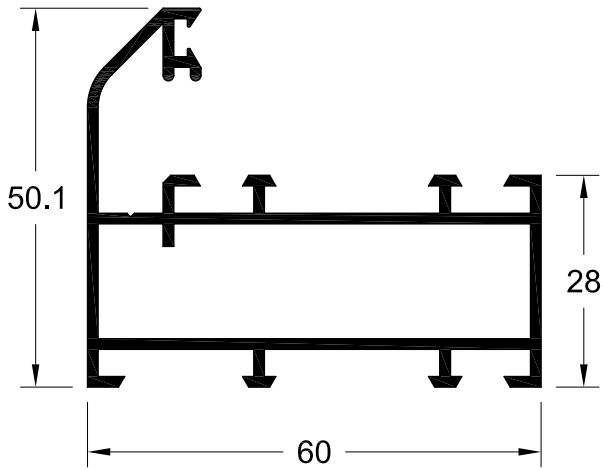

TV5 224

1.253 gr/m

ΚΑΣΑ ΘΥΡΩΝ - ΠΑΡΑΘΥΡΩΝ
FRAME FOR DOORS & WINDOWS

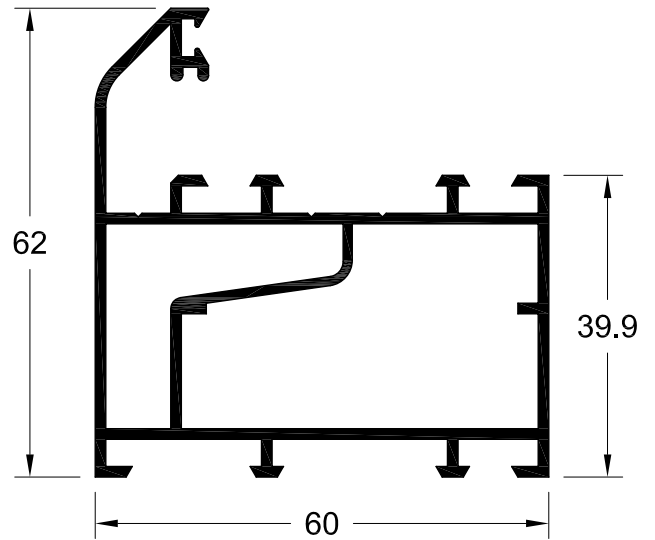

TV5 145

1.047 gr/m

ΙΣΙΑ ΚΑΣΑ ΜΕ ΟΒΑΛ
ΑΡΜΟΚΑΛΥΠΤΡΟ
STRAIGHT FRAME WITH OVAL
WALL-JOINING PROFILE

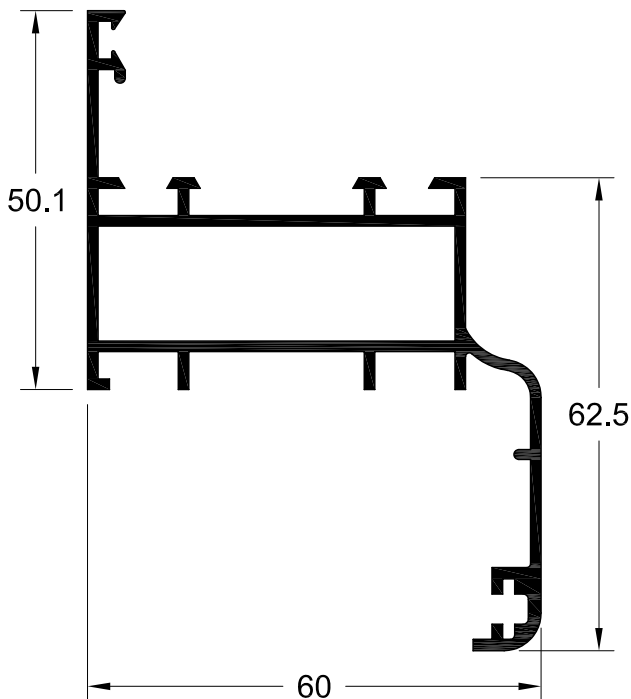

TV5 148

1.232 gr/m

ΟΒΑΛ ΚΑΣΑ ΜΕ
ΟΒΑΛ ΑΡΜΟΚΑΛΥΠΤΡΟ
OVAL FRAME WITH OVAL
WALL-JOINING PROFILE

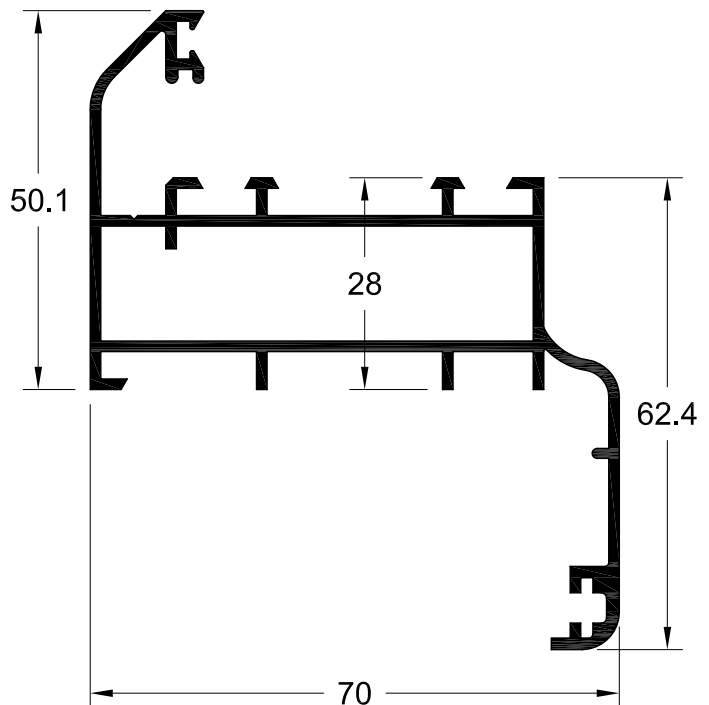

TV5 198

424 gr/m

ΚΑΣΑ ΧΑΜΗΛΗ
LOW FRAME

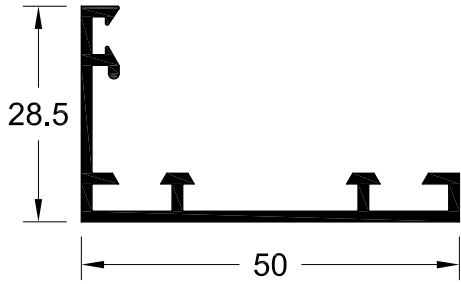

TV5 542

1.174 gr/m

ΚΑΣΑ ΣΕ ΣΥΝΔΥΑΣΜΟ ΜΕ
ΟΔΗΓΟ ΤΗΣ EUROPA 100
FRAME FOR COMBINATION WITH
DRIVER PROFILE OF EUROPA 100

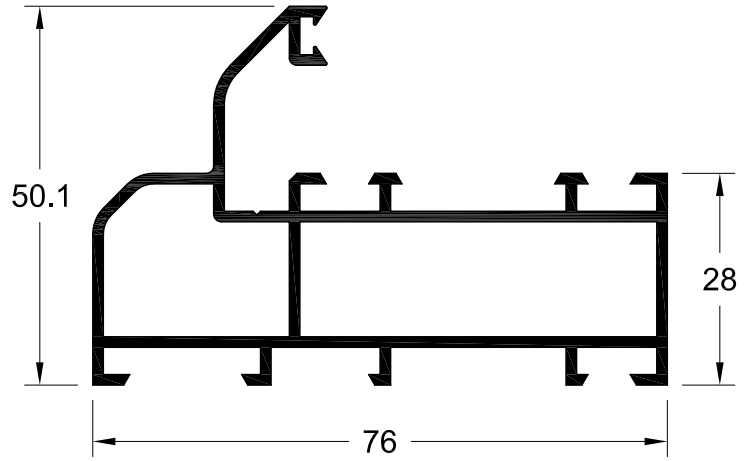

TV5 539

2.461 gr/m

ΕΝΙΑΙΑ ΚΑΣΑ
(ΤΖΑΜΙ - ΣΗΤΑ - ΠΑΤΖΟΥΡΙ)
FRAME FOR GLASS-
INSECT SCREEN-SHUTTER

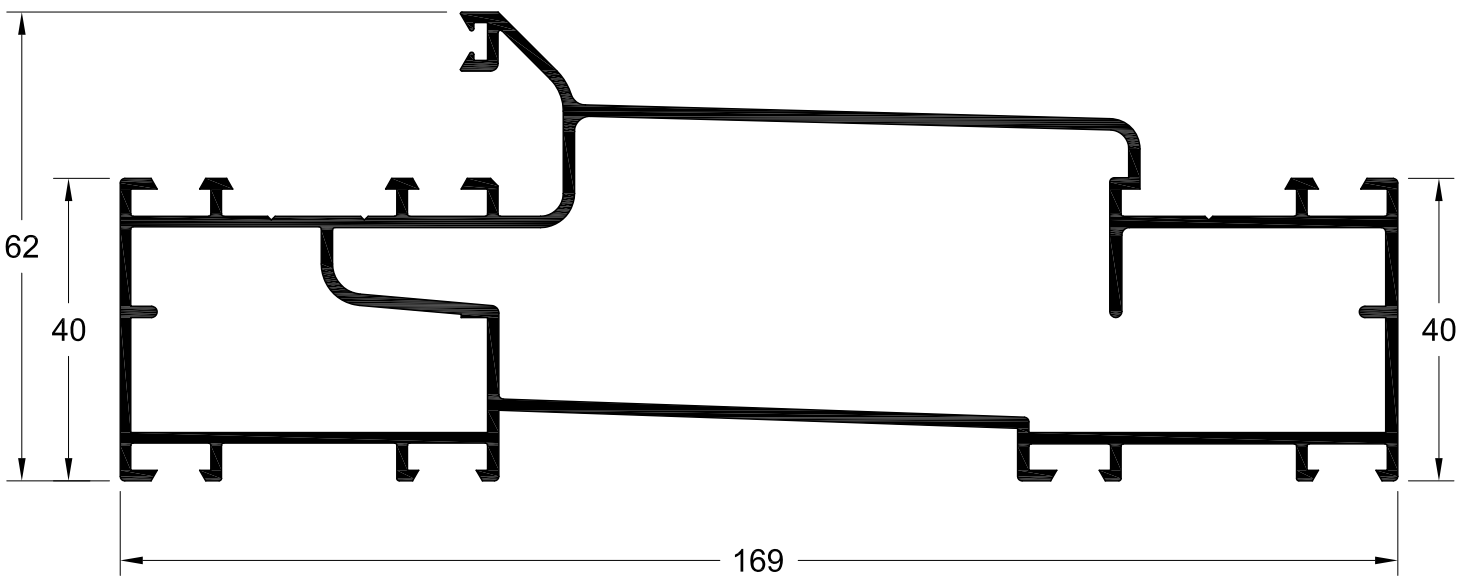

TV5 516
1.412 gr/m

ΚΑΣΑ ΘΥΡΩΝ - ΒΙΤΡΙΝΩΝ
FRAME FOR DOORS - SHOWFRAMES

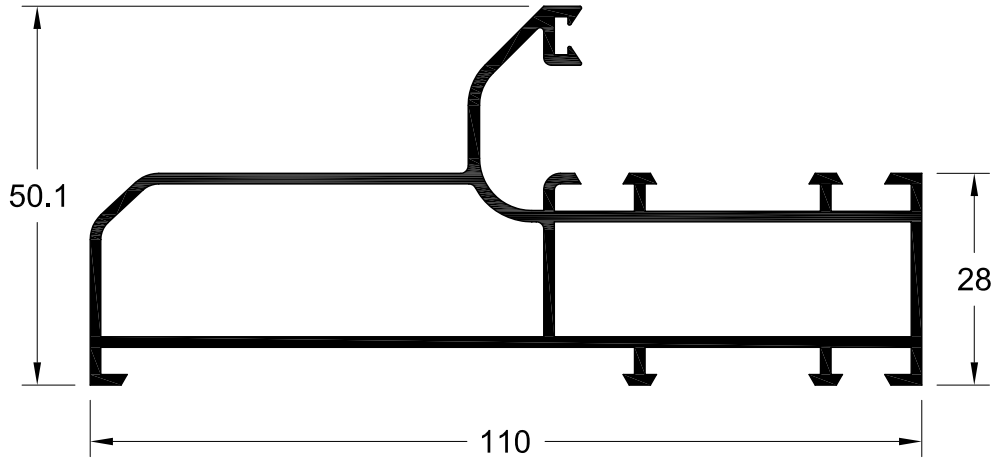

TV5 543
1.326 gr/m

ΚΑΣΑ ΣΕ ΣΥΝΔΥΑΣΜΟ ΜΕ
ΟΔΗΓΟ ΤΗΣ EUROPA 2000
FRAME FOR COMBINATION WITH
DRIVER PROFILE OF EUROPA 2000

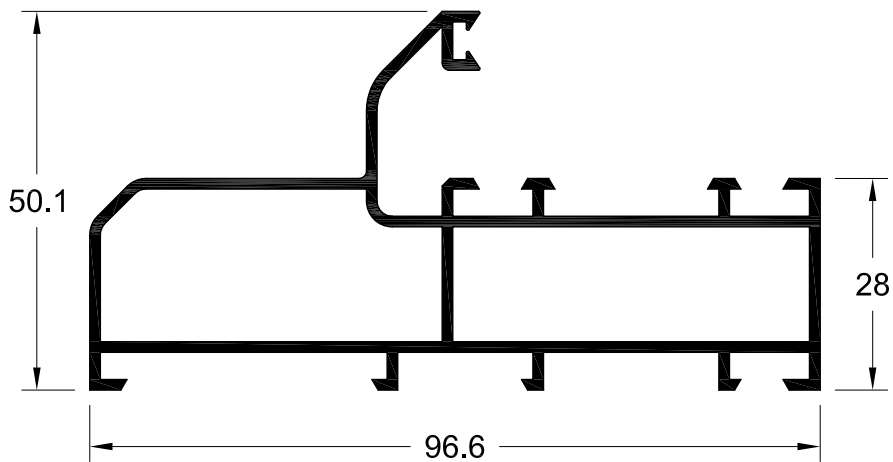

TV5 564
1.365 gr/m

ΚΑΣΑ ΘΥΡΩΝ - ΒΙΤΡΙΝΩΝ
FRAME FOR DOORS - SHOWFRAMES

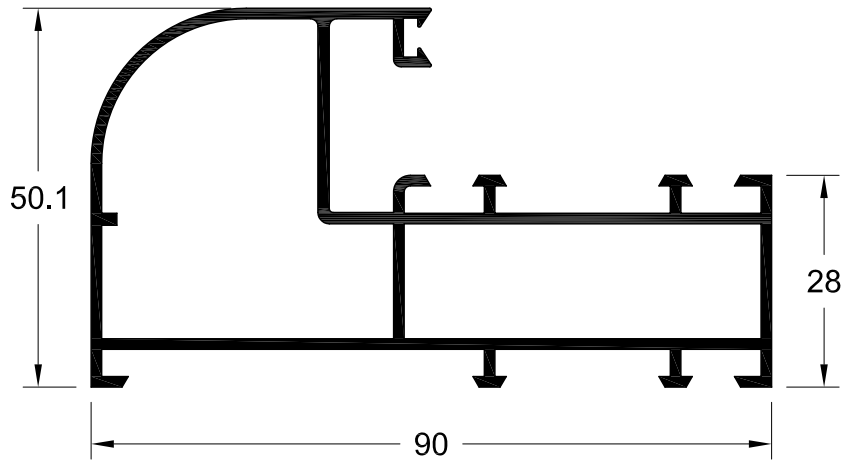

TV5 565
1.517 gr/m

ΚΑΣΑ ΘΥΡΩΝ - ΒΙΤΡΙΝΩΝ
FRAME FOR DOORS - SHOWFRAMES

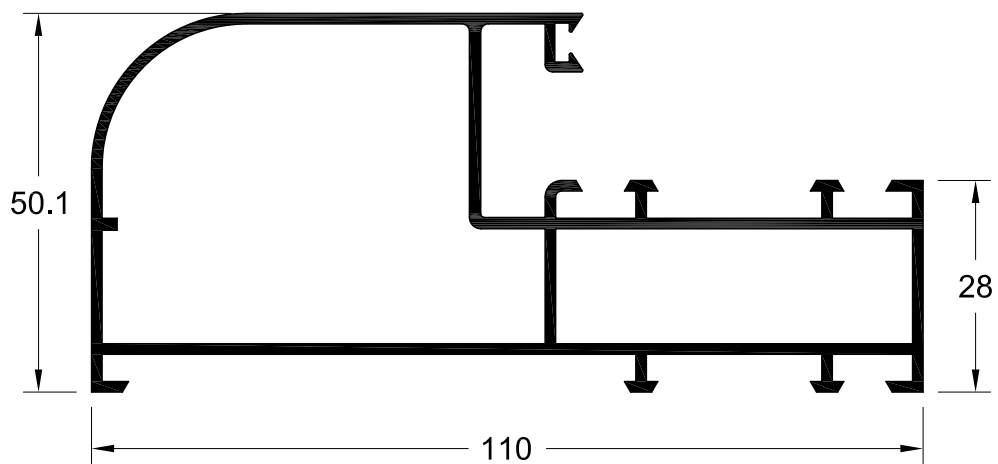

TV5 531
1.746 gr/m

ΚΑΣΑ ΚΕΝΤΡΙΚΗΣ ΕΙΣΟΔΟΥ
FRAME FOR MAIN ENTRANCE

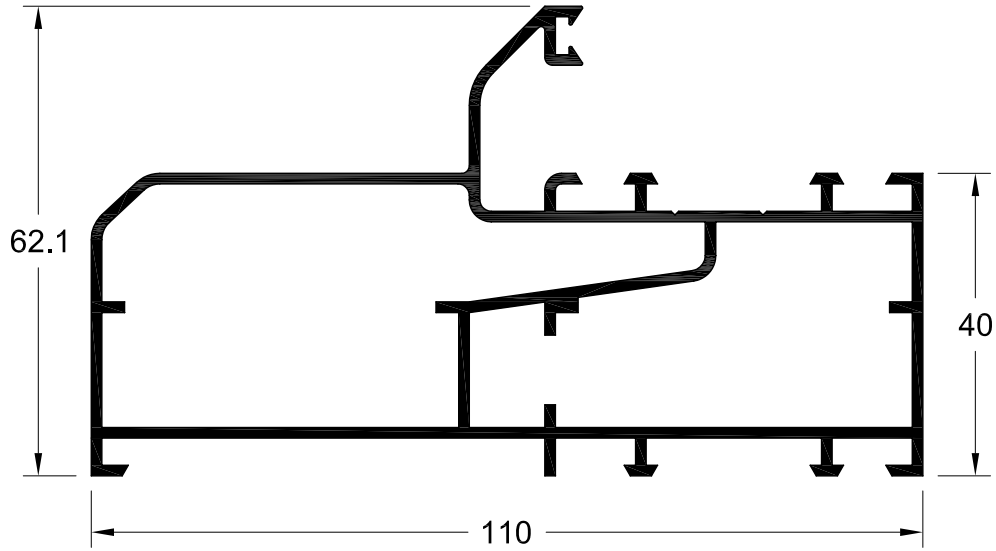

TV5 540
1.458 gr/m

ΚΑΣΑ ΔΙΧΡΩΜΙΑΣ
FRAME FOR TWO COLOR
COMBINATION

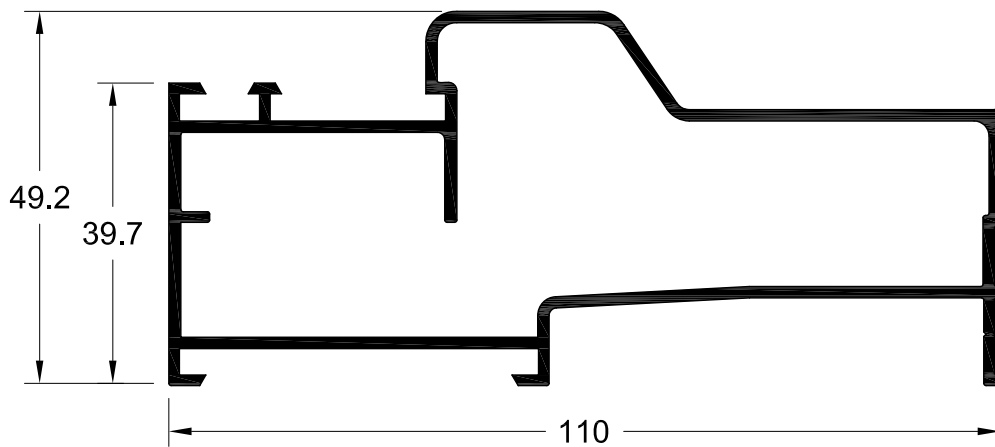

TV5 567 ΚΑΣΑ ΔΙΧΡΩΜΙΑΣ ΓΙΑ ΤΟΠΟΘΕΤΗΣΗ ΣΗΤΑΣ ΚΑΙ ΚΙΝΗΤΗΣ ΠΕΡΙΣΙΔΑΣ
2.097 gr/m FRAME FOR TWO COLOR COMBINATION WITH INSECT SCREEN AND MOVABLE LOUVER



TV5 143 ΧΩΡΙΣΜΑ/ΦΥΛΛΟ ΠΡΟΒΑΛΛΟΜΕΝΟΥ-ΠΕΡΙΣΤΡΕΦΟΜΕΝΟΥ
964 gr/m TRANSOM/MULLION - SASH FOR PROJECTING - ROTATING

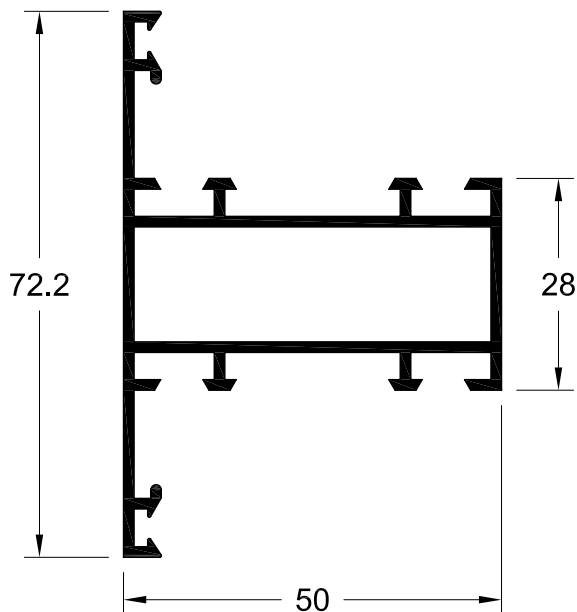

TV5 176 ΧΩΡΙΣΜΑ - ΦΥΛΛΟ ΠΟΥ ΑΝΟΙΓΕΙ ΕΞΩ
1.255 gr/m TRANSOM / MULLION - SASH PROFILE OPENING OUT

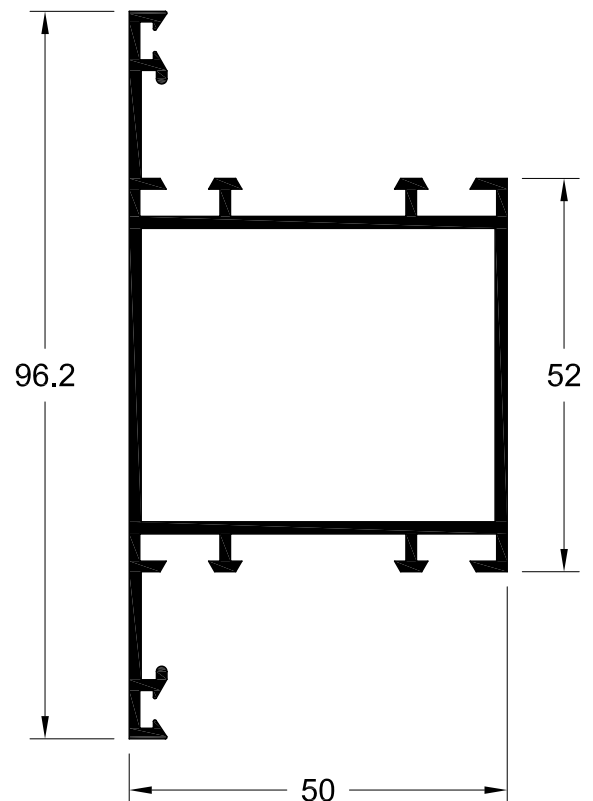

TV5 187
2.068 gr/m

**ΚΑΤΩ ΤΑΜΠΛΑΣ ΘΥΡΩΝ -
ΒΙΤΡΙΝΩΝ**
DOOR -SHOWFRAME
BOTTOM RAIL

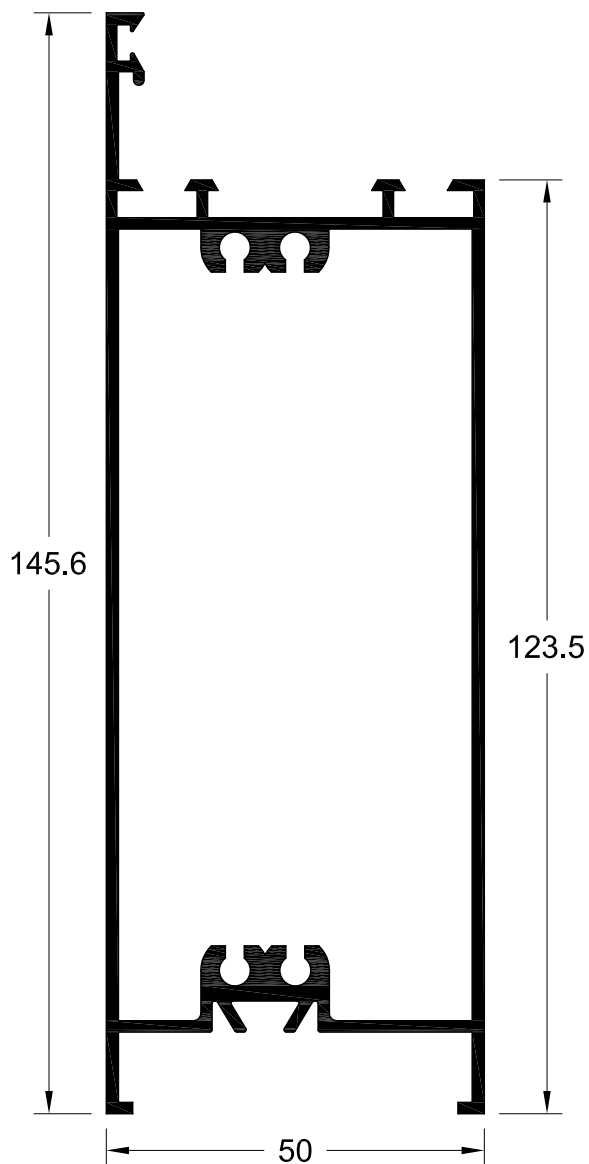

TV5 844
1.561 gr/m

**ΟΒΑΛ ΚΑΤΩ ΤΑΜΠΛΑΣ
ΠΑΤΖΟΥΡΙΟΥ**
OVAL BOTTOM RAIL PROFILE
FOR SHUTTER

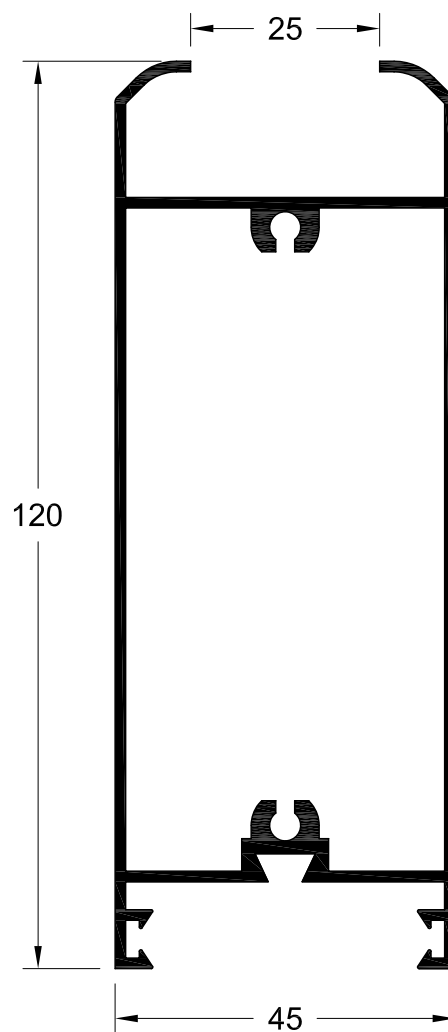

TV5 582

760 gr/m

**ΚΟΛΩΝΑ 90°
ΓΙΑ ΚΑΣΕΣ 50mm**
COLUMN PROFILE 90°
FOR FRAMES 50mm

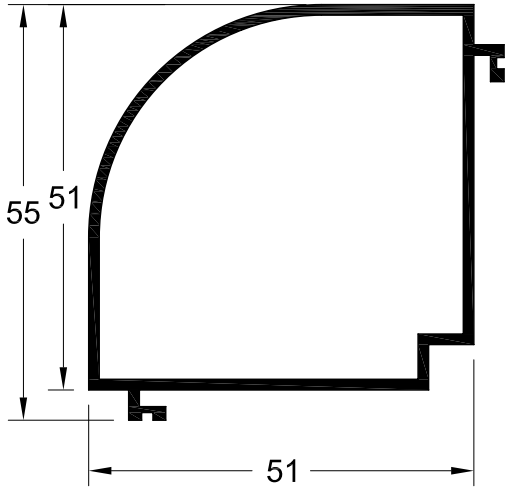

KAR 16

1.144 gr/m

**ΚΟΛΩΝΑ 90°
ΓΙΑ ΚΑΣΕΣ 60mm**
COLUMN PROFILE 90°
FOR FRAMES 60mm

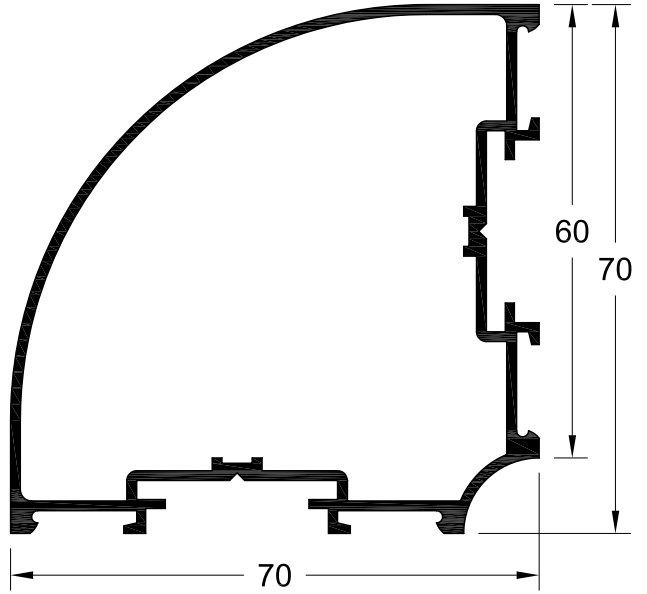

TV5 195

384 gr/m

ΑΡΜΟΚΑΛΥΠΤΡΟ ΓΙΑ ΡΟΛΛΑ
WALL - JOINING PROFILE
FOR ROLLING SHUTTERS

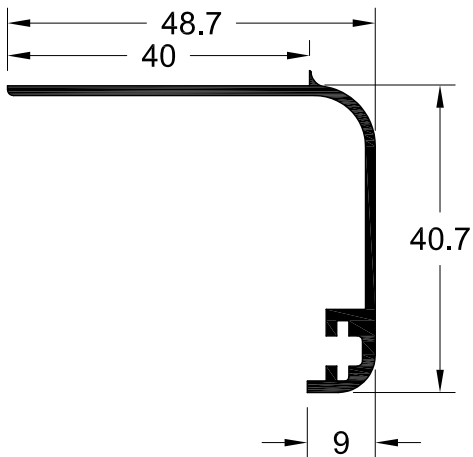

TV5 202

394 gr/m

ΙΣΙΟ ΑΡΜΟΚΑΛΥΠΤΡΟ
STRAIGHT WALL-JOINING
PROFILE

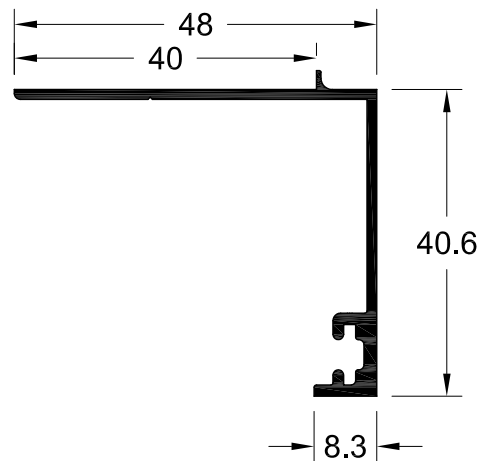

TV5 201

622 gr/m

**ΑΡΜΟΚΑΛΥΠΤΡΟ ΓΙΑ
ΑΠΟΞΥΛΩΣΕΙΣ**
WALL-JOINING PROFILE
FOR REPLACEMENTS

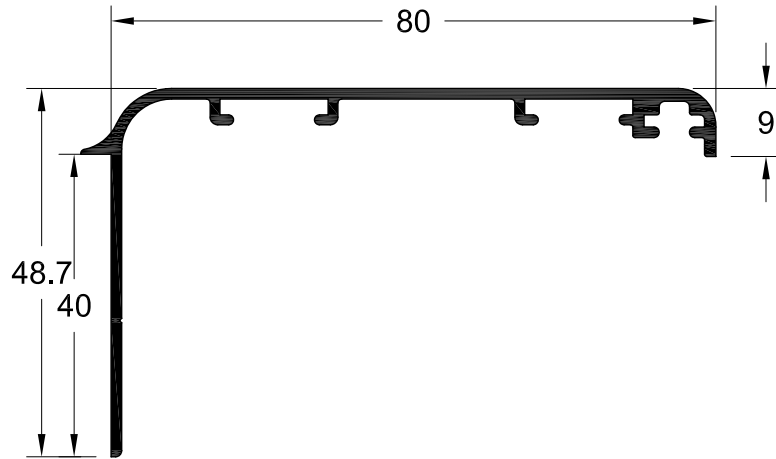

TV5 157

462 gr/m

**ΠΡΟΣΘΗΚΗ ΠΟΛΛΑΠΛΩΝ ΓΩΝΙΩΝ
ΤΟΥ TV5 146 ΜΕ Ø70**
MULTIPLE CORNER ADDITION
FOR PROFILE TV5 146 (Ø70)

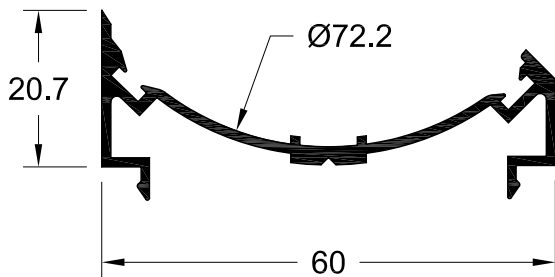

TV5 155

421 gr/m

**ΠΡΟΣΘΗΚΗ ΠΟΛΛΑΠΛΩΝ ΓΩΝΙΩΝ
ΤΟΥ TV5 144 ΜΕ Ø60**
MULTIPLE CORNER ADDITION
FOR PROFILE TV5 144 (Ø60)

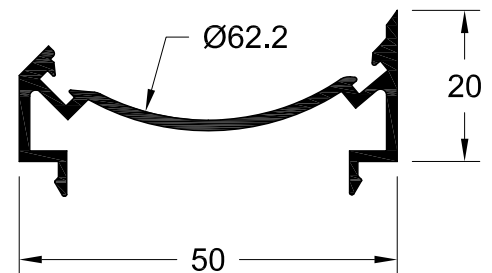

TV5 150

169 gr/m

**ΠΡΟΣΘΗΚΗ ΜΠΙΝΙ ΔΙΦΥΛΛΗΣ
ΠΟΡΤΑΣ**
ADDITION FOR ADJOINING PROFILE

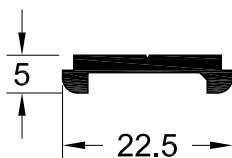

TV5 151

187 gr/m

ΡΟΔΙΑ ΚΙΝΗΣΕΩΣ
MOVEMENT ROD

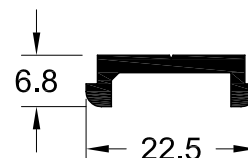

TV5 171

315 gr/m

ΔΙΑΚΟΣΜΗΤΙΚΟ ΠΛΑΙΣΙΟ
DECORATIVE FRAME

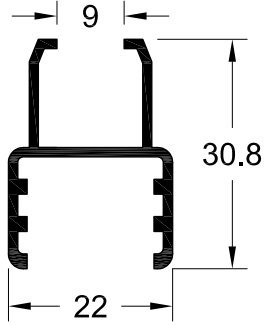

TV5 172

866 gr/m

ΔΙΑΚΟΣΜΗΤΙΚΟ ΠΛΑΙΣΙΟ
DECORATIVE FRAME

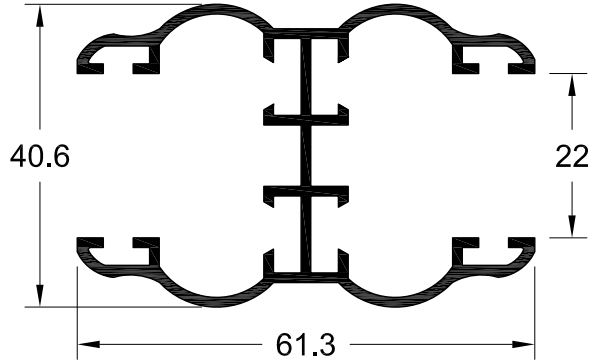

NSR 17

345 gr/m

ΚΑΝΑΛΙ ΣΗΤΑΣ ΓΙΑ ΠΡΟΦΙΛ
ΑΝΤΙΚΑΤΑΣΤΑΣΗΣ
INSECT SCREEN DRIVER
FOR REPLACEMENT PROFILE

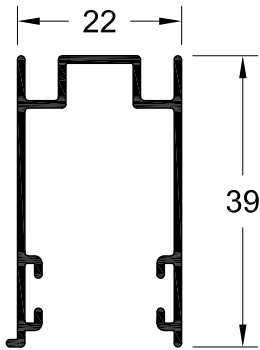

TV5 170

812 gr/m

ΤΑΜΠΛΑΣ ΡΑΜΠΟΤΕ
PROFILE FOR FLAT PANEL

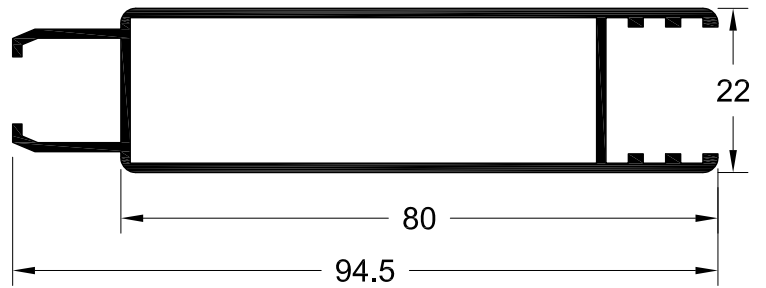

TV5 594

541 gr/m

ΣΥΝΔΕΣΜΟΣ ΓΙΑ ΠΡΟΦΙΛ
ΑΝΤΙΚΑΤΑΣΤΑΣΗΣ
COUPLING FOR
REPLACEMENT PROFILE

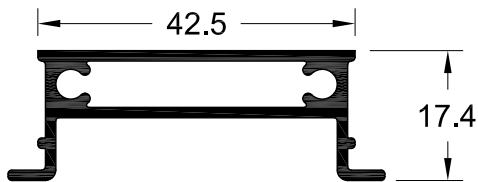

TV5 595

1.060 gr/m

ΒΑΣΗ ΓΙΑ ΠΡΟΦΙΛ
ΑΝΤΙΚΑΤΑΣΤΑΣΗΣ
BASE FOR REPLACEMENT
PROFILES

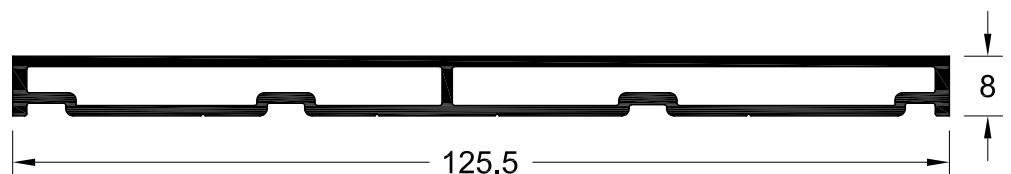

TV5 215

296 gr/m

ΠΗΧΑΚΙ ΟΒΑΛ
OVAL CLIP

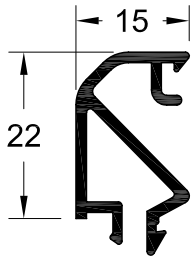

TV5 415

308 gr/m

ΠΗΧΑΚΙ ΙΣΙΟ
STRAIGHT CLIP

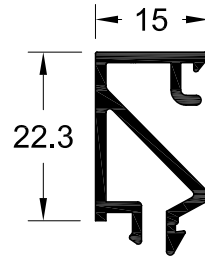

TV5 242

357 gr/m

ΠΗΧΑΚΙ ΓΙΑ ΠΑΝΕΛ
CLIP FOR PANEL

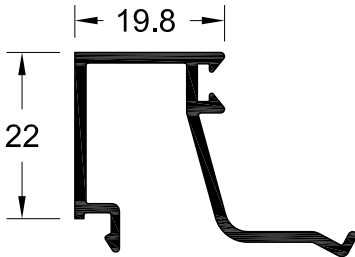

TV5 41

267 gr/m

ΠΗΧΑΚΙ ΟΒΑΛ
OVAL CLIP

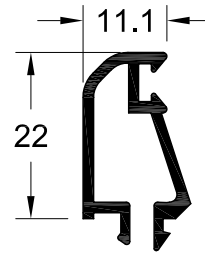

TV5 154

360 gr/m

ΠΗΧΑΚΙ ΜΟΝΟΥ ΚΡΥΣΤΑΛΛΟΥ
SINGLE GLASS CLIP

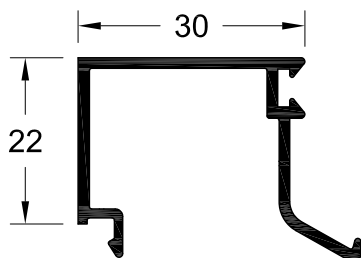

TV5 241

342 gr/m

ΠΗΧΑΚΙ ΤΖΑΜΙΟΥ
CLIP FOR GLASS

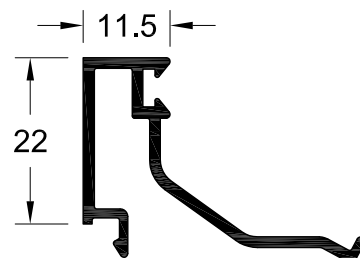

TV5 315

353 gr/m

ΠΗΧΑΚΙ ΔΙΠΛΟΥ ΚΡΥΣΤΑΛΛΟΥ
CLIP FOR DOUBLE GLASS

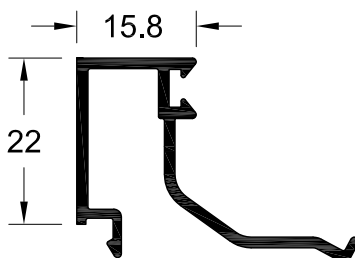

TV5 162

327 gr/m

ΚΑΤΩΚΑΣΙ ΑΕΡΟΣΤΕΓΑΝΩΣΗΣ
AIR TIGHTNESS THRESHOLD

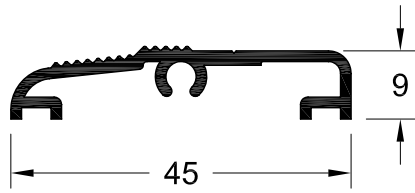

TV5 153

449 gr/m

ΚΑΤΩΚΑΣΙ ΑΕΡΟΣΤΕΓΑΝΩΣΗΣ
AIR TIGHTNESS THRESHOLD

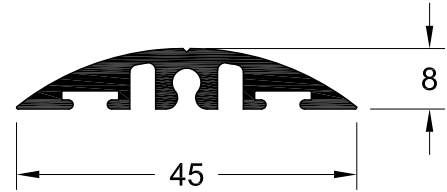

TV5 160

277 gr/m

ΠΡΟΦΙΛ ΣΤΕΓΑΝΩΣΗΣ
SEALANT PROFILE

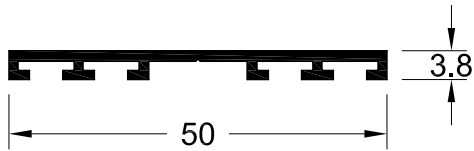

TV5 110

168 gr/m

ΝΕΡΟΣΤΑΛΛΑΚΤΗΣ
WATER DRIP PROFILE

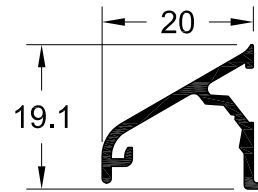

P3

368 gr/m

ΟΒΑΛΙΝΑ
FIXED LOUVER PROFILE

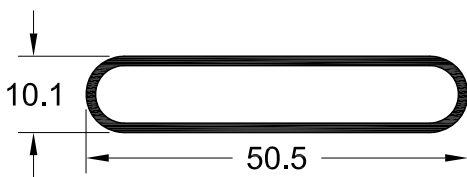

TV 5066

421 gr/m

ΟΒΑΛΙΝΑ ΑΣΦΑΛΕΙΑΣ
SECURITY FIXED LOUVER

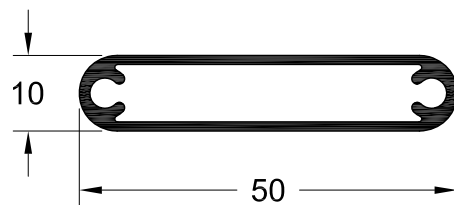

PER 233

526 gr/m

ΠΡΟΦΙΛ ΚΙΝΗΤΗΣ ΠΕΡΣΙΔΑΣ
PROFILE OF MOVABLE LOUVER

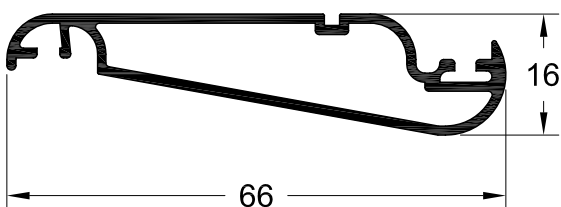

PER 232

383 gr/m

ΡΥΘΜΙΣΤΗΣ ΚΙΝΗΤΗΣ ΠΕΡΣΙΔΑΣ
REGULATOR OF MOVABLE LOUVER

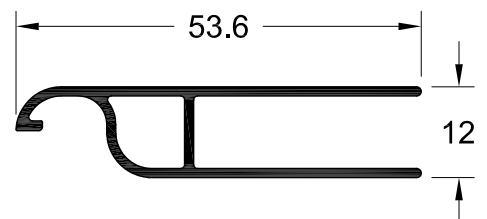

TV 2080

253 gr/m

ΠΗΧΑΚΙ ΟΒΑΛΙΝΑΣ
CLIP FOR P3 LOUVER

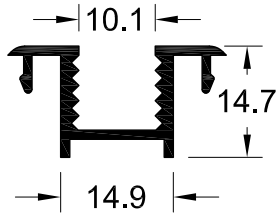

TV 5067

220 gr/m

ΤΕΛΕΙΩΜΑ ΟΒΑΛΙΝΑΣ ΑΣΦΑΛΕΙΑΣ
END SECURITY FIXED LOUVER

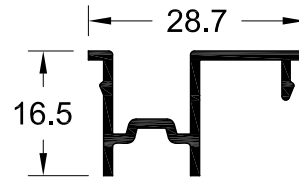

PER 231

318 gr/m

ΠΡΟΣΘΗΚΗ ΤΕΛΕΙΩΜΑΤΟΣ
ΚΙΝΗΤΗΣ ΠΕΡΣΙΔΑΣ
ADDITION FOR MOVABLE LOUVER
END

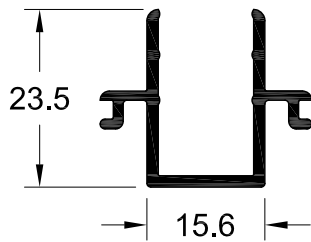

PER 250

532 gr/m

ΦΥΛΛΑΡΑΚΙ ΠΑΤΖΟΥΡΙΟΥ
"ΚΡΙΝΑΚΙ"
FIXED LOUVER PROFILE

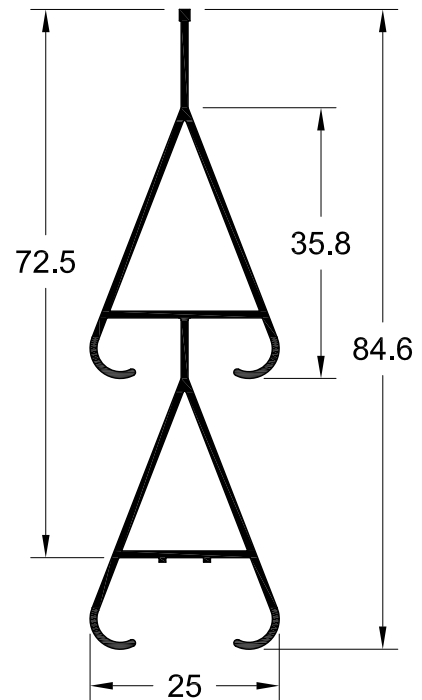

PER 240

454 gr/m

ΦΥΛΛΑΡΑΚΙ ΠΑΤΖΟΥΡΙΟΥ
"ΤΟΥΛΙΠΑ"
FIXED LOUVER PROFILE

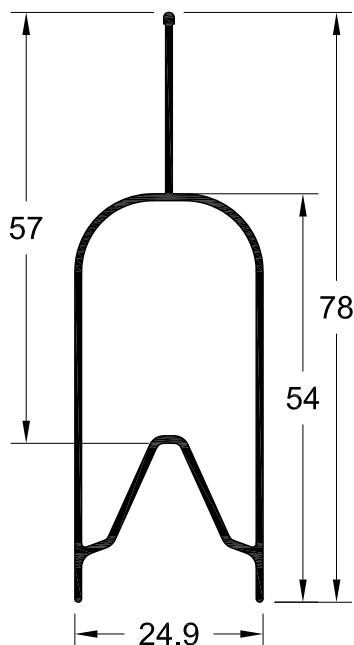

PER 260
604 gr/m

**ΦΥΛΛΑΡΑΚΙ ΠΑΤΖΟΥΡΙΟΥ
"ΚΡΙΝΑΚΙ"**
FIXED LOUVER PROFILE

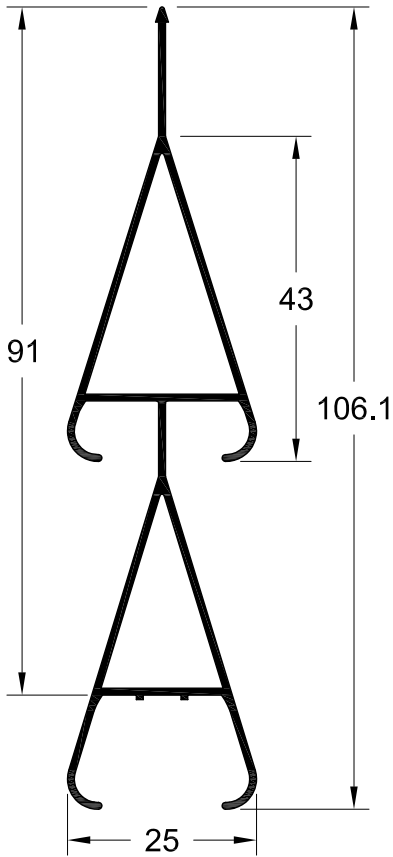

PER 270
424 gr/m

**ΦΥΛΛΑΡΑΚΙ ΠΑΤΖΟΥΡΙΟΥ
"ΤΟΥΛΙΠΑ"**
FIXED LOUVER PROFILE

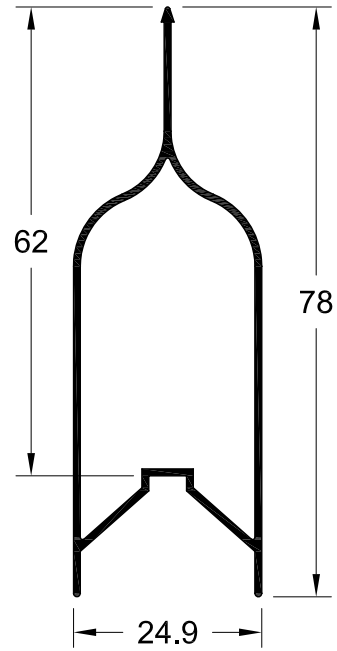

PER 280
358 gr/m

ΦΥΛΛΑΡΑΚΙ ΠΑΤΖΟΥΡΙΟΥ
FIXED LOUVER PROFILE

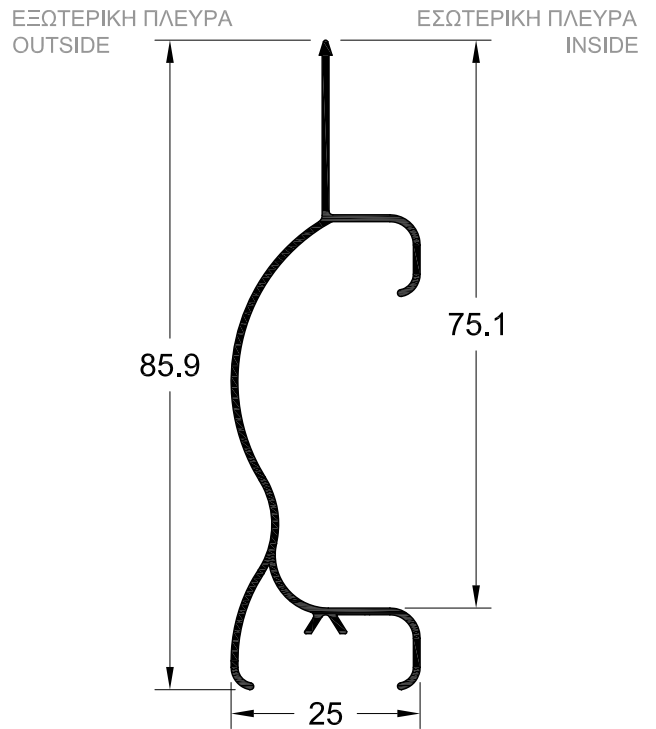

TV5 43
5699 gr/m

ΠΡΟΦΙΛ ΓΩΝΙΑΣ ΓΩΝΙΑΣΤΡΑΣ
PRESS CORNER JOINT PROFILE

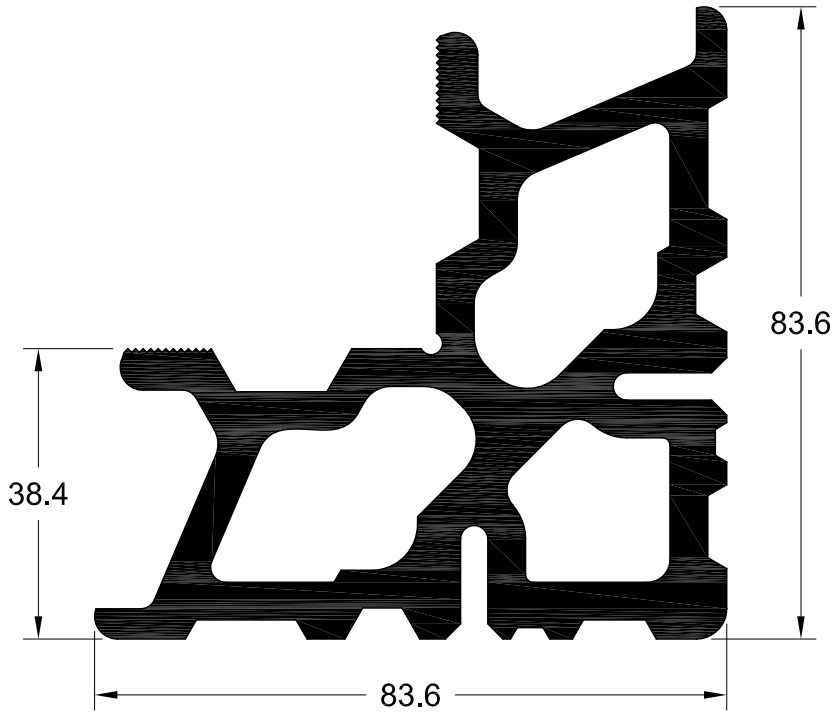

TV5 37
2828 gr/m

ΠΡΟΦΙΛ ΓΩΝΙΑΣ ΓΩΝΙΑΣΤΡΑΣ
PRESS CORNER JOINT PROFILE

TV5 44
4581 gr/m

ΠΡΟΦΙΛ ΓΩΝΙΑΣ ΓΩΝΙΑΣΤΡΑΣ
PRESS CORNER JOINT PROFILE

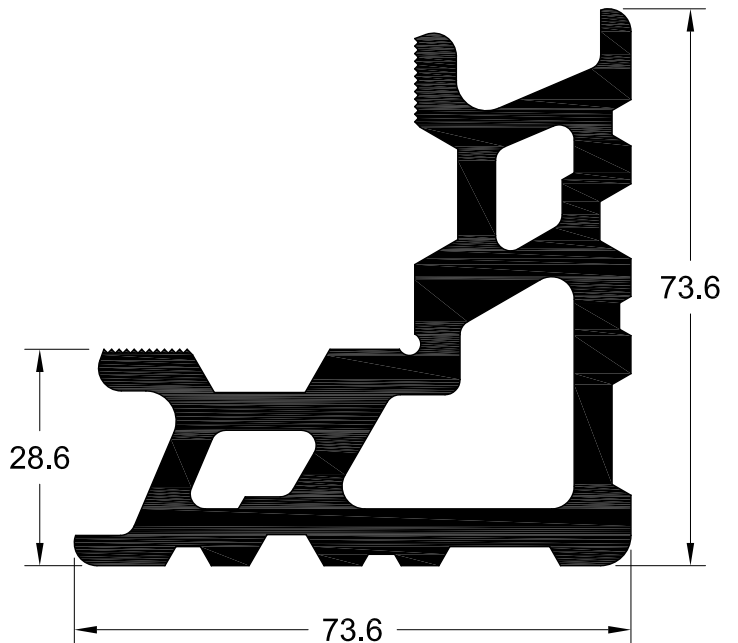
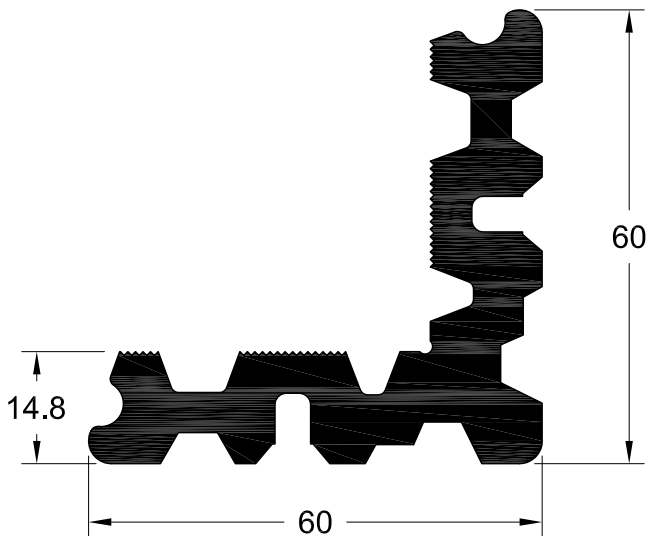

ΚΑΤΑΣΚΕΥΑΣΤΙΚΕΣ ΤΟΜΕΣ
CONSTRUCTION SECTIONS

Όψη
SIDE VIEW

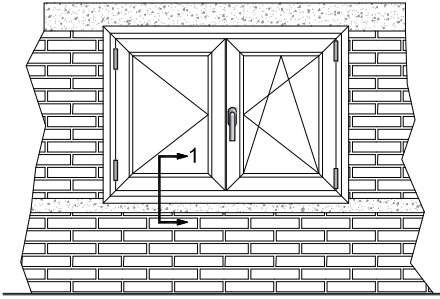

ΤΟΜΗ 1
SECTION 1

Κατοψη
TOP VIEW

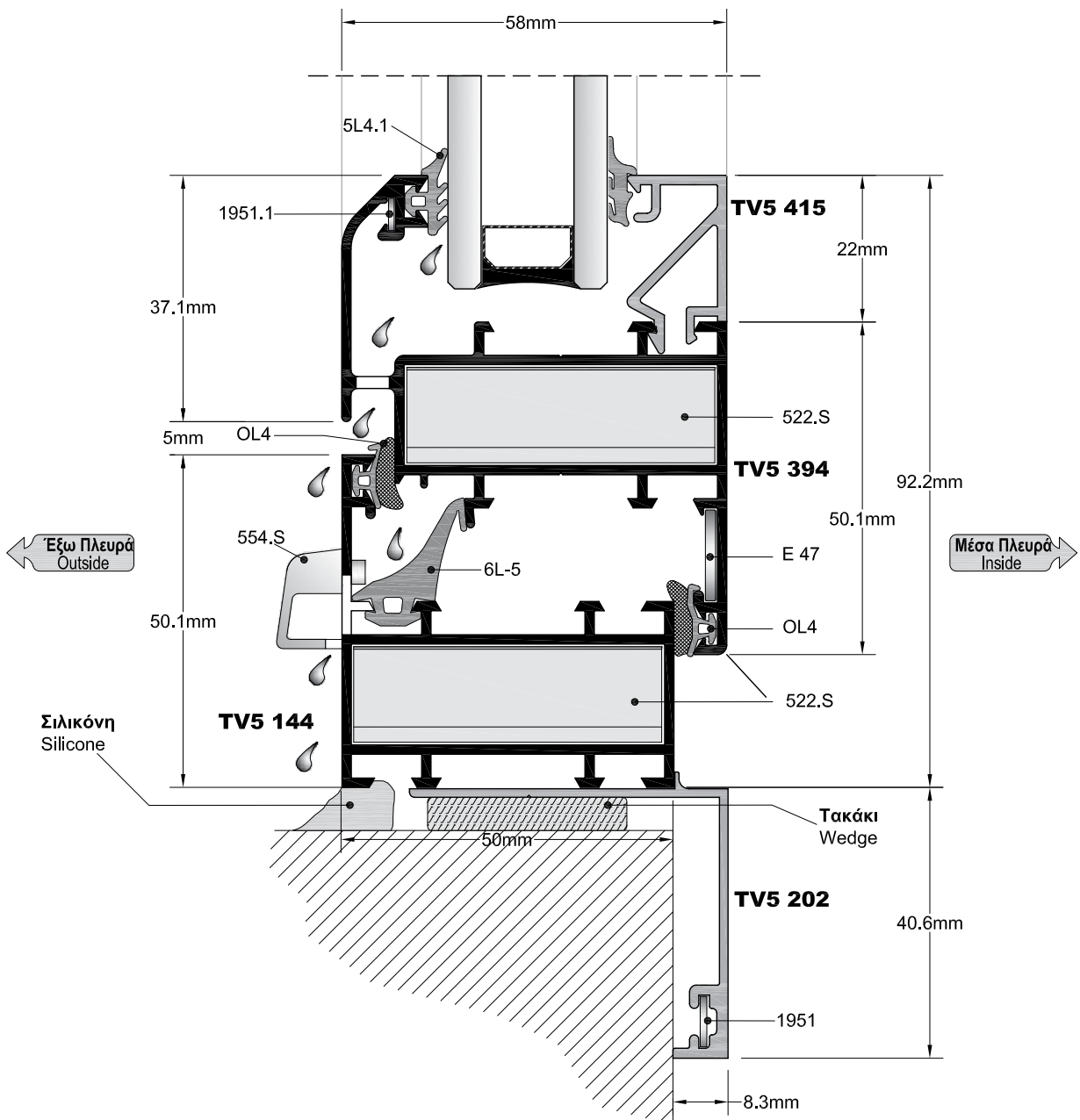
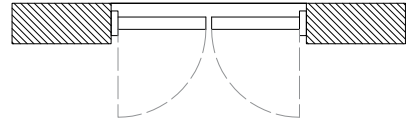

ΟΨΗ
SIDE VIEW

ΤΟΜΗ 2
SECTION 2

ΚΑΤΟΨΗ
TOP VIEW

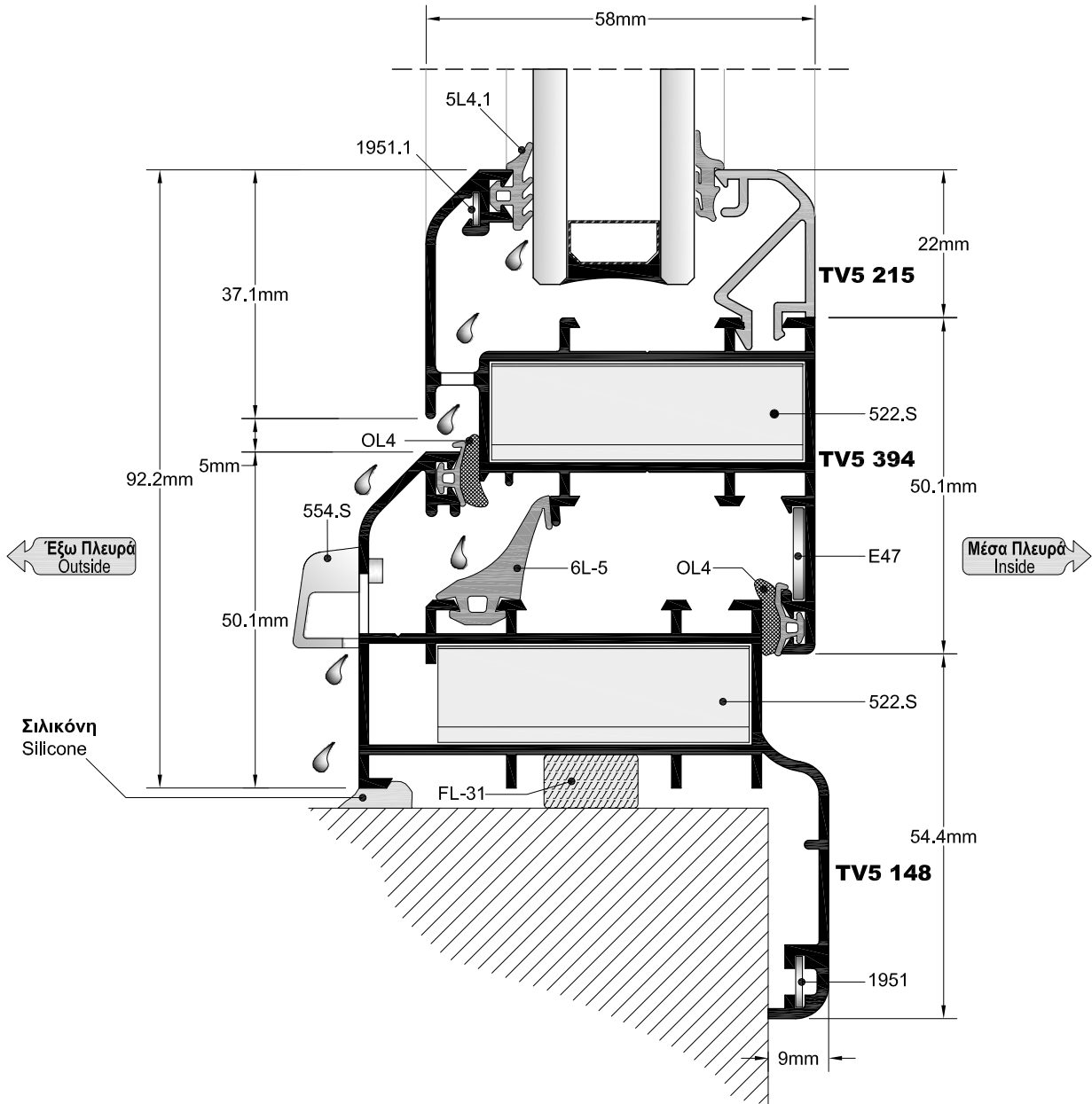
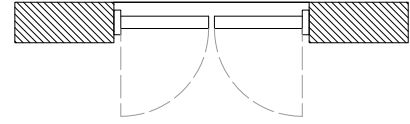
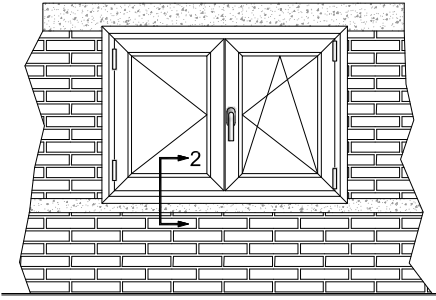

Όψη
SIDE VIEW

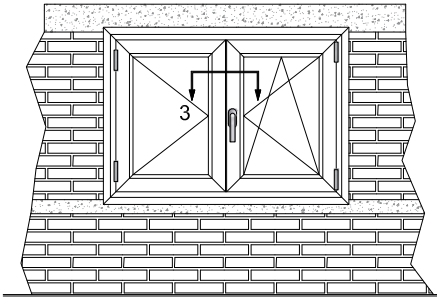

ΤΟΜΗ 3
SECTION 3

ΚΑΤΟΨΗ
TOP VIEW

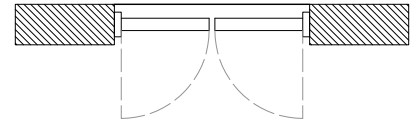

↑
Έξω Πλευρά
Outside

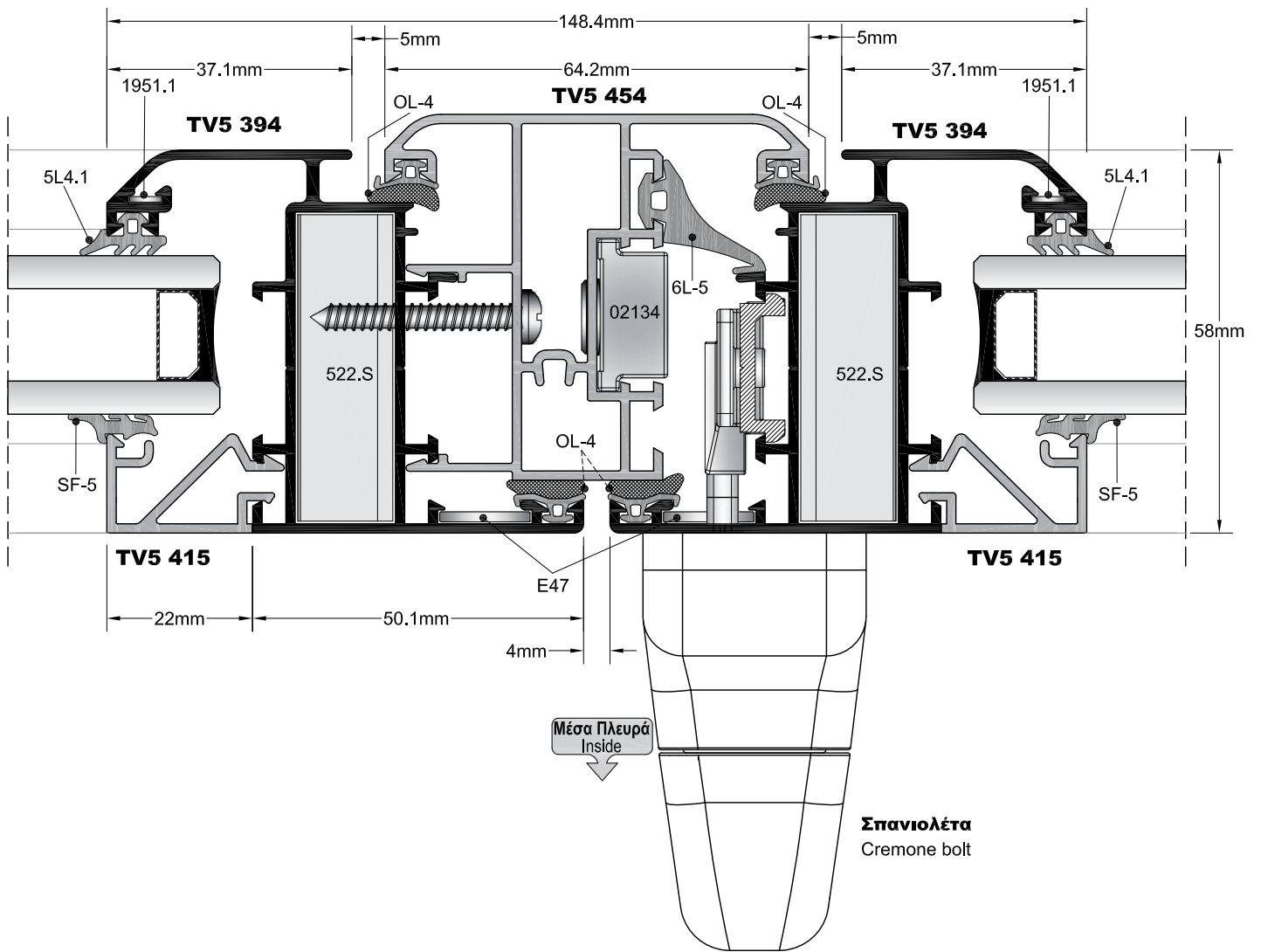

ΟΨΗ
SIDE VIEW

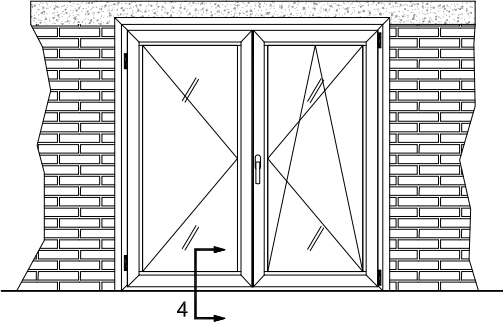

ΤΟΜΗ 4
SECTION 4

ΚΑΤΟΨΗ
TOP VIEW

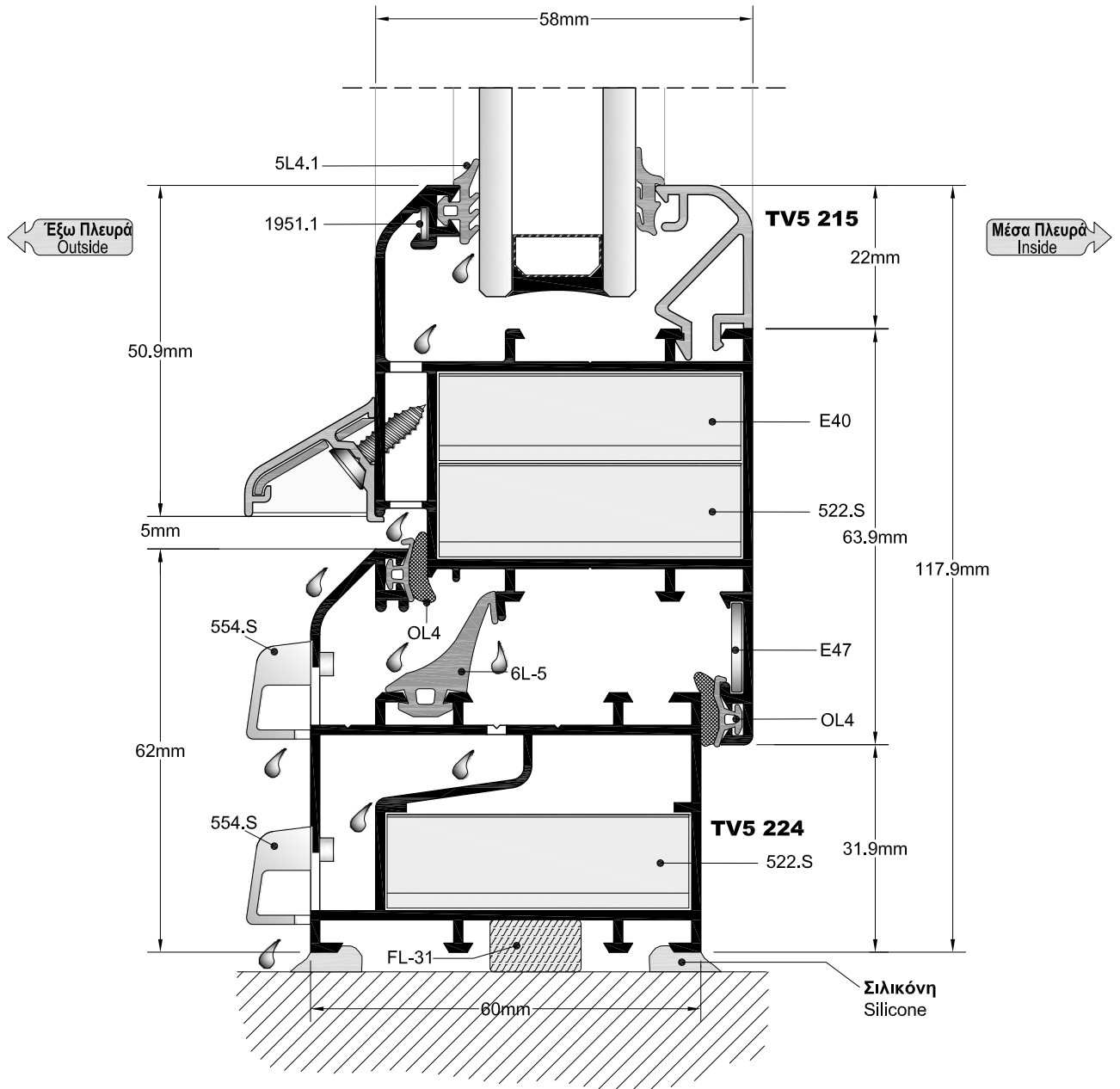
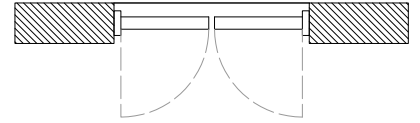

Όψη
SIDE VIEW

ΤΟΜΗ 5
SECTION 5

ΚΑΤΩΨΗ
TOP VIEW

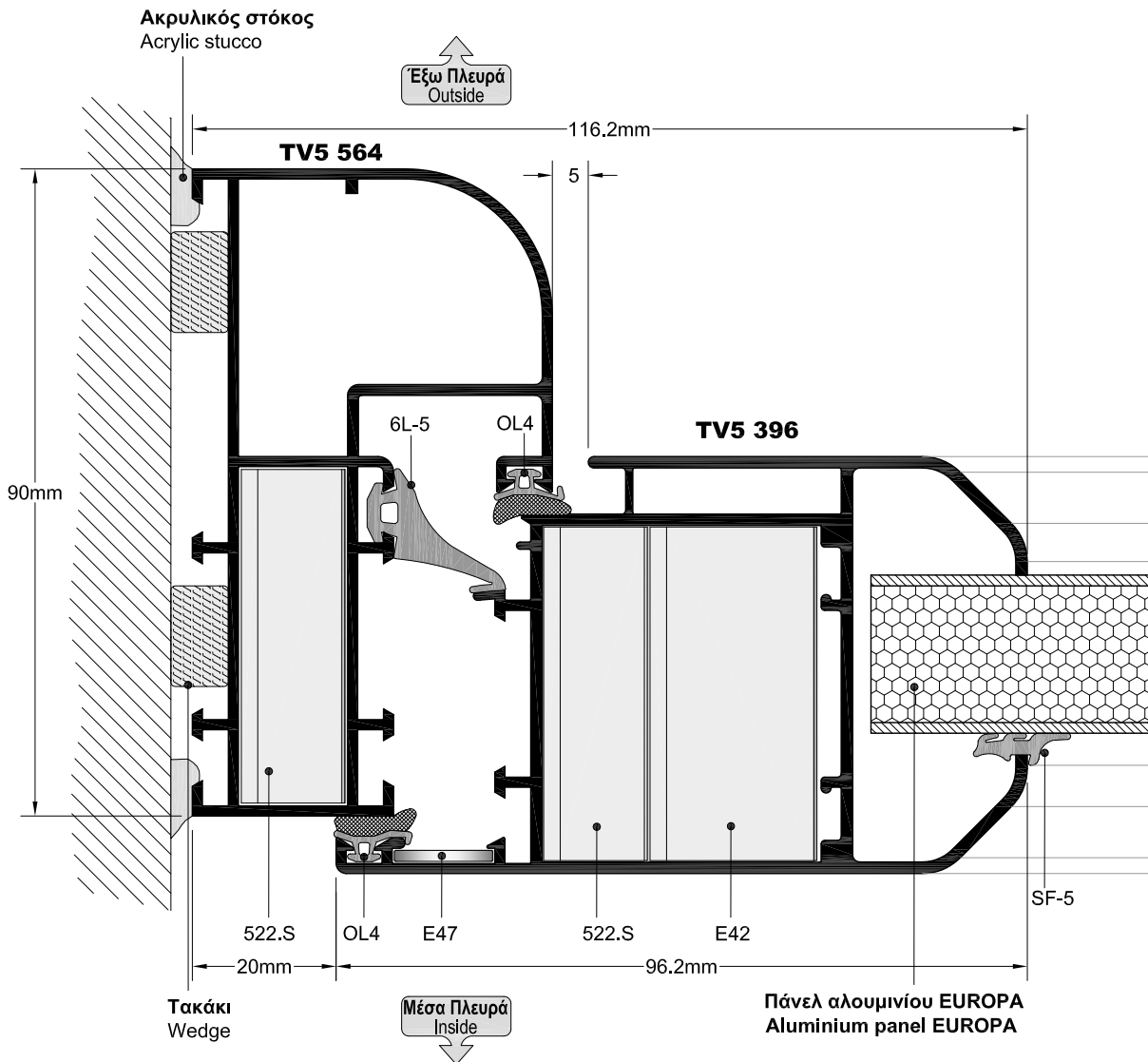
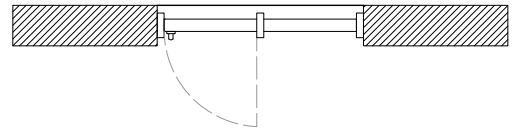
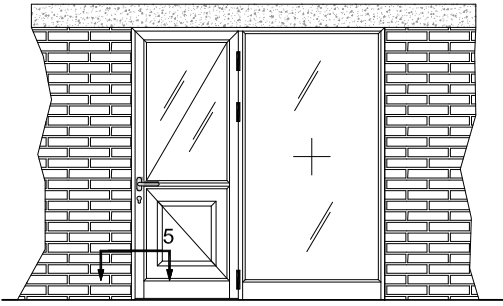

ΟΨΗ
SIDE VIEW

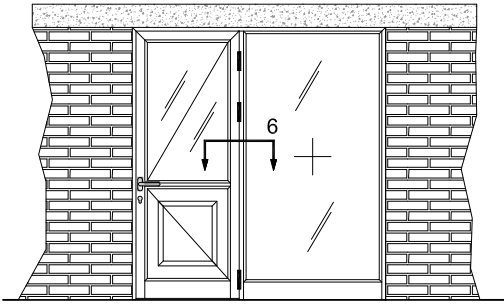

ΤΟΜΗ 6
SECTION 6

ΚΑΤΩΨΗ
TOP VIEW

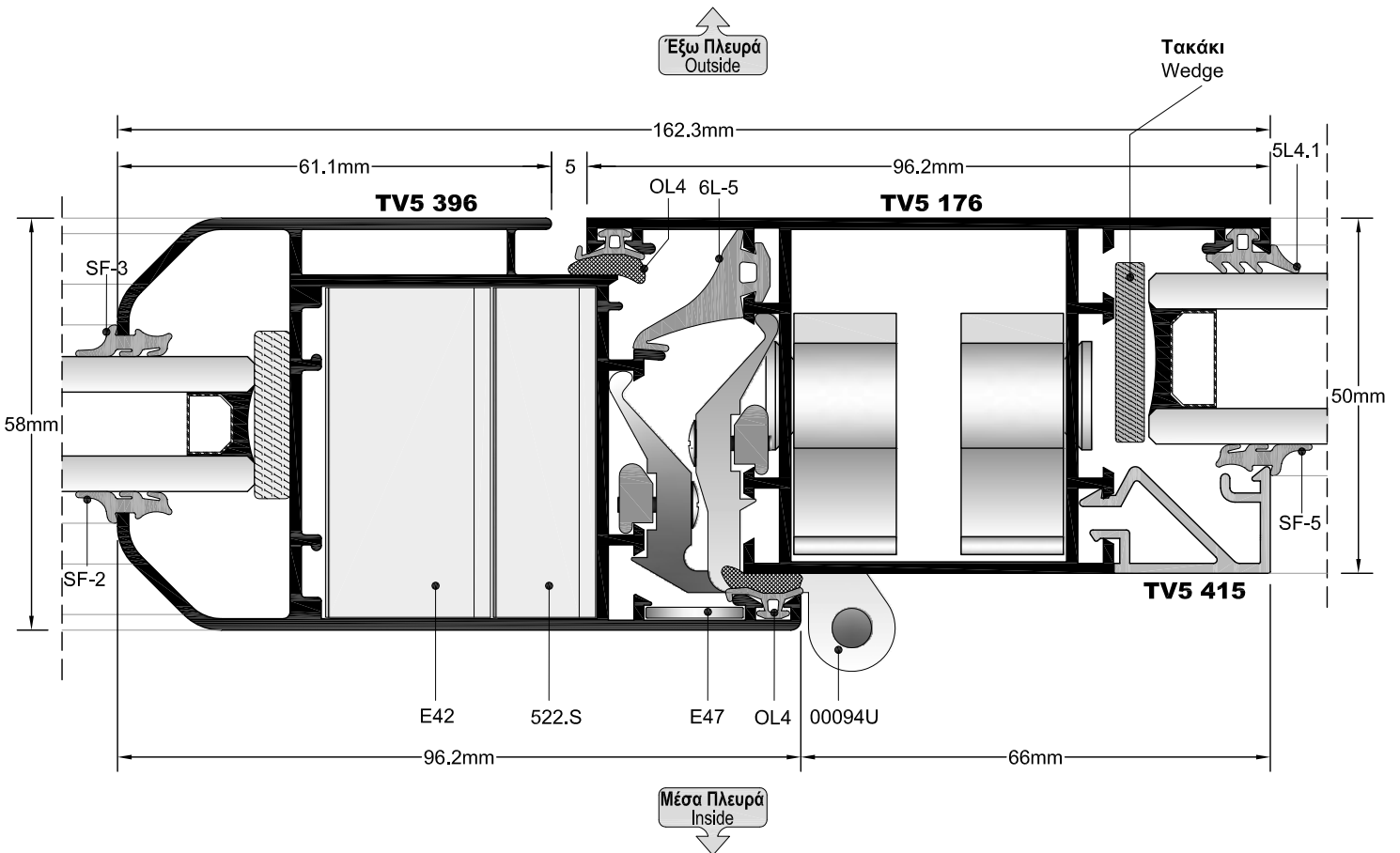
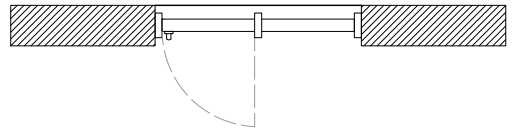

Όψη
SIDE VIEW

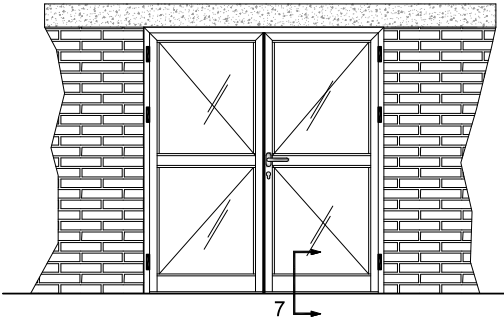

ΤΟΜΗ 7
SECTION 7

ΚΑΤΟΨΗ
TOP VIEW

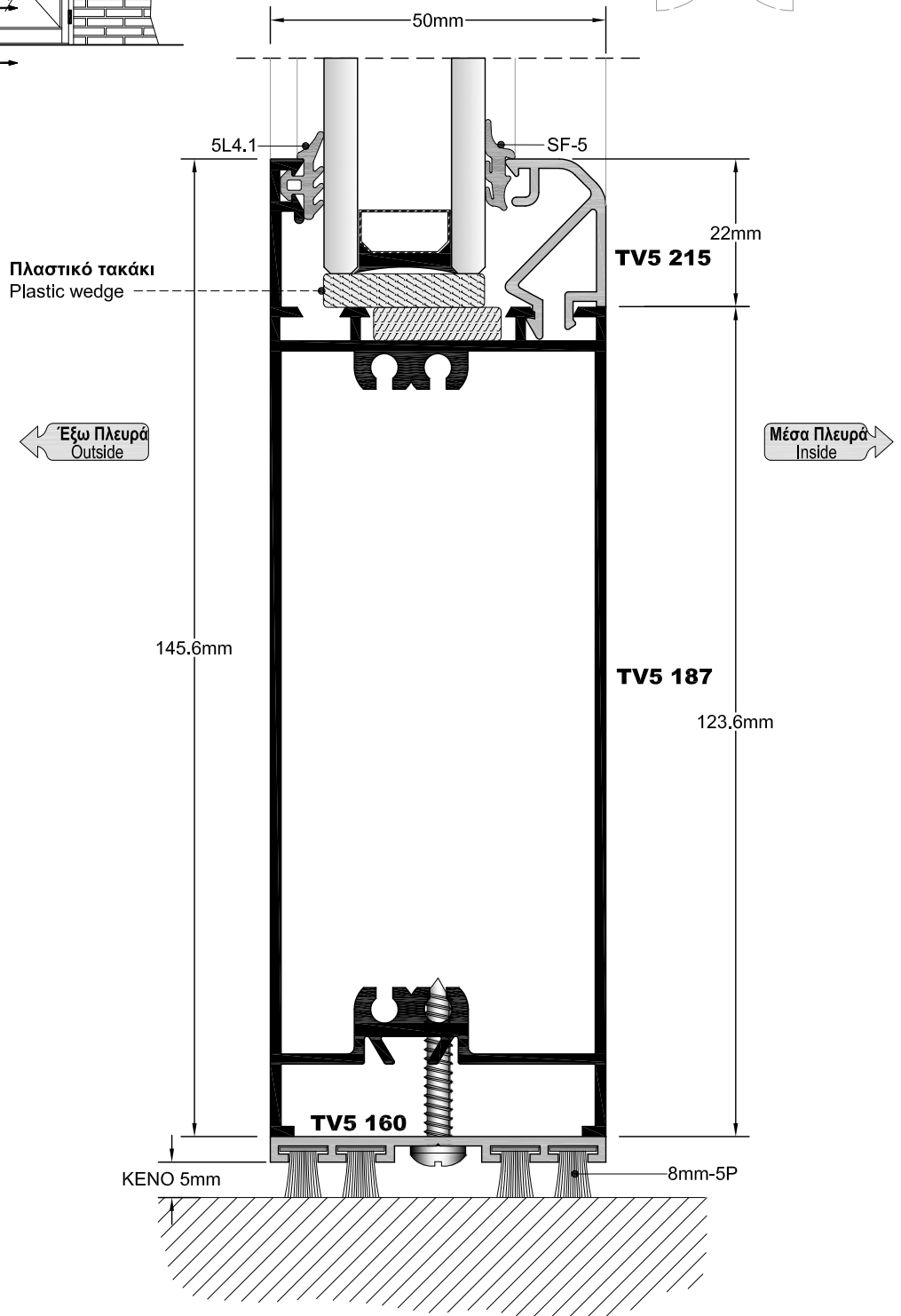
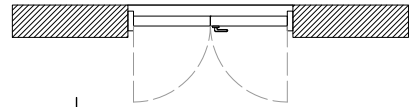

ΟΨΗ
SIDE VIEW

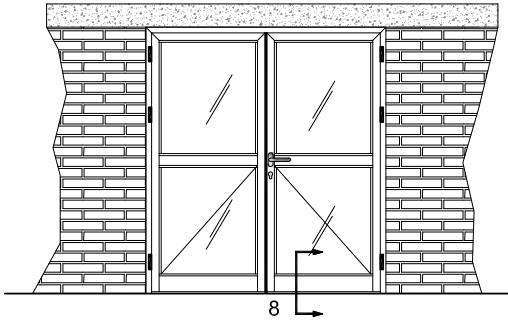

ΚΑΤΟΨΗ
TOP VIEW

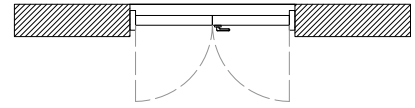

ΤΟΜΗ 8
SECTION 8

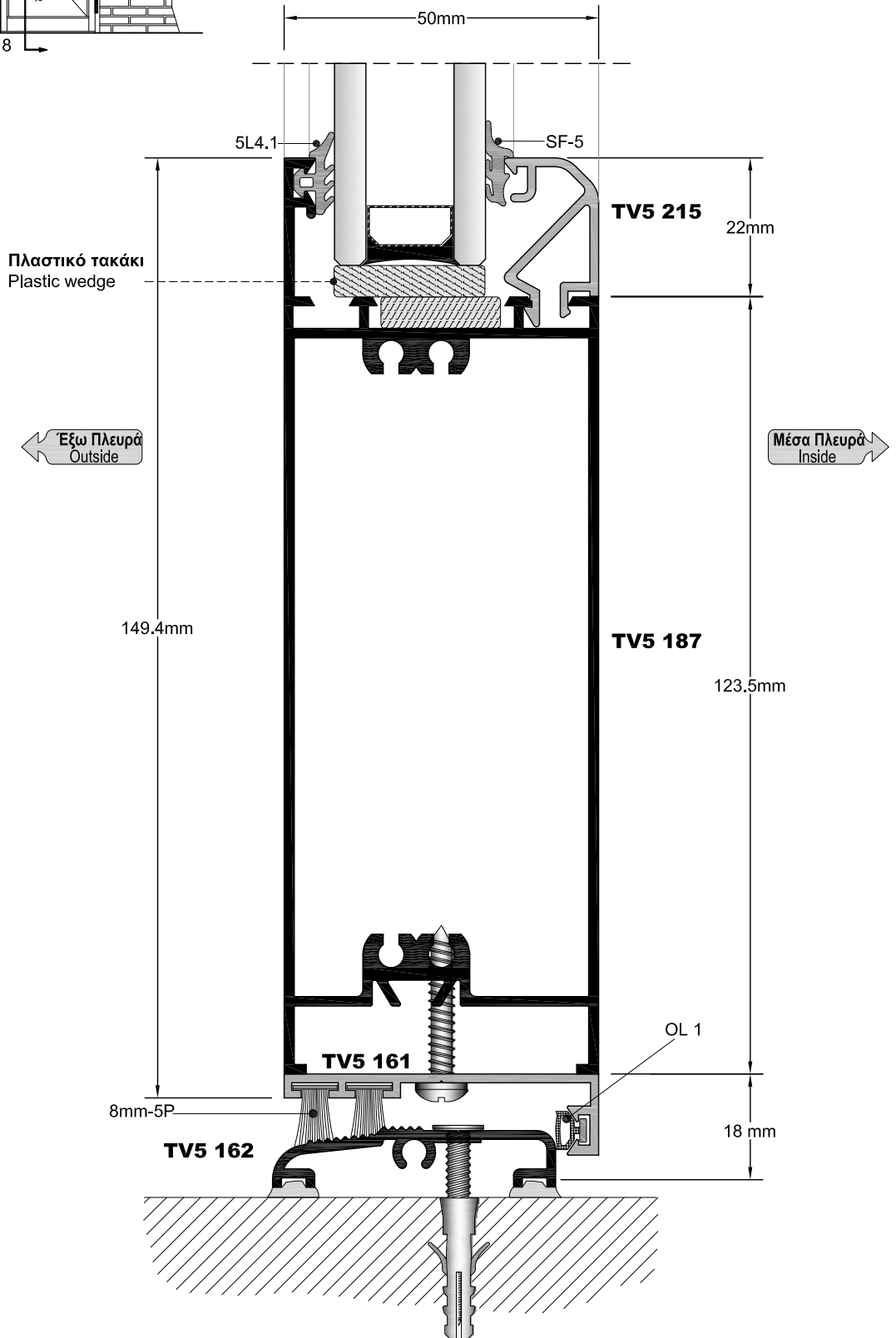

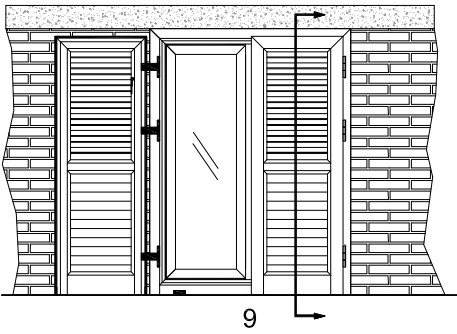

TOMH 9
SECTION 9

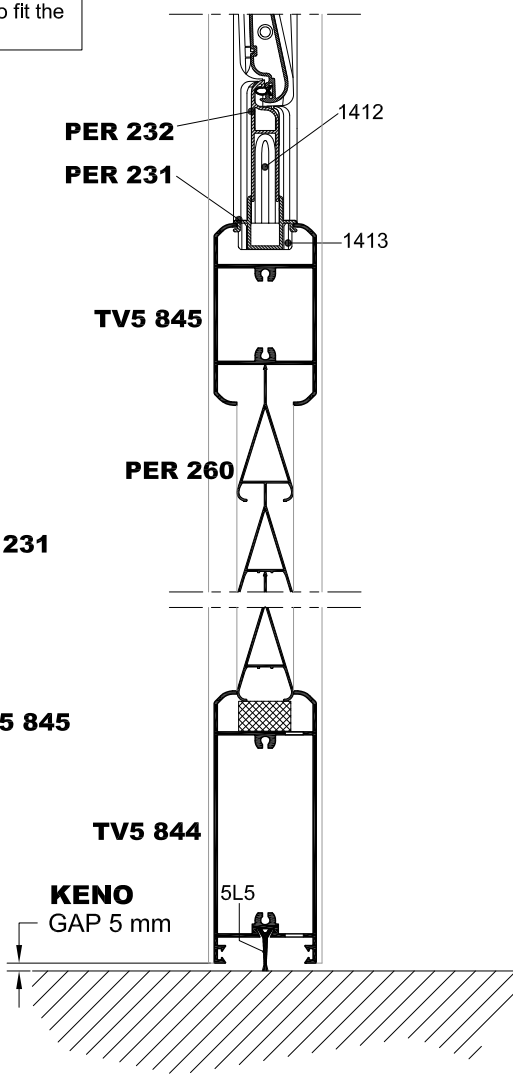
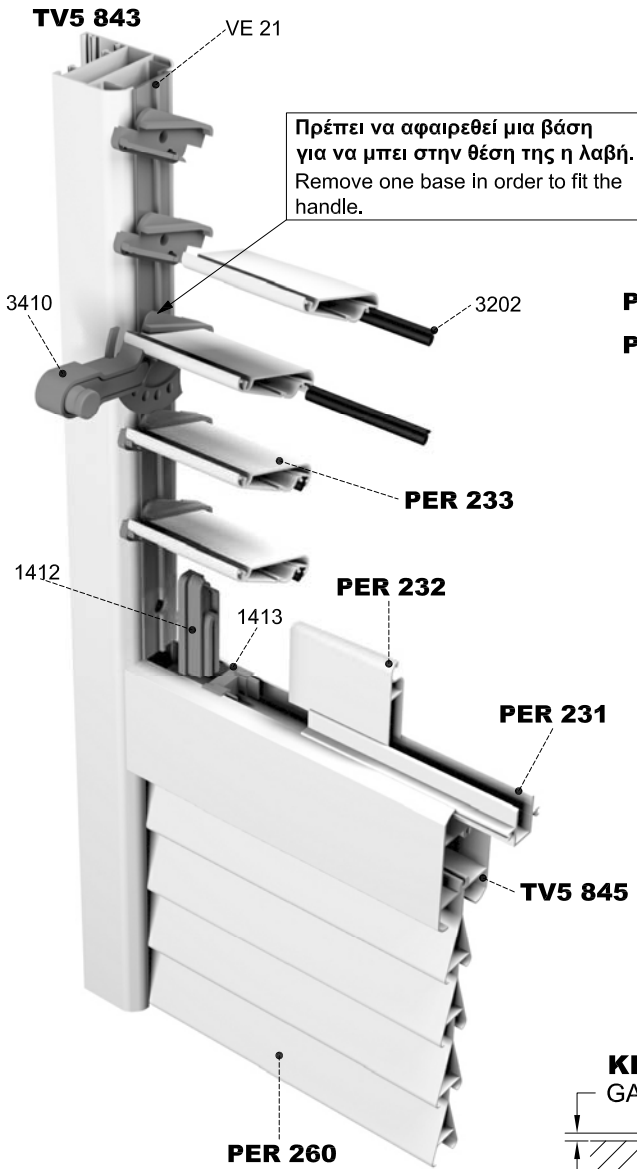
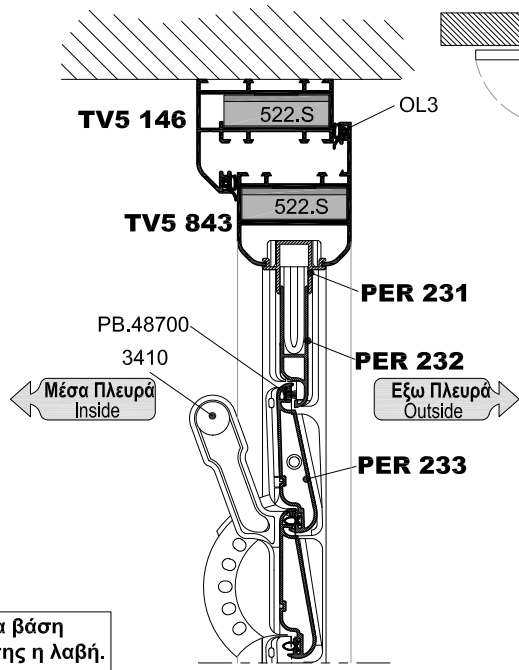
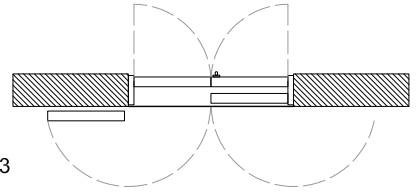

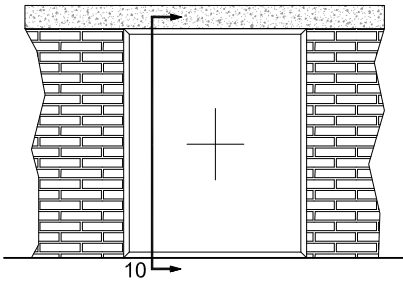

ΤΟΜΗ 10
SECTION 10

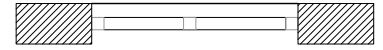

← Έξω Πλευρά
Outside

→ Μέσα Πλευρά
Inside

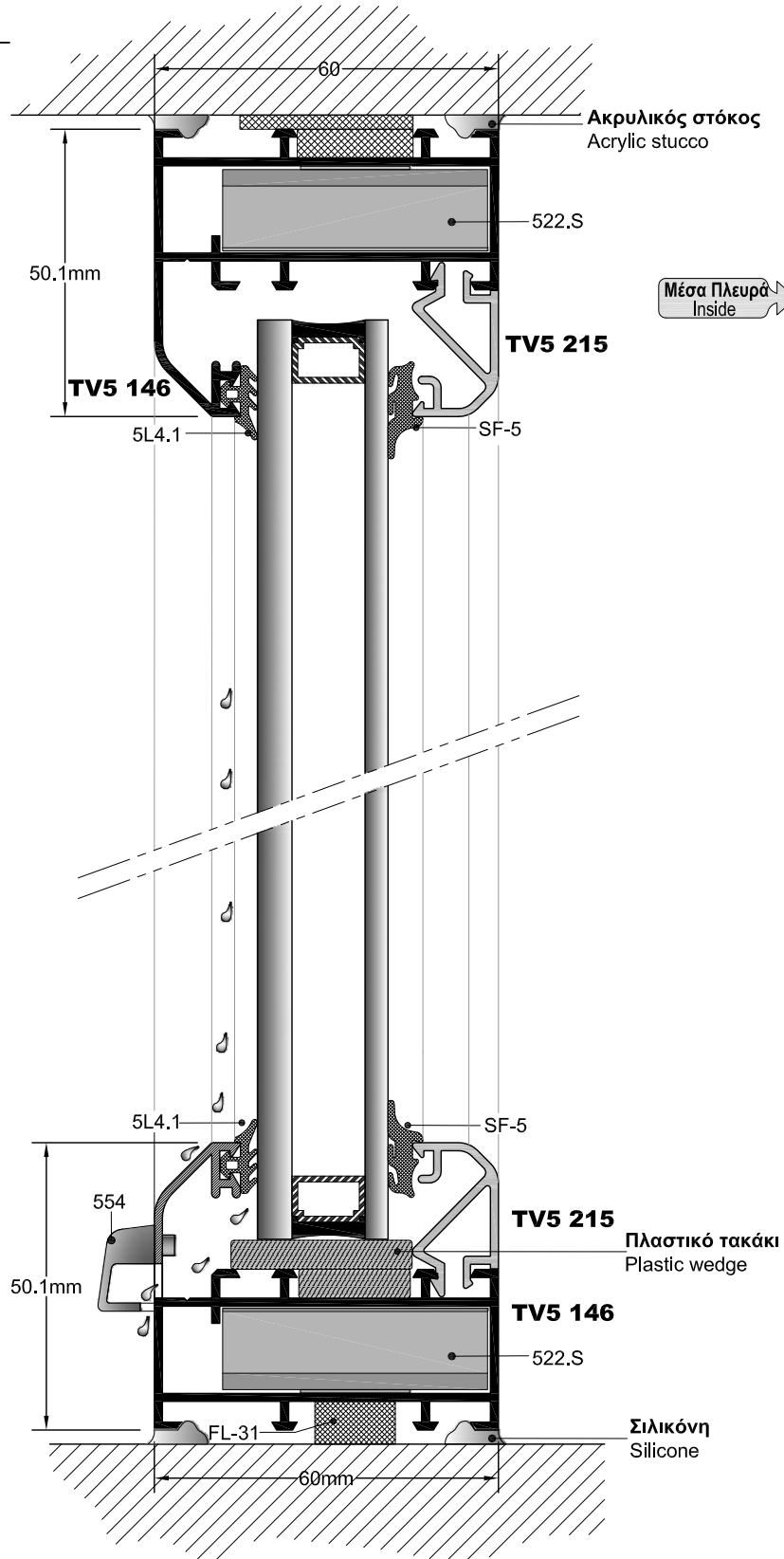

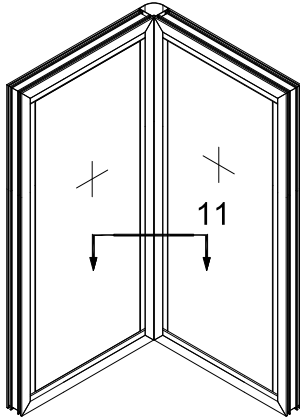

TOMH 11
SECTION 11

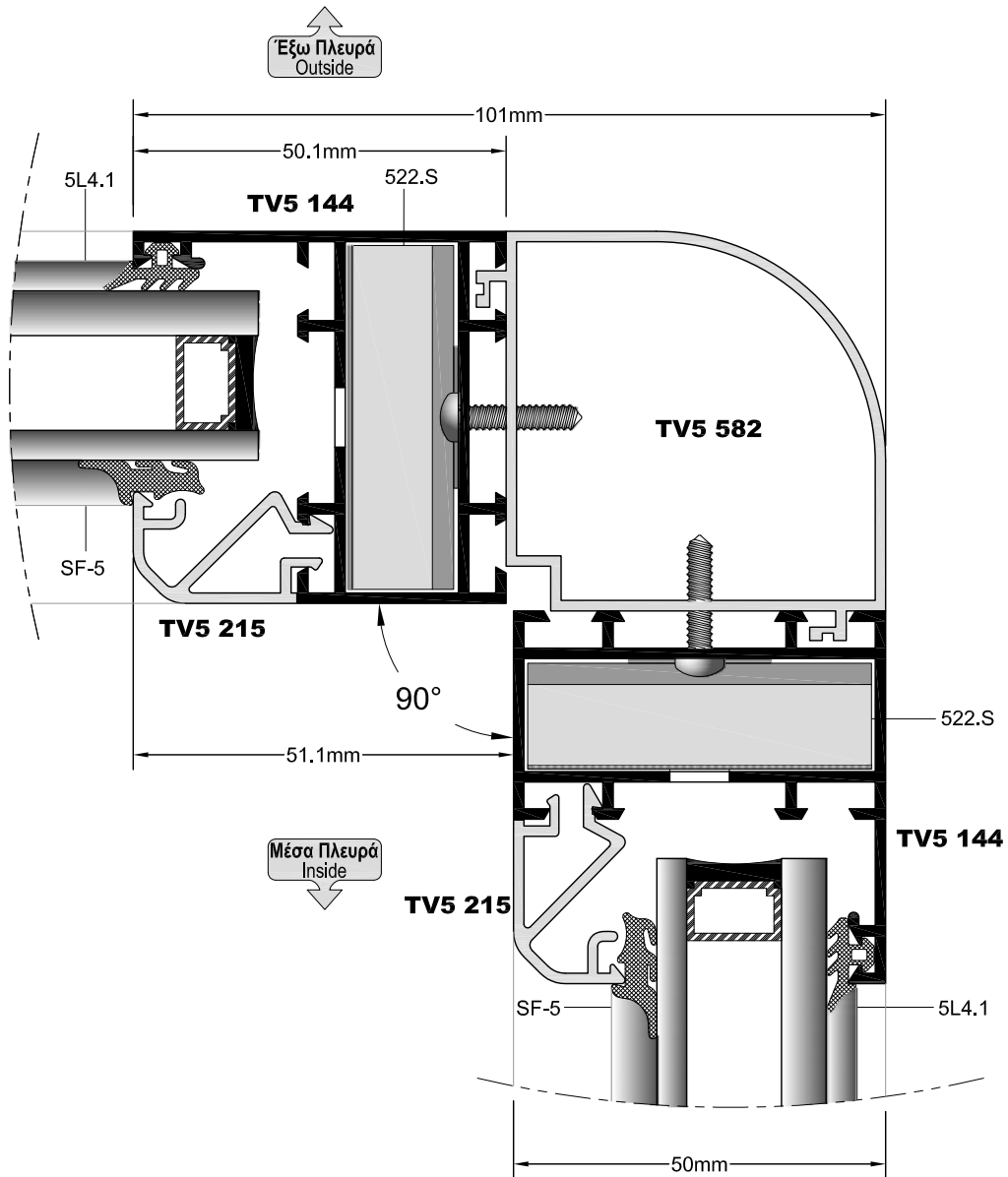
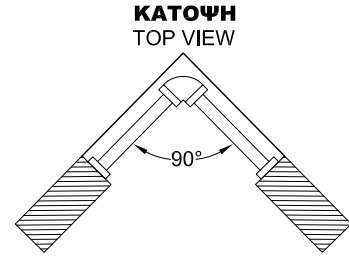

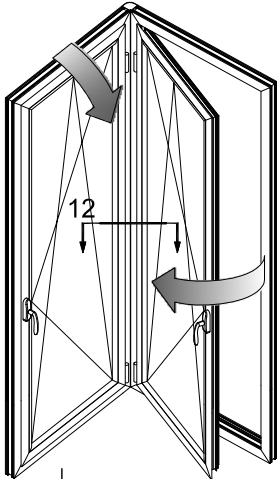

TOMH 12
SECTION 12

ΚΑΤΩΨΗ
TOP VIEW

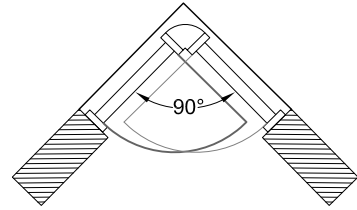

Εξω Πλευρά
Outside

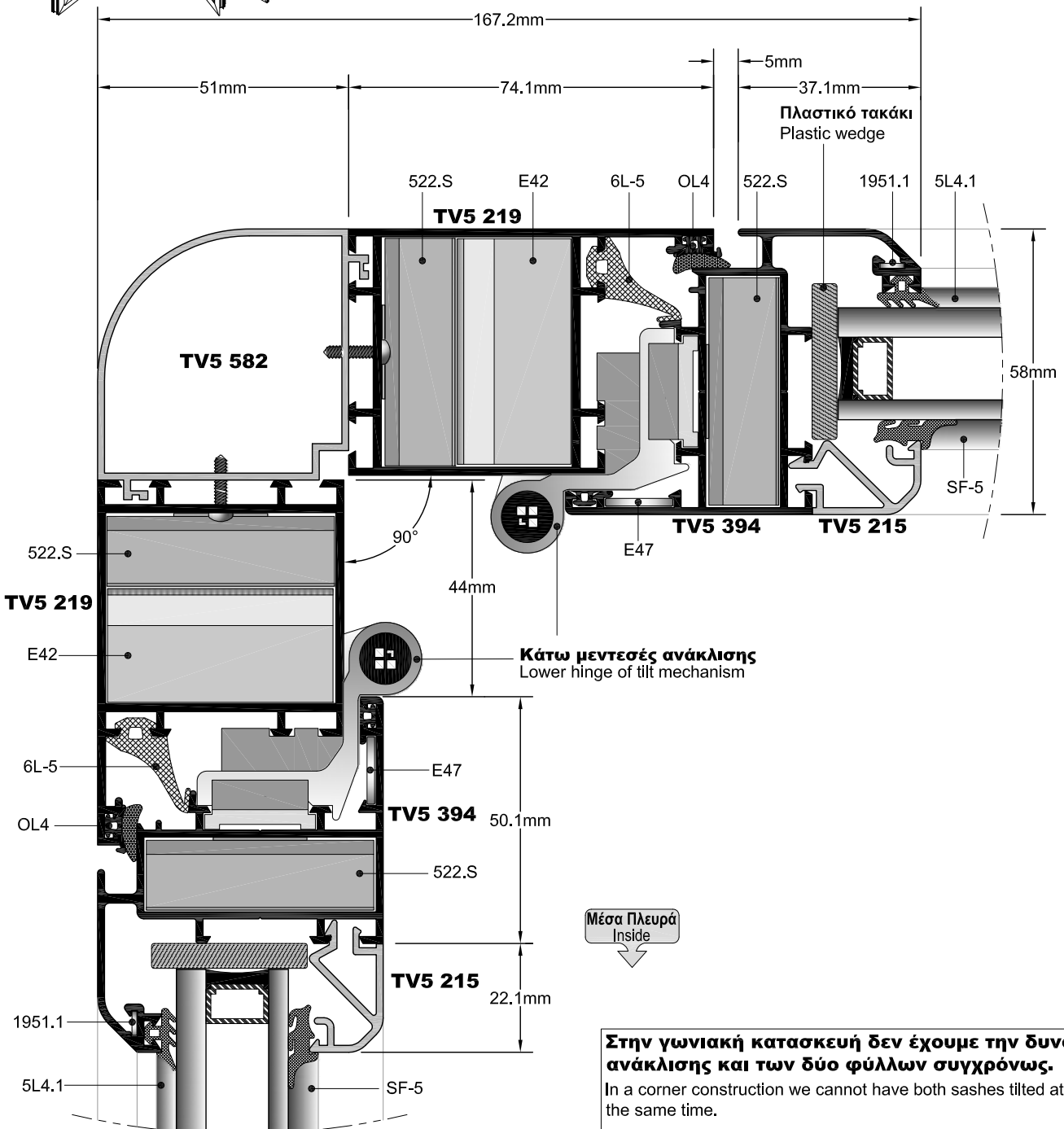

Στην γωνιακή κατασκευή δεν έχουμε την δυνατότητα ανάκλισης και των δύο φύλλων συγχρόνως.
In a corner construction we cannot have both sashes tilted at the same time.

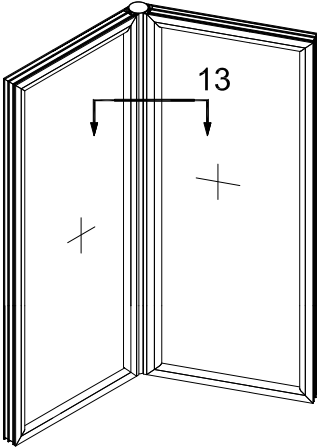

TOMH 13
SECTION 13

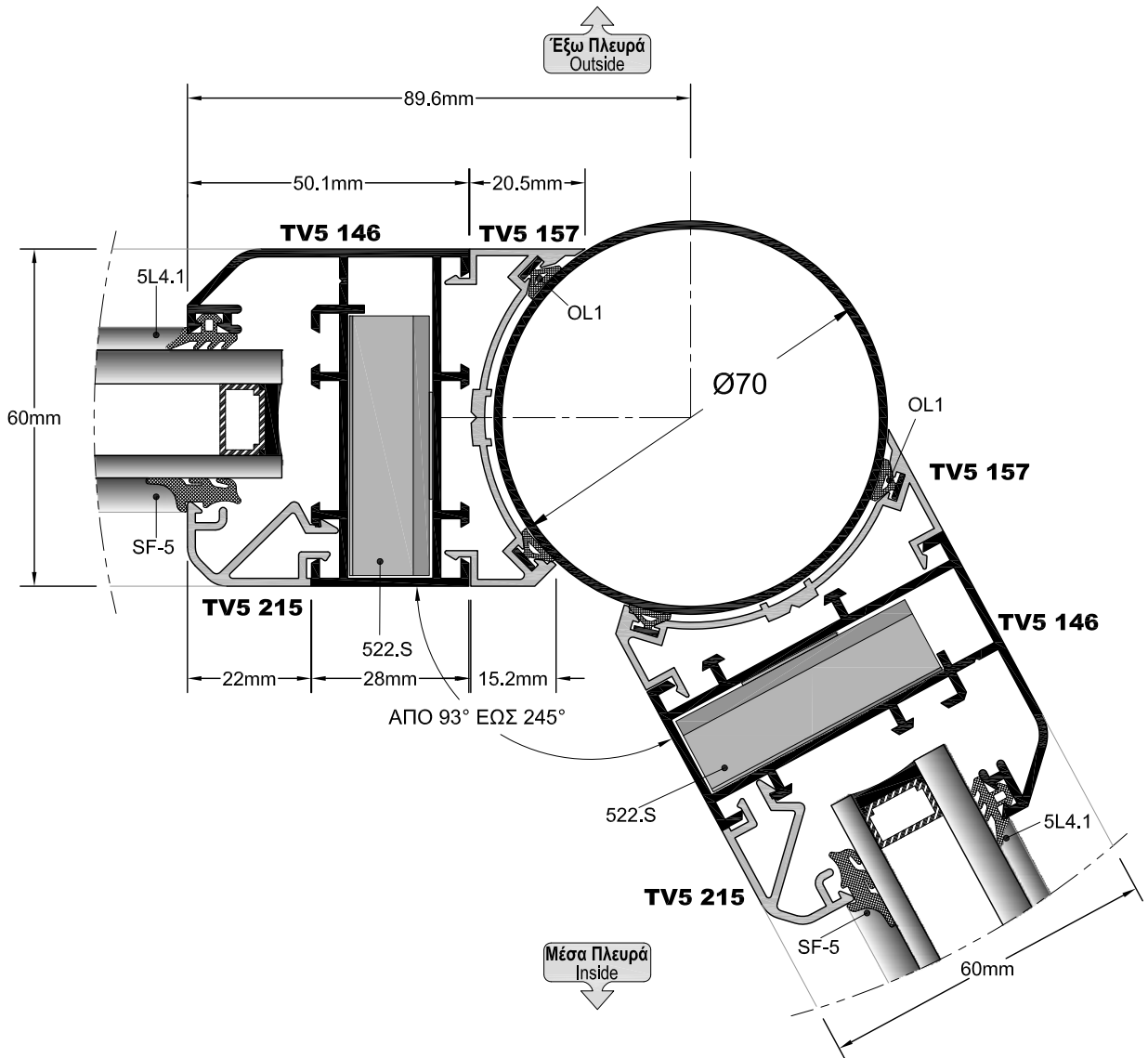
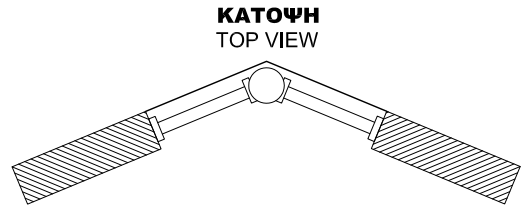

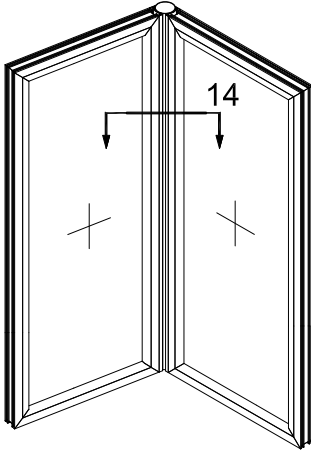

ΤΟΜΗ 14
SECTION 14

ΚΑΤΩΨΗ
TOP VIEW

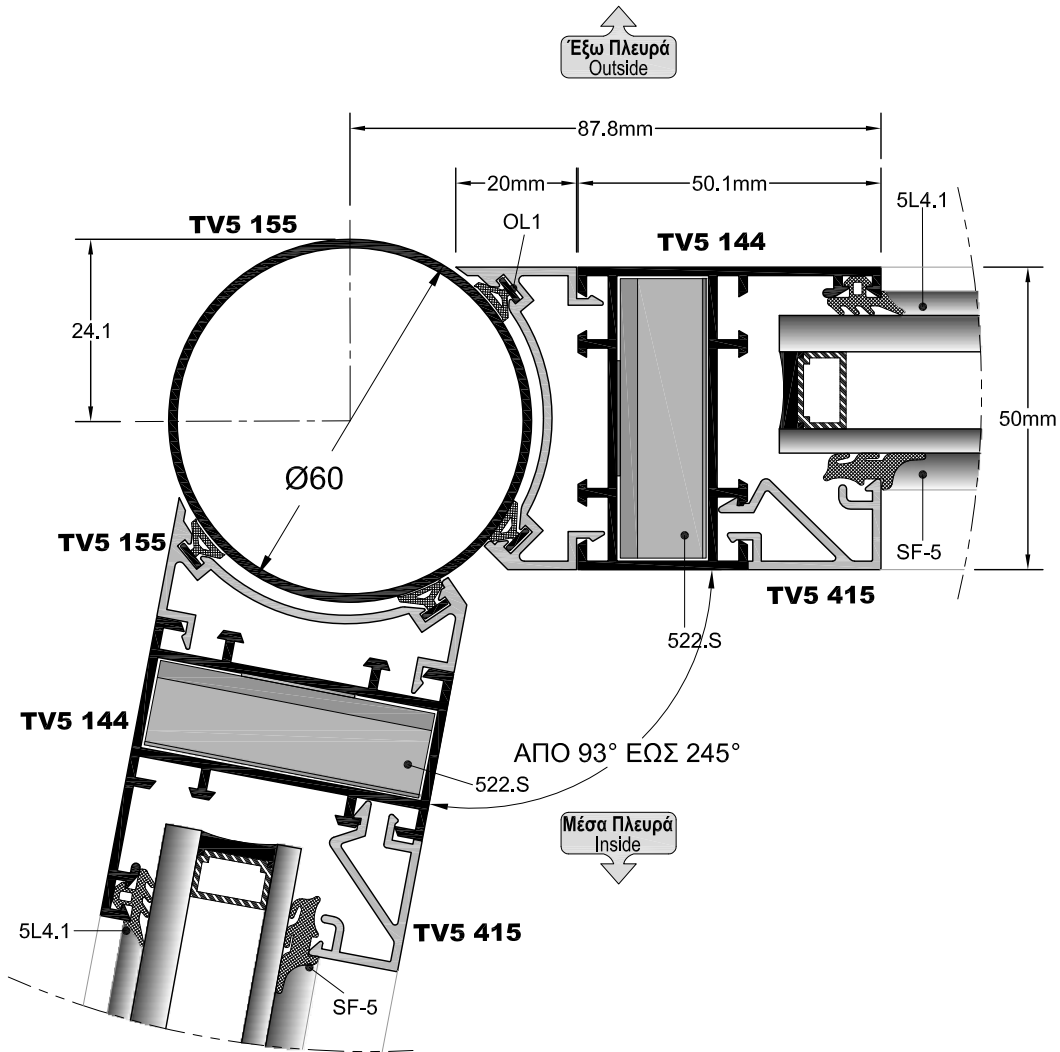
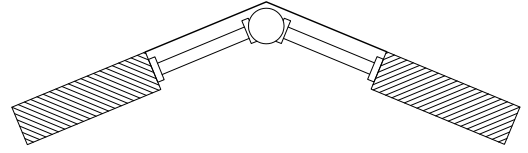

Όψη
SIDE VIEW

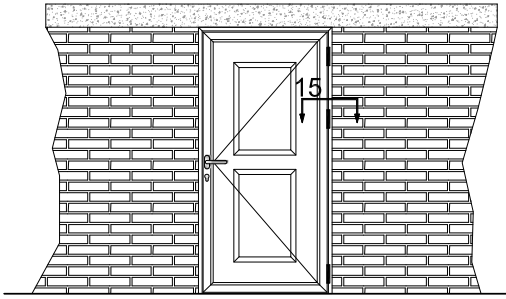

ΤΟΜΗ 15
SECTION 15

Κατοψη
TOP VIEW

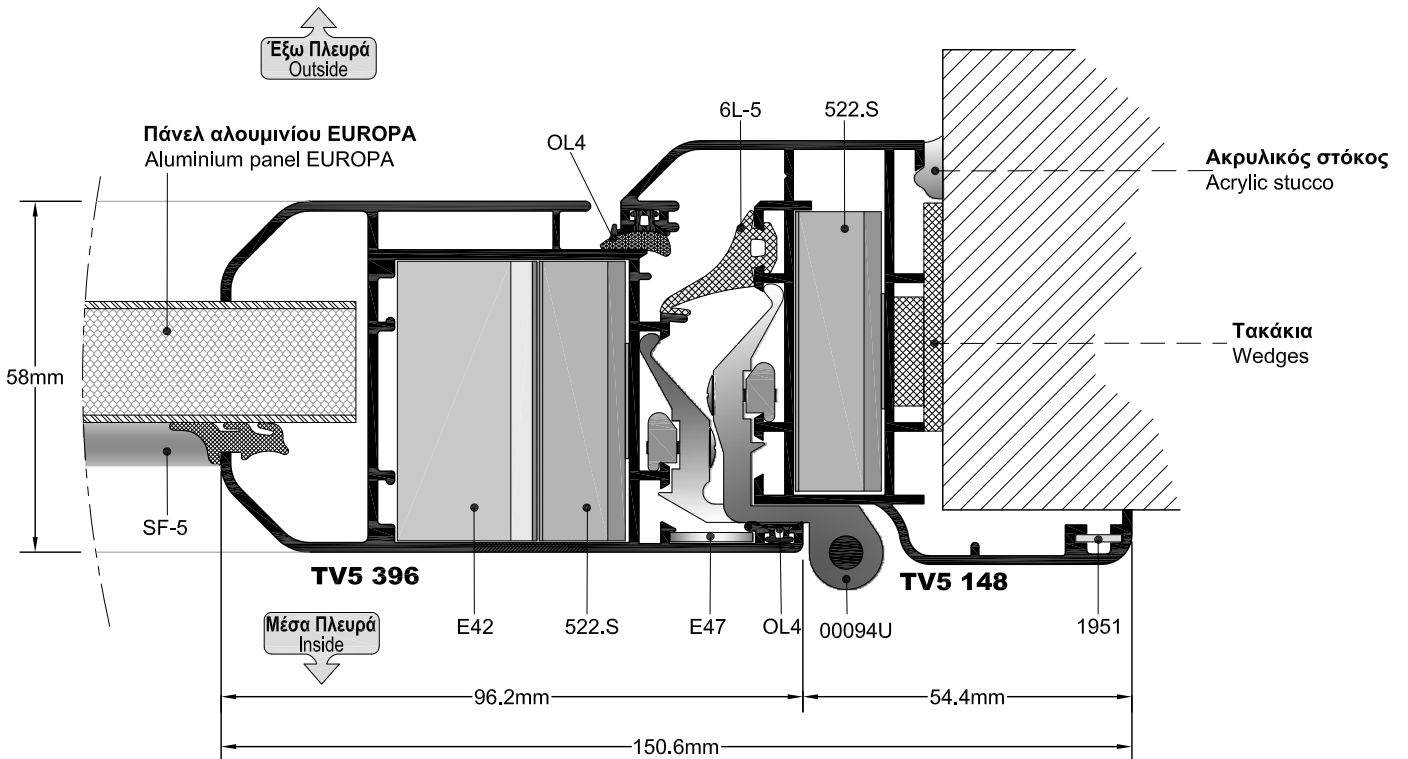
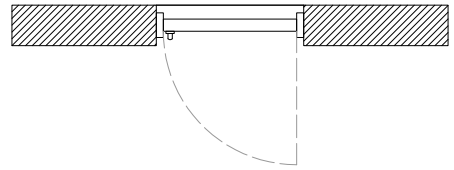

Όψη
SIDE VIEW

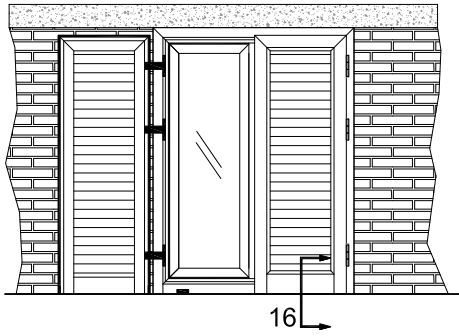

Κατοψη
TOP VIEW

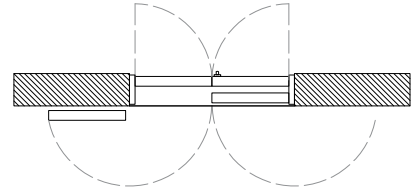

ΤΟΜΗ 16
SECTION 16

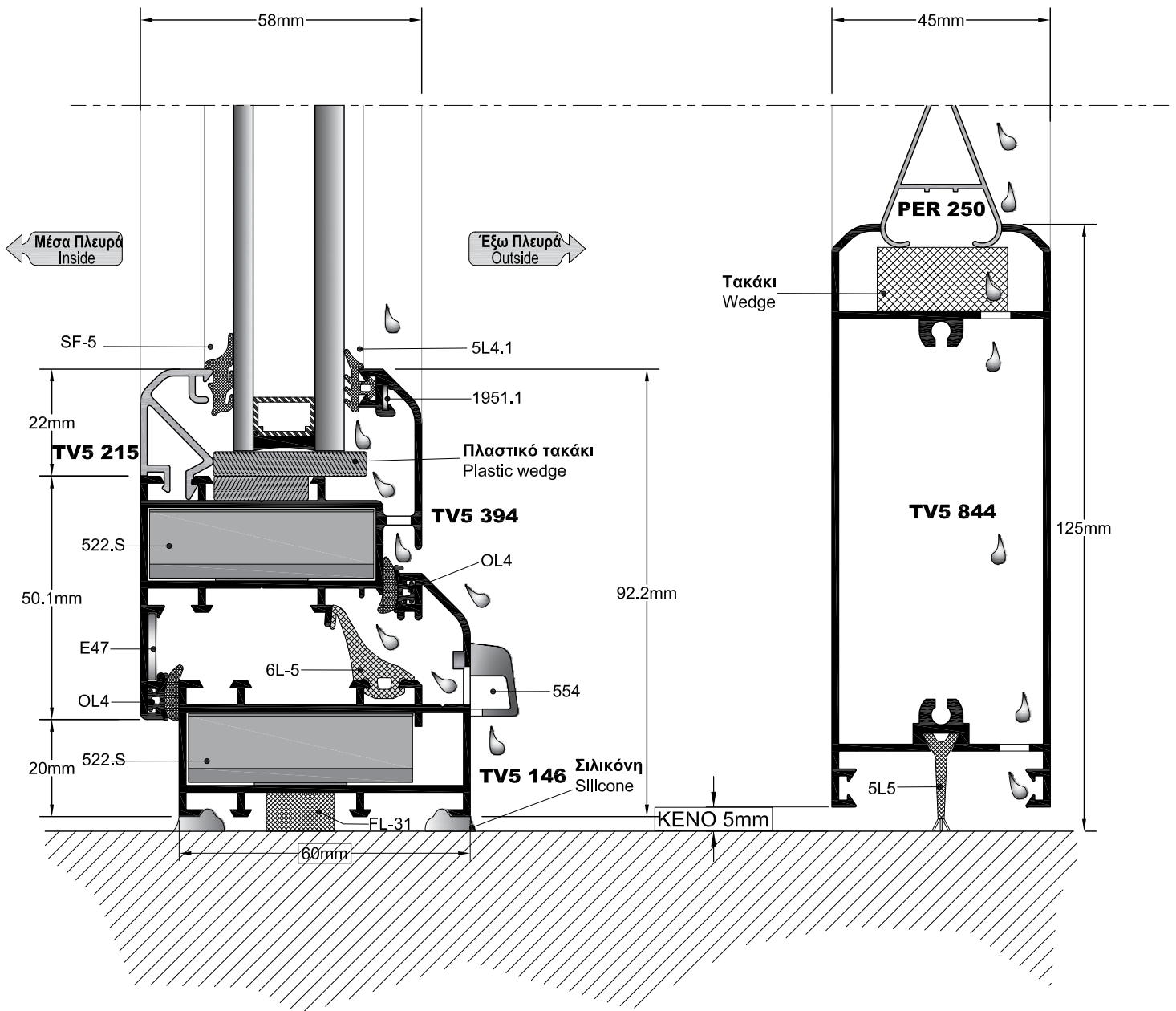

ΟΨΗ
SIDE VIEW



ΤΟΜΗ 17
SECTION 17

ΚΑΤΟΨΗ
TOP VIEW

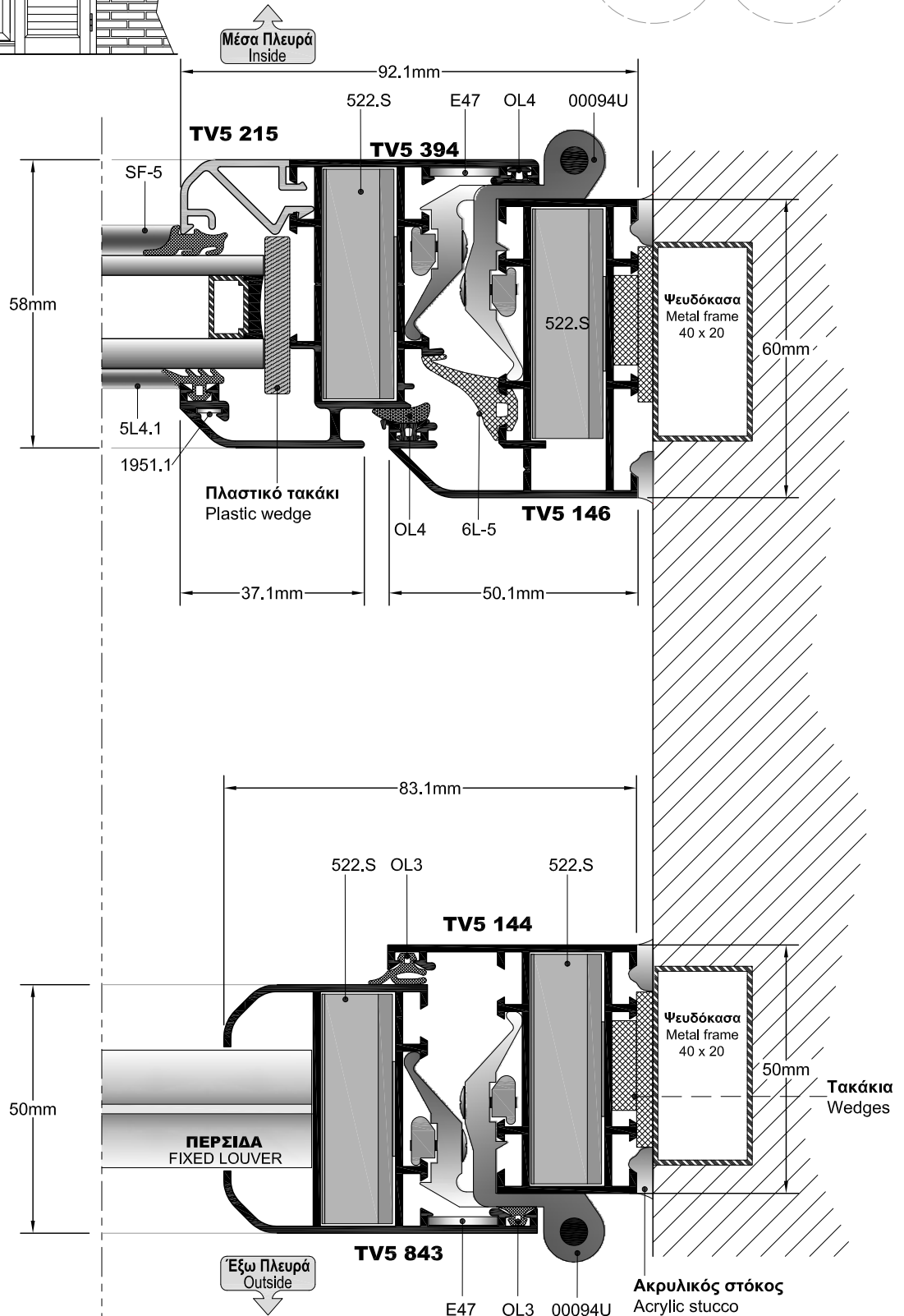
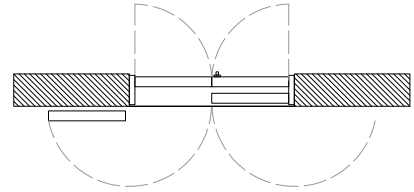

ΟΨΗ
SIDE VIEW

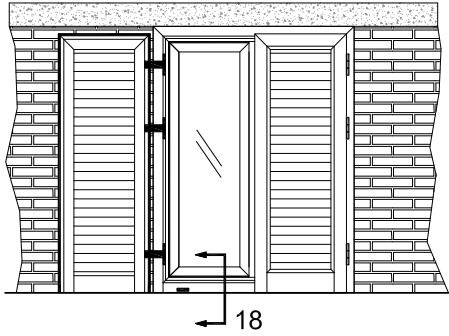

ΚΑΤΟΨΗ
TOP VIEW

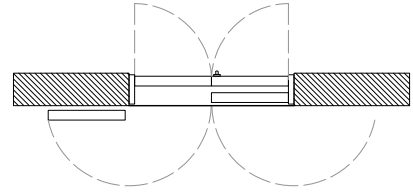

ΤΟΜΗ 18
SECTION 18

← Έξω Πλευρά
Outside

→ Μέσα Πλευρά
Inside

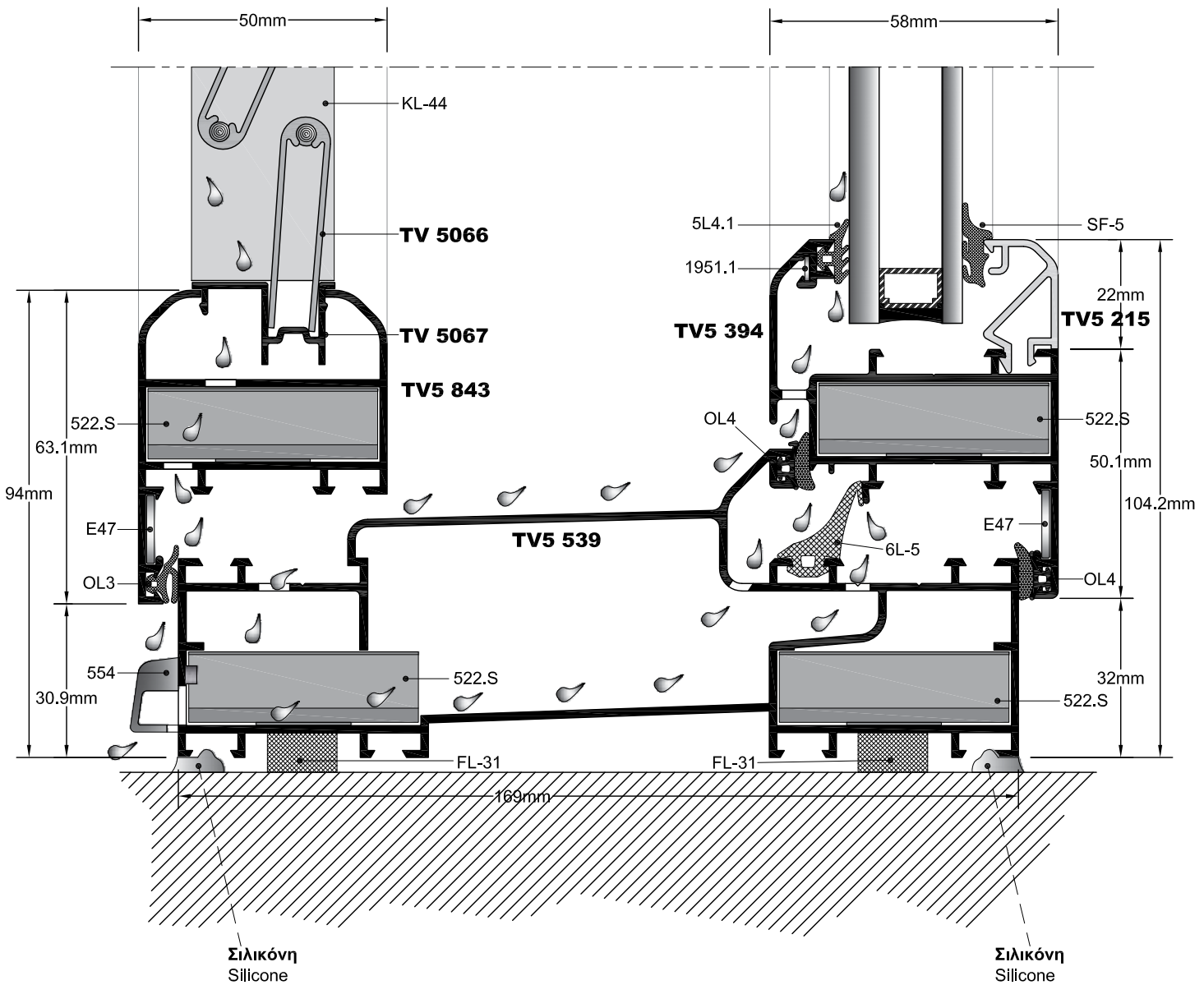

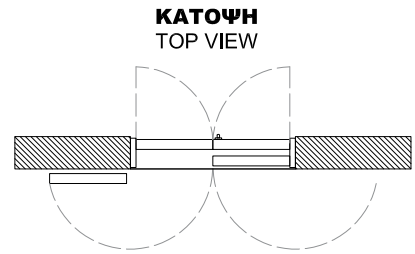
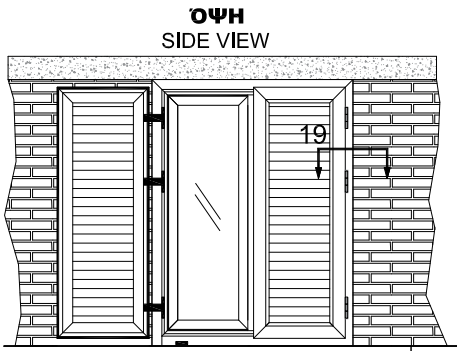

ΤΟΜΗ 19
SECTION 19

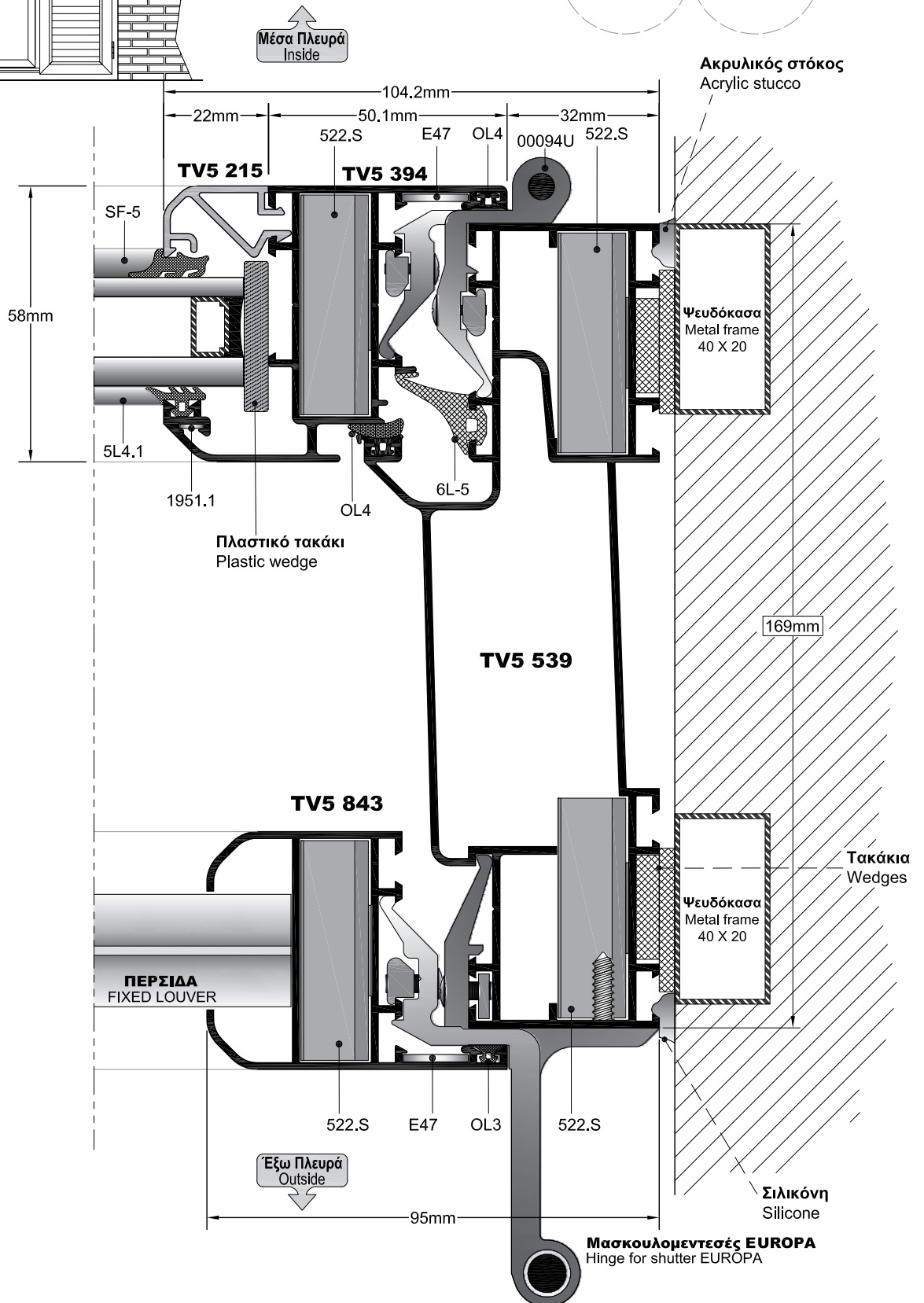

ΑΝΤΙΚΑΤΑΣΤΑΣΗ ΠΑΛΑΙΩΝ ΞΥΛΙΝΩΝ ΚΟΥΦΩΜΑΤΩΝ ΜΕ ΡΟΛΟ
REPLACEMENT OF AGED WOODEN CASEMENTS CONTAINING ROLLING SHUTTERS.

Όψη
SIDE VIEW

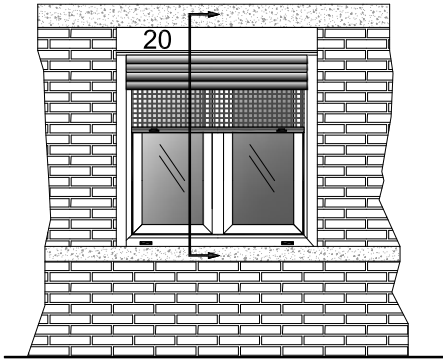

ΤΟΜΗ 20
SECTION 20

ΚΟΥΤΙ ΡΟΛΟΥ 140 mm
ROLLING SHUTTER BOX 140 mm

Κατοψη
TOP VIEW

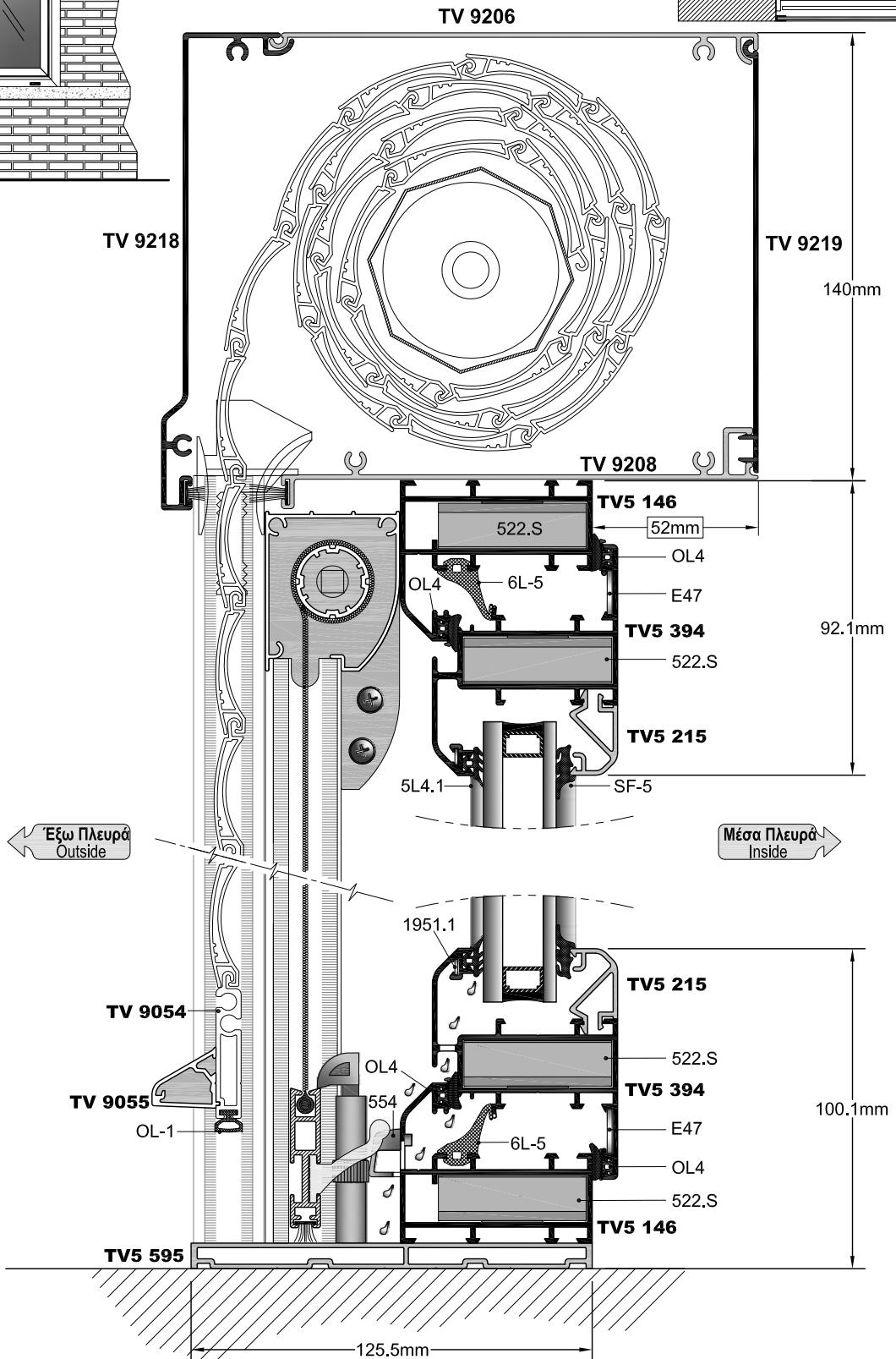
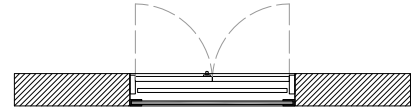

ΑΝΤΙΚΑΤΑΣΤΑΣΗ ΠΑΛΙΩΝ ΞΥΛΙΝΩΝ ΚΟΥΦΩΜΑΤΩΝ ΜΕ ΡΟΛΟ
REPLACEMENT OF OLD WOODEN CASEMENTS CONTAINING ROLLING SHUTTERS.

Όψη
SIDE VIEW

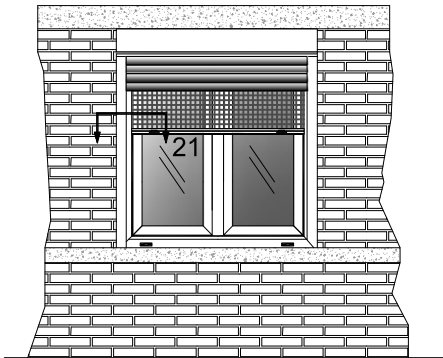

ΤΟΜΗ 21
SECTION 21

ΚΑΤΟΨΗ
TOP VIEW

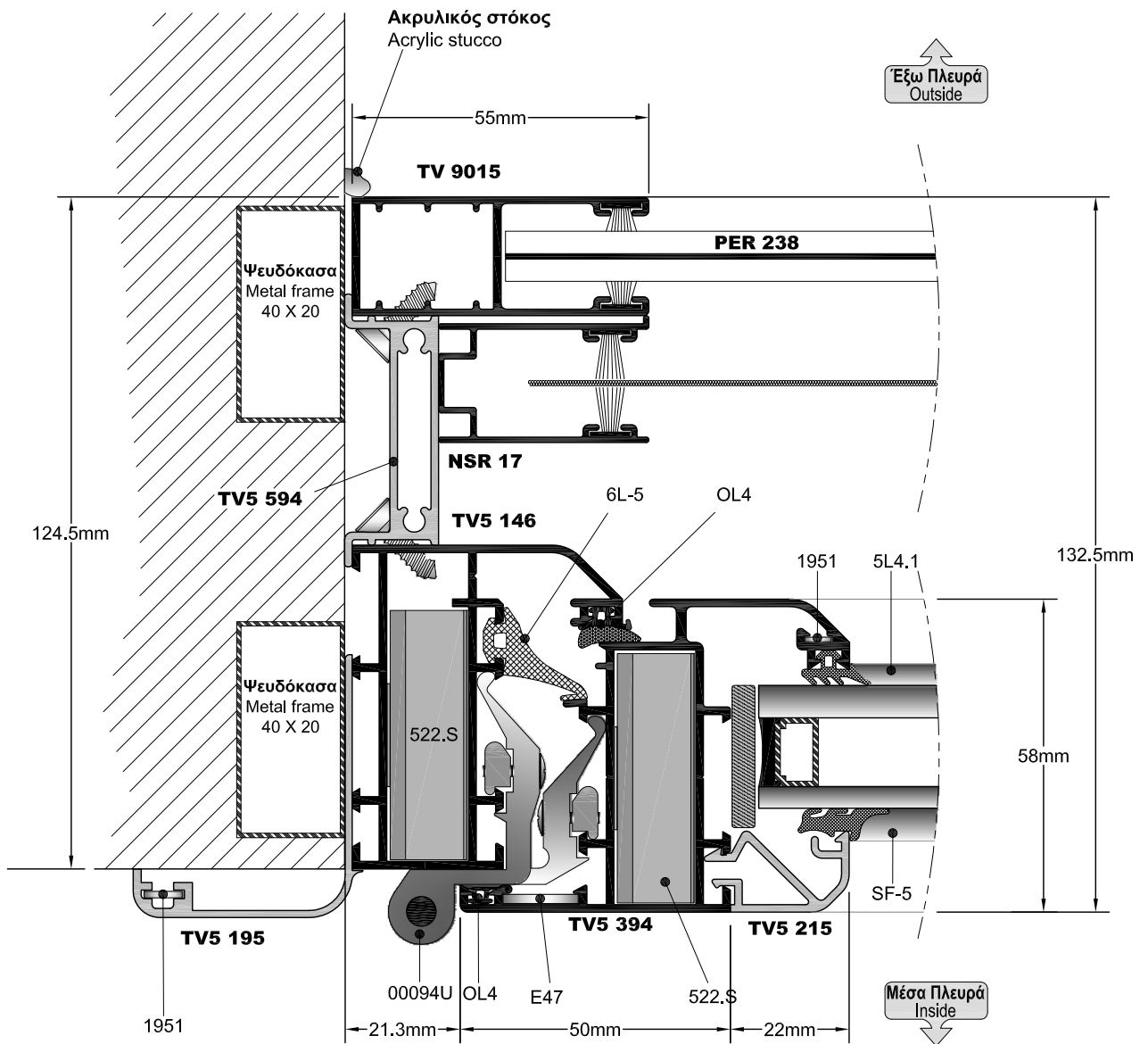
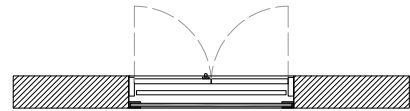

Όψη
SIDE VIEW



ΤΟΜΗ 22
SECTION 22

ΚΑΤΟΨΗ
TOP VIEW

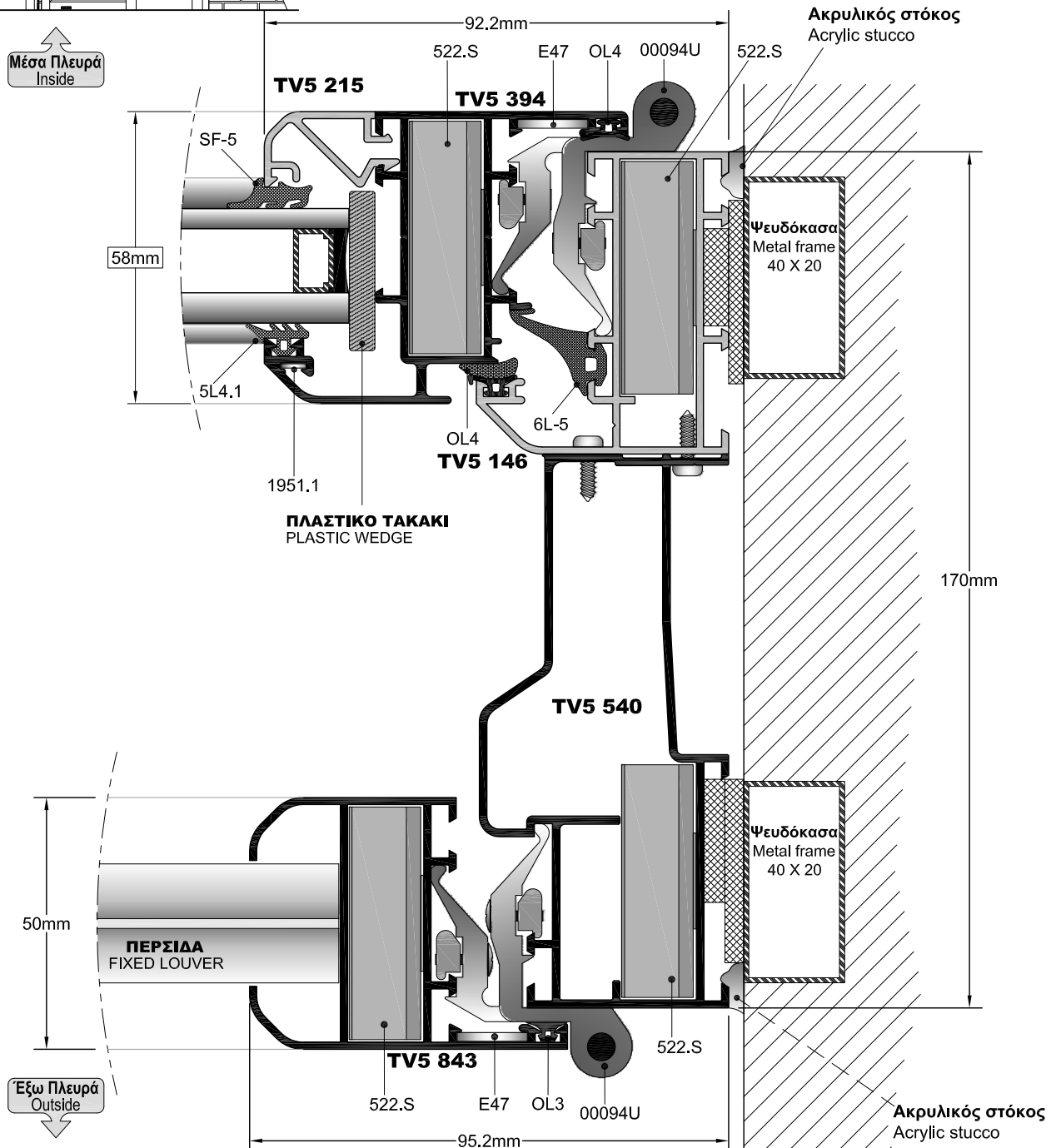
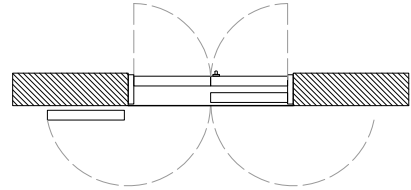

Συνδυάζοντας τις κάσες TV5-146 και TV5-540, έχουμε τη δυνατότητα επιλογής δύο χρωμάτων για το κούφωμα .
Assembling of TV5-146 & TV5-540 give the choice of two colours for the frame.

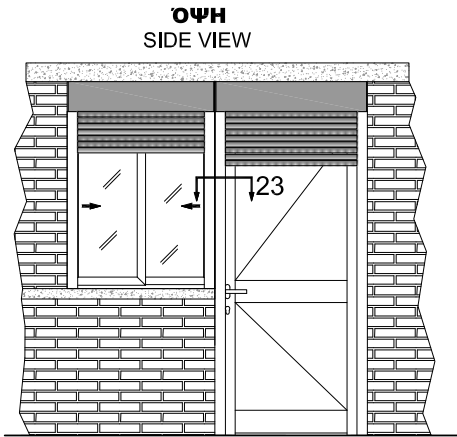

ΤΟΜΗ 23
SECTION 23

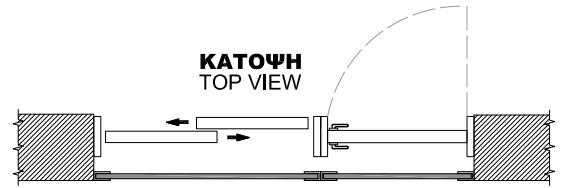

ΣΥΝΔΥΑΣΜΟΣ 500 ΜΕ 2000 ΚΑΙ 990
COMBINATION OF 500 WITH 2000 & 990

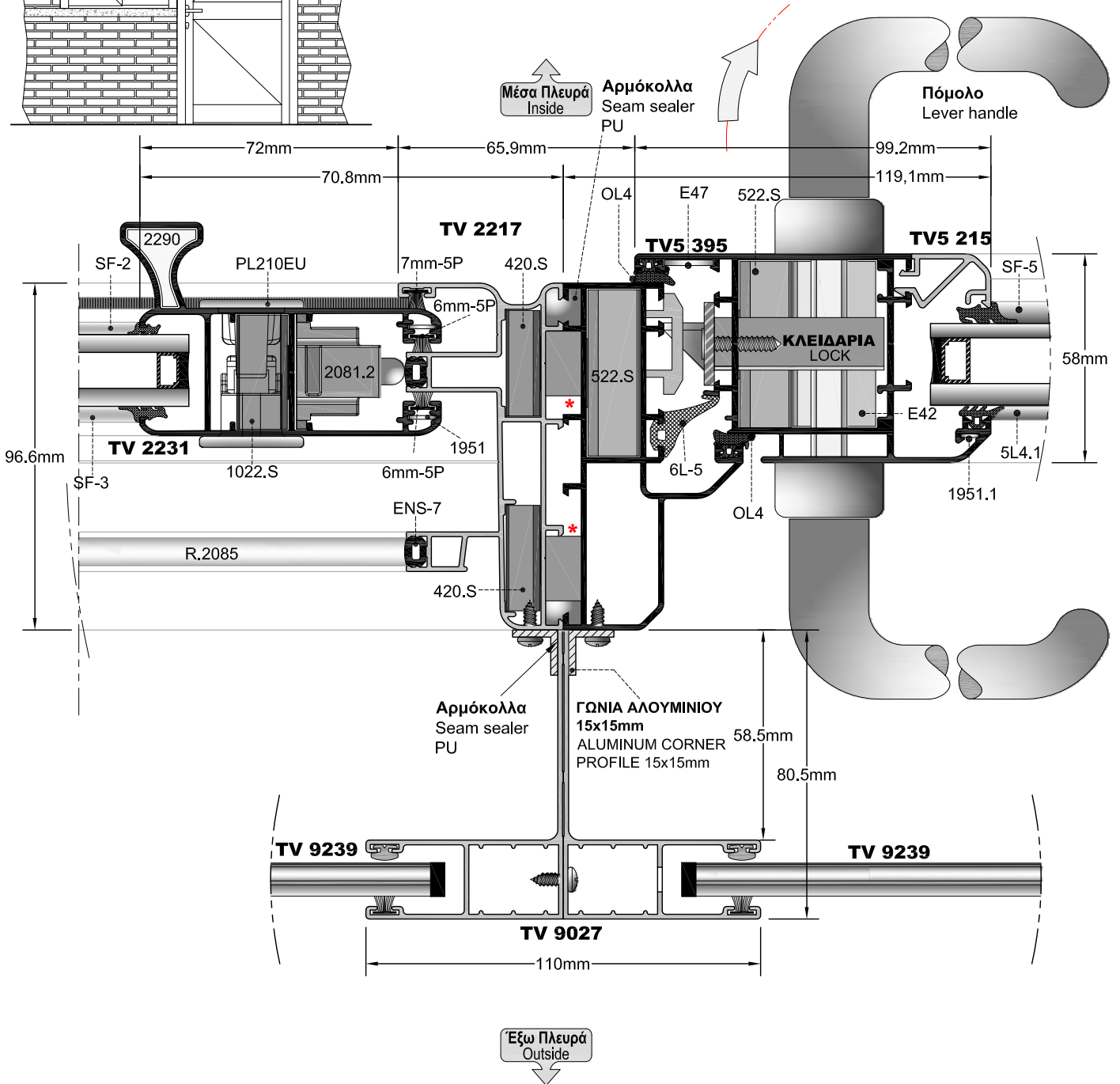

ΣΤΗΝ ΠΑΡΑΠΑΝΩ ΚΑΤΑΣΚΕΥΗ ΧΡΗΣΙΜΟΠΟΙΗΘΗΚΕ 18αρι ΡΟΛΟ ΣΕ ΣΥΝΔΥΑΣΜΟ ΜΕ ΤΟ ΚΑΝΑΛΙ TV 9027 ΤΟΥ ΟΠΟΙΟΥ ΤΟ ΦΤΕΡΟ ΕΧΕΙ ΧΑΝΤΡΩΘΕΙ 42mm.

FOR THE ABOVE CONSTRUCTION USED 180mm ROLLING SHUTTER IN COMBINATION WITH TV 9027 SLAT DRIVER WHICH IS CUTTED 42mm.

*** ΤΑ ΤΑΚΑΚΙΑ FL-23 ΑΠΟΤΡΕΠΟΥΝ ΤΗΝ ΟΛΙΣΘΗΣΗ ΚΑΣΑΣ ΚΑΙ ΟΔΗΓΟΥ ΚΑΤΑ ΤΟ ΒΙΔΩΜΑ ΜΕΤΑΞΥ ΤΟΥΣ.**
THE WADGES FL-23 KEEPS THE FRAMES IN POSITION WHEN WE SCREWING THEM.

ΟΨΗ
SIDE VIEW

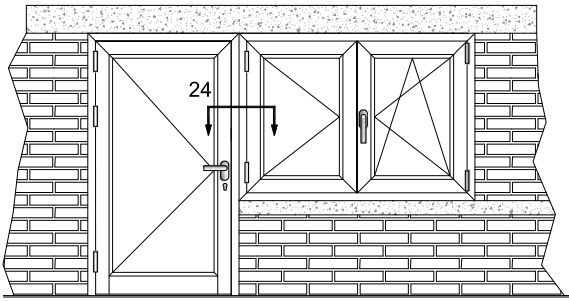

ΤΟΜΗ 24
SECTION 24

ΚΑΤΟΨΗ
TOP VIEW

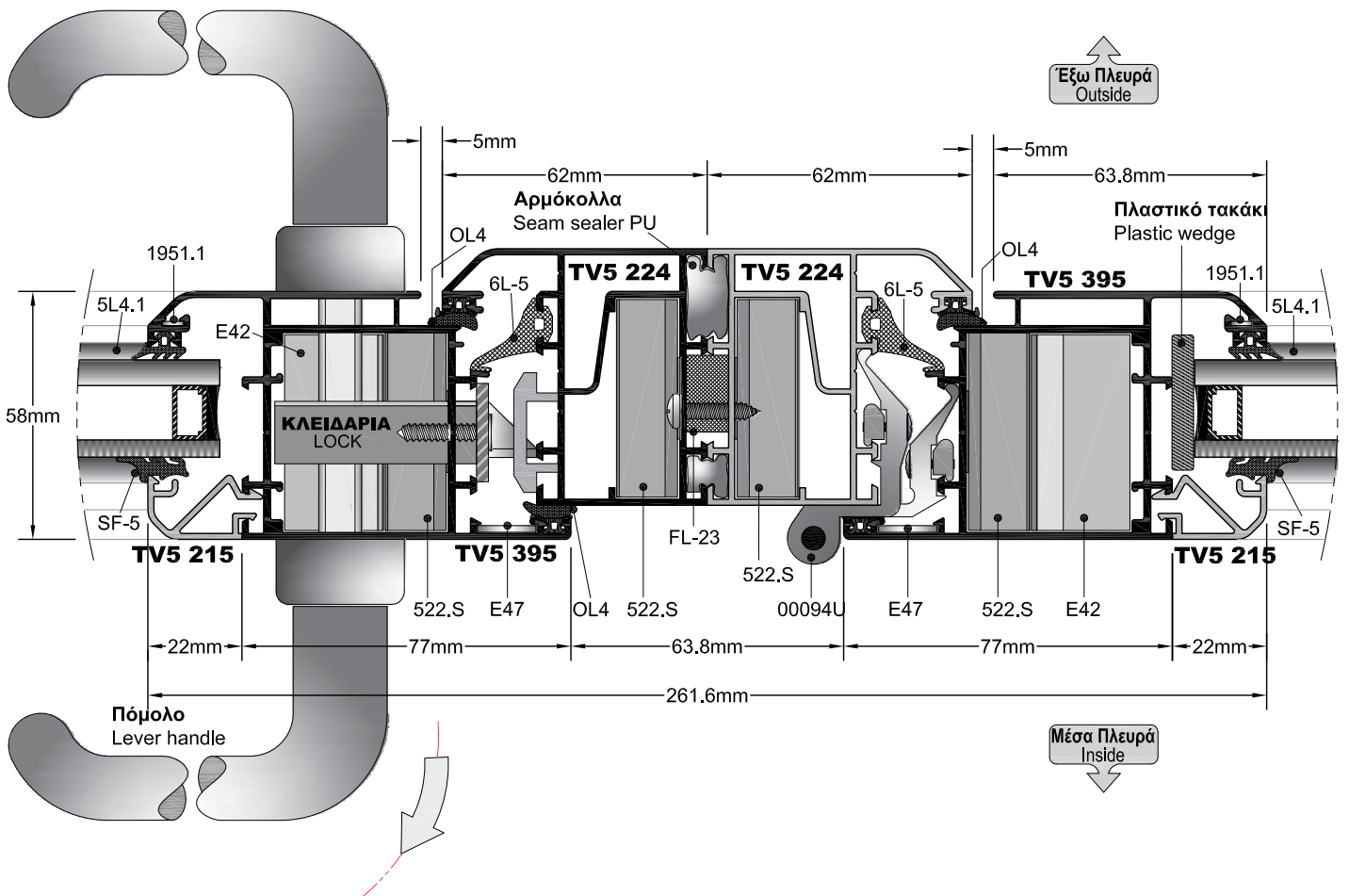
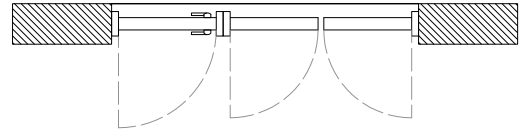

Όψη
SIDE VIEW

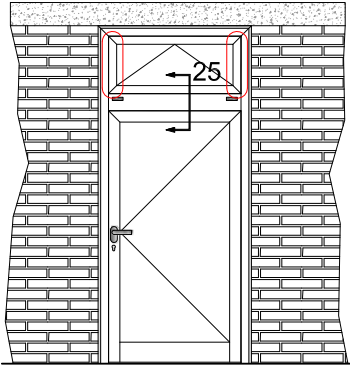

ΤΟΜΗ 25
SECTION 25

Κατοψη
TOP VIEW

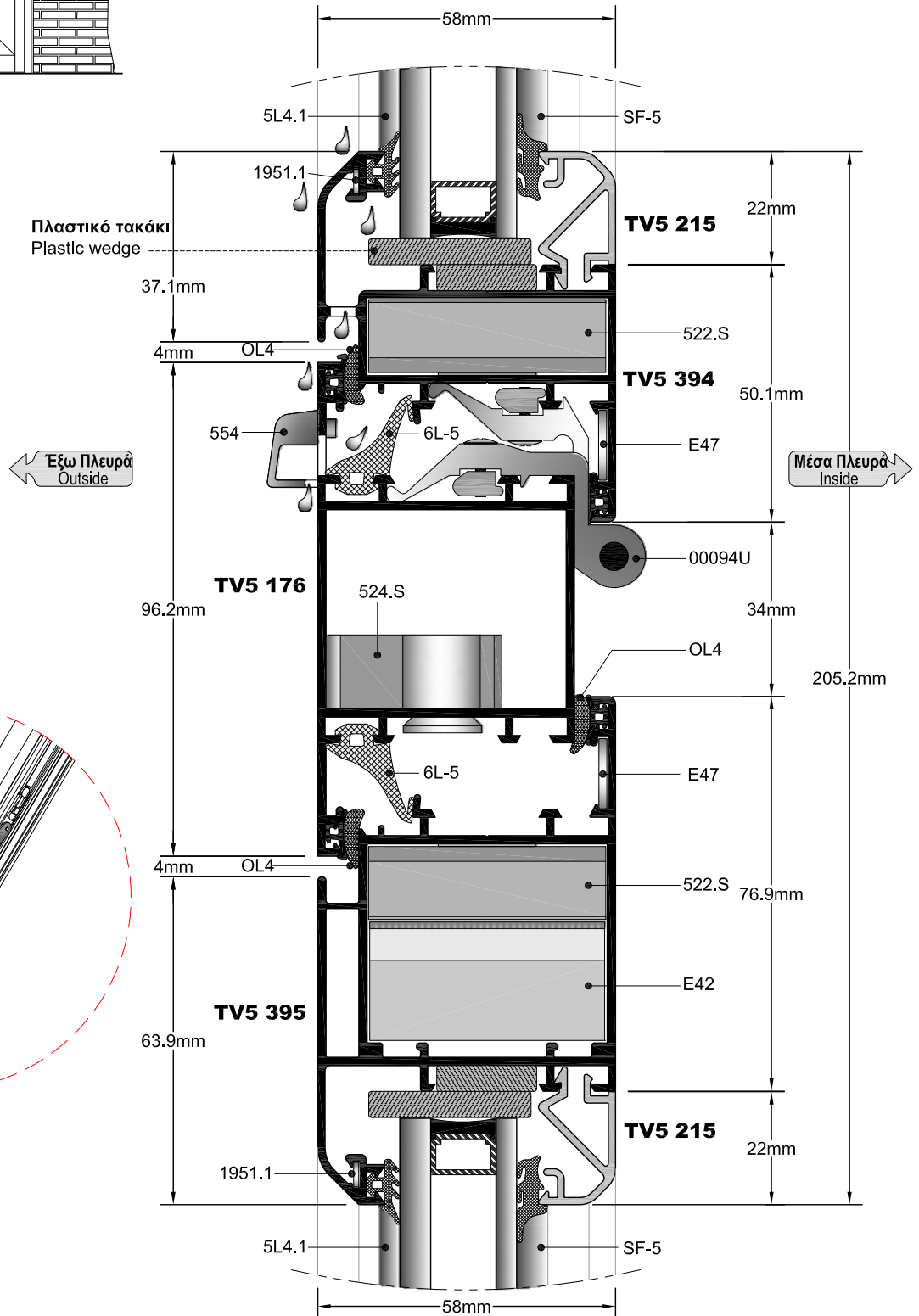
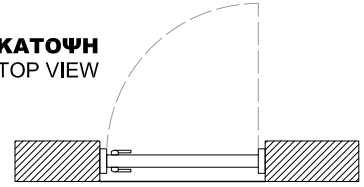

Κουμπάσο ανάκλισης
02018

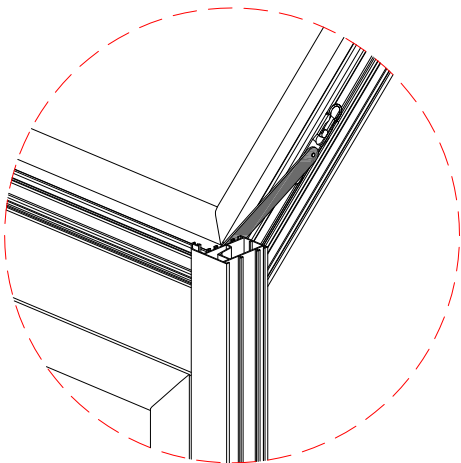

ΟΨΗ
SIDE VIEW

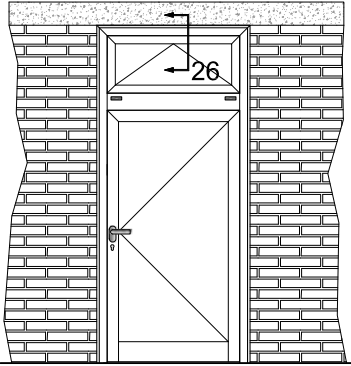

TOMH 26
SECTION 26

ΚΑΤΟΨΗ
TOP VIEW

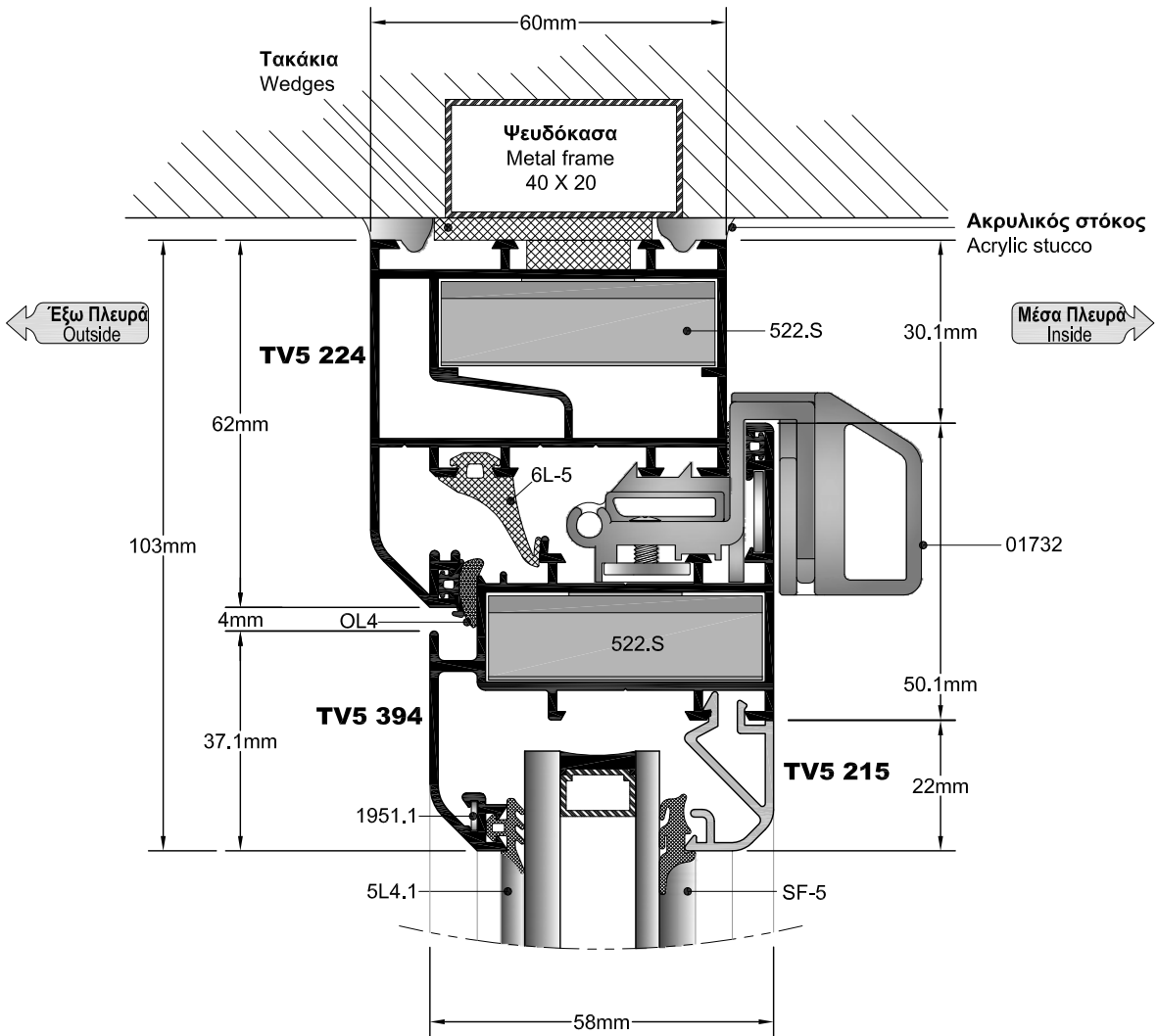
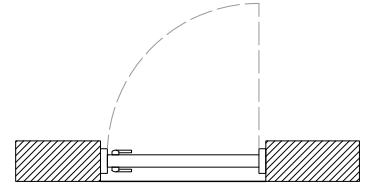

Όψη
SIDE VIEW

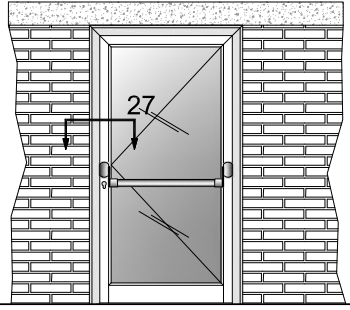

ΤΟΜΗ 27
SECTION 27

Κατοψη
TOP VIEW

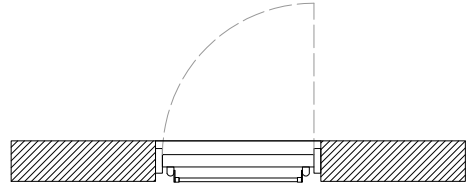

ΠΟΡΤΑ ΜΕ ΜΠΑΡΑ ΠΑΝΙΚΟΥ GIESSE
DOOR WITH PANIC BAR GIESSE

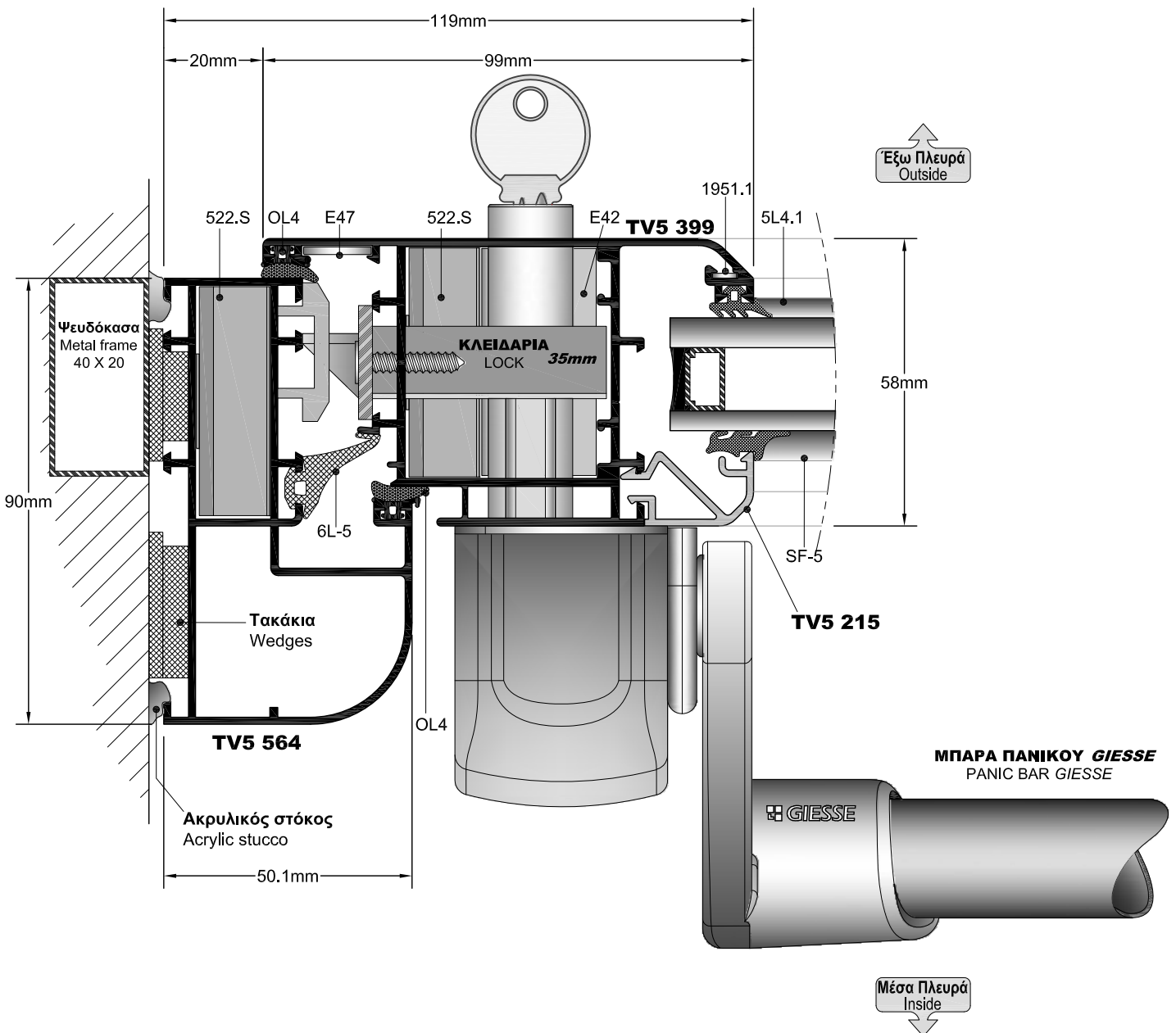

Όψη
SIDE VIEW

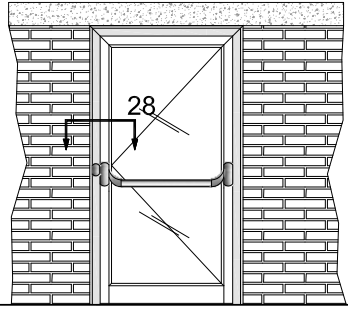

ΤΟΜΗ 28
SECTION 28

Κατοψη
TOP VIEW

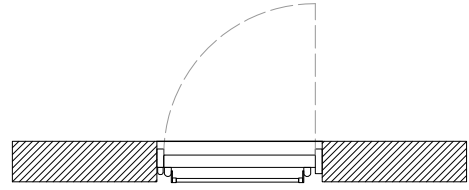

ΠΟΡΤΑ ΜΕ ΜΠΑΡΑ ΠΑΝΙΚΟΥ FAPIM
DOOR WITH PANIC BAR FAPIM

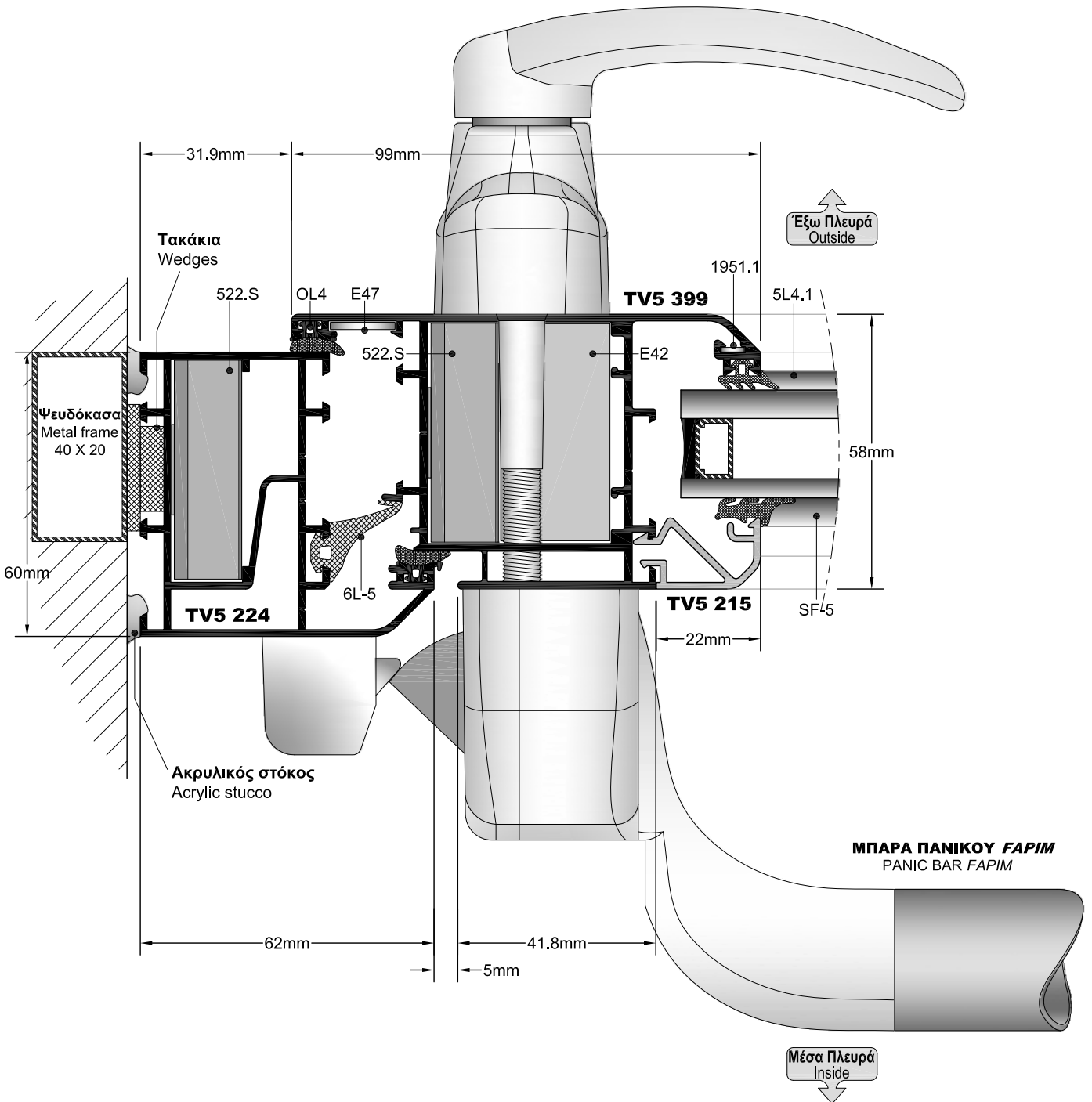

ΟΔΗΓΙΕΣ ΣΥΝΤΗΡΗΣΗΣ ΤΩΝ ΚΟΥΦΩΜΑΤΩΝ

- Ο τακτικός καθαρισμός των βαμμένων προφίλ θα διατηρήσει τη βαφή σε ικανοποιητική κατάσταση.
- Ο καθαρισμός είναι αναγκαίος όταν οι επικαθίσεις σκόνης ή άλλων ρύπων είναι εμφανείς στην επιφάνεια τους και θα πρέπει να γίνεται με νερό και ελαφρύ απορρυπαντικό, το pH των οποίων θα πρέπει να είναι **5,5 - 8**.
- Το **περιοδικό** καθάρισμα θα πρέπει να γίνεται με σφουγγάρι και νερό που περιέχει ουδέτερο διαβρωτικό παράγοντα, ακολουθούμενο από ξέβγαλμα με καθαρό νερό.
- Τα προϊόντα καθαρισμού πρέπει να μην προσβάλουν την επιφάνεια ούτε να αλλάζουν την εμφάνισή της. Σκληρό σφουγγάρι σύρμα ή διαλυτικά καθαριστικά βλάπτουν την εμφάνιση, ενώ σημαντικό παράγοντα αποτελεί και η περιοχή στην οποία βρίσκεται η οικοδομή.
- Ειδικά στις βιομηχανικές και παραθαλάσσιες περιοχές η συχνότητα καθαρισμού πρέπει να είναι αντίστοιχη της συχνότητας επικαθίσης των διαφόρων ρύπων ή αλάτων αντίστοιχα, λόγω της έντονης διαβρωτικής επίδρασής τους. Επισημαίνεται ότι οικοδομικά αλκαλικά υλικά, όπως τσιμέντο, άσβεστος και γύψος, δεν θα πρέπει να μένουν προσκολλημένα στη βαφή.
- Επίσης, πρέπει να αποφεύγεται η επικόλληση διαφόρων μη εγκεκριμένων σελοτέιπ κατευθείαν στη βαφή.
- Το φιλμ προστασίας που τοποθετείται στο εργοστάσιο είναι κατάλληλο για χρήση. Προσοχή όμως: αμέσως μετά την τοποθέτηση του συστήματος πρέπει να αφαιρείται, γιατί η έκθεση του στον ήλιο θα δημιουργήσει πρόβλημα.
- Εκτός από το καθαρισμό της εξωτερικής επιφάνειας, πολύ σημαντικό ρόλο για την διασφάλιση σωστής λειτουργίας της κατασκευής παίζει και ο καθαρισμός των εσωτερικών στοιχείων του, όπως ελαστικά, βουρτσάκια, μηχανισμοί κλπ.
- Ιδιαίτερα τα κινητά μέρη των μηχανισμών της κατασκευής θα πρέπει να λιπαίνονται σε τακτά χρονικά διαστήματα για σωστή λειτουργία καθ' όλη την διάρκεια.
- Η τήρηση όλων των παραπάνω καθώς και η χρήση της ειδικής κόλλας στα σημεία που η βαφή, λόγω της κατεργασίας των προφίλ, έχει καταστραφεί, θα βοηθήσουν στο να διατηρηθεί η αρχική στιλπνότητα της βαφής και να αποφευχθούν πιθανά προβλήματα διάβρωσης.

INSTRUCTIONS CONCERNING THE CASEMENT'S MAINTENANCE

- Regular cleaning of painted profiles will keep the painting in a satisfactory condition.
- Cleaning is necessary when the deposits of dust or other pollution contaminants are visible on the surface and should be cleaned with water mild detergent. The **pH** of detergents must be **5.5 - 8**.
- The **periodic** cleaning should be done with a sponge and water containing wetting agent-neutral factor, followed by washing out with clean water.
- All cleaners should not damage the surface or change its appearance. Hard wire sponge or cleaning solvents affect the appearance, while important factor is also the area where the building is located.
- In industrial and coastal areas, the frequency of cleaning should be proportional to the frequency of deposits of dirt or salt, because of strong corrosive. Noted that alkaline materials such as cement, lime and plaster, it should not remain on the surface.
- Also, avoid pasting various unauthorized tapes directly to the surface.
- The protective film placed in the factory is suitable for use. But, beware: just after the installation of the system must be removed because its exposure to the sun could cause problems.
- Besides cleaning the exterior, very important role in ensuring proper functioning plays the cleaning of internal components, such as rubber weather-strips, brushes, mechanisms etc.
- Especially the moving parts of the construction mechanisms should be lubricated often enough in order to function properly.
- Compliance with all the above and the use of special glue to the points the paint during the treatment, has been removed, it will help to maintain the original gloss of the paint and avoid potential erosion problems.

ΧΡΗΣΙΜΕΣ ΟΔΗΓΙΕΣ ΓΙΑ ΤΗΝ ΚΑΤΑΣΚΕΥΗ ΤΩΝ ΚΟΥΦΩΜΑΤΩΝ

1. Ο αλουμινοκατασκευαστής θα πρέπει πάντοτε να γνωρίζει όλη την γκάμα των προφίλ, καθώς και τις δυνατότητες αυτών.
2. Ο αλουμινοκατασκευαστής θα πρέπει να δίνει λύσεις και να προτείνει την κατάλληλη κατασκευή για κάθε περίπτωση.
3. Οι κατεργασίες στα προφίλ (νεροχύτες, οπές γωνιών σύνδεσης, χαντρώματα χωρισμάτων κλπ) θα πρέπει να γίνονται με τα ανάλογα κοπτικά διάτρησης πρέσσας, παντογράφου κλπ.
4. Οι οπές νεροχυτών σε κάσες, φύλλα τζαμιών - πατζουριών, πρέπει να ανοίγονται στα προβλεπόμενα σημεία των προφίλ, ανάλογα με την περιοχή και τη θέση του κουφώματος.
5. Η χρήση των κατάλληλων εξαρτημάτων και μηχανισμών που προτείνονται από την εταιρεία, συνεισφέρει στη σωστή λειτουργία των κουφωμάτων.
6. Τα ελαστικά στεγάνωσης πρέπει να είναι από υλικό EPDM και να τοποθετούνται στα προφίλ με τη σωστή φορά και να κολλούνται στις ενώσεις τους.
7. Στα ανοιγόμενα τζάμια (κάσες, φύλλα και μπινί διφύλλων) είναι απαραίτητο να τοποθετούνται κουμπωτά ελαστικά στεγάνωσης, τα οποία αντικαθίστανται εύκολα.
8. Στα φύλλα τζαμιών, το ψιλό ελαστικό στεγάνωσης στα σημεία των μεντεσέδων πρέπει να χαντρώνεται χωρίς να αφαιρείτε ολόκληρο τμήμα.
9. Στα φύλλα τζαμιών, σταθερών πλαισίων κλπ, πρέπει να τοποθετούνται ελαστικά στεγάνωσης και στις δύο πλευρές (εσωτερική και εξωτερική) του υαλοπίνακα.
10. Είναι απαραίτητη η στήριξη (τακάρισμα) του υαλοπίνακα μέσα στο πλαίσιο αλουμινίου, για τη σωστή λειτουργία των κινητών φύλλων.
11. Στα σημεία τομής και ένωσης των προφίλ, είναι απαραίτητη η εφαρμογή αρμόκολλας προκειμένου να σφραγίζονται από τυχόν διαρροή νερών και αέρα. Η τοποθέτηση αρμόκολλας στα προφίλ, πρέπει να γίνεται κατά τη διαδικασία μονταρίσματος των πλαισίων αλουμινίου.
12. Στα σημεία τομής και ένωσης των προφίλ, είναι απαραίτητη η εφαρμογή προστατευτικών υλικών για την αποφυγή εμφάνισης ηλεκτρόλυσης.
13. Στην κατασκευή και τοποθέτηση του κουφώματος, είναι απαραίτητο να χρησιμοποιούνται ανοξειδωτές βίδες για την αποφυγή εμφάνισης οξειδωσης.
14. Η στήριξη των κουφωμάτων με βίδες στην τοιχοποιία, γίνεται σε προβλεπόμενα σημεία και όχι σε μέρη που πιθανόν να προκαλέσουν πρόβλημα υδατοστεγάνωσης.
15. Για τη σωστή στήριξη του κουφώματος στην τοιχοποιία, είναι απαραίτητο να τοποθετείται η κατάλληλη ψευδόκασα ανάλογα με τον τύπο της κατασκευής.
16. Κατά την τοποθέτηση του κουφώματος θα πρέπει να λαμβάνονται υπόψιν τα υλικά στεγανοποίησης. Επίσης, είναι απαραίτητο οι επιφάνειες συγκόλλησης (μαρμαροποδιά και τοιχοποιία) να είναι στεγνές και καθαρές, προκειμένου να επιτευχθεί η κατάλληλη πρόσφυση των στεγανοποιητικών υλικών. Η ουδέτερη σιλικόνη, τοποθετείται μεταξύ κάτω κάσας και μαρμαροποδιάς. Ο ακρυλικός στόκος, τοποθετείται μεταξύ των πλευρικών και άνω πλευρών του κουφώματος και της τοιχοποιίας (σοβά). Ο ακρυλικός στόκος επιδέχεται βάψιμο. Επίσης, εναλλακτικά αντί σιλικόνης και ακρυλικού στόκου, περιμετρικά μεταξύ κουφώματος και τοιχοποιίας-μαρμαροποδιάς, μπορεί να χρησιμοποιηθεί πολυουρεθανική αρμόκολλα.
17. Για τη σωστή τοποθέτηση του κουφώματος, είναι απαραίτητο να υπολογίζεται ένας αρμός μεταξύ ψευδόκασας και κουφώματος, της τάξεως 2,5-3 mm από κάθε πλευρά.

INSTRUCTIONS FOR THE CASEMENT'S CONSTRUCTIONS

1. The aluminum-constructor should always be familiar with the product range, as well as their capabilities.
2. The aluminum-constructor should be able to provide the appropriate solution for each occasion.
3. The machining (sinks, threading etc) should always be made by the suitable piercing or drilling machine.
4. Drainage in sashes and frames, should be made at the planned points depending on the profiles's position
5. The use of suitable accessories and mechanisms, as shown to the manuals contributes to the correct function of the systems.
6. Weatherstrips rubbers should be made of EPDM, placed on the right direction and glued in connections.
7. Is necessary to use gaskets at opening glasses, are easy replaced.
8. In glass sashes, the rubber weatherstrips should be cut only on the top and never remove entire piece .
9. In glass frames, steady frames, etc use rubbers at both sides of glass.
10. Is necessary to use plastic wedge edges for glass support inside the frame.
11. Is necessary to use sealant adhesive in connections to protect from leaking and air. The sealant adhesive takes place by the time of joining the profiles.
12. Is necessary to use insulation at connections to avoid electrolysis.
13. Is necessary to use stainless bolts at construction and installation to avoid oxidization.
14. The joining of aluminium systems and walls should be take place at the planned places, to avoid problems with watertightness.
15. For the right support of aluminium systems in walls, is necessary to use the suitable metal frame.
16. At mounting, sealing materials should be considered. Is necessary that the welding surfaces be dry for the right adhesion. Neutral silicone take place between lower sash and marble. Acrylic stucco take place between side, upper sash and wall. Acrylic stucco can be paint. Instead of silicone and acrylic stucco polyurethane sealant adhesive can be used.
17. For the right mounting, is necessary to estimate a tolerance between metal frame and aluminium system about 2.5-3 mm each side.

ΑΠΟΡΡΟΗ ΥΔΑΤΩΝ ΚΑΣΑΣ WATER DRAINAGE FOR FRAME

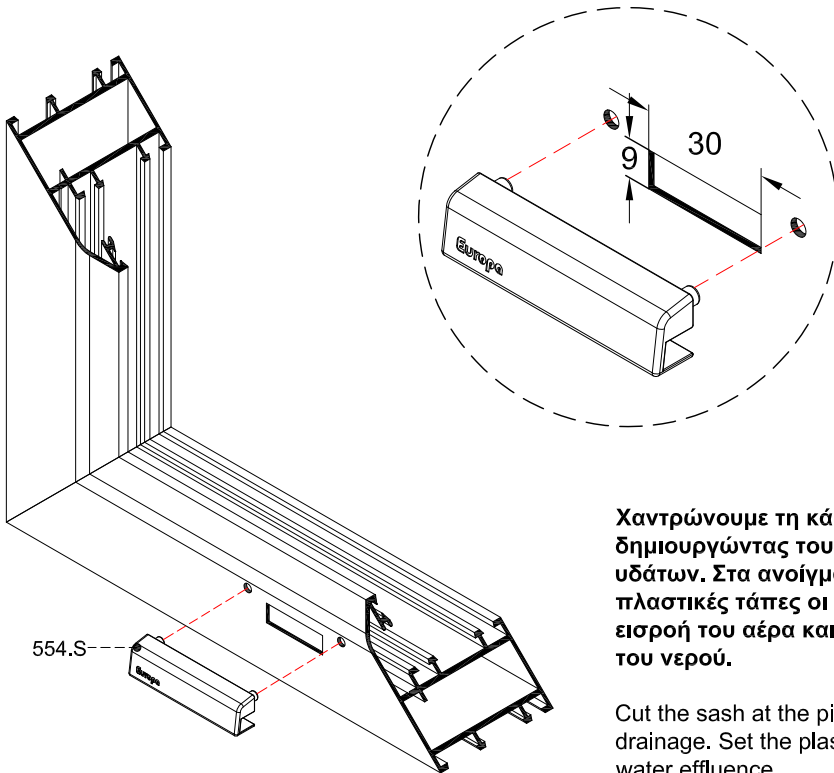

Χαντρώνουμε τη κάσα στο πρεσσάκι (φάση 4), δημιουργώντας τους νεροχύτες για την απορροή των υδάτων. Στα ανοίγματα των νεροχυτών τοποθετούμε πλαστικές τάπες οι οποίες περιορίζουν την άμεση εισροή του αέρα και συμβάλουν στην ομαλή απορροή του νερού.

Cut the sash at the piercing machine, in order to open the drainage. Set the plastic covers at the drainage for the best water effluence.

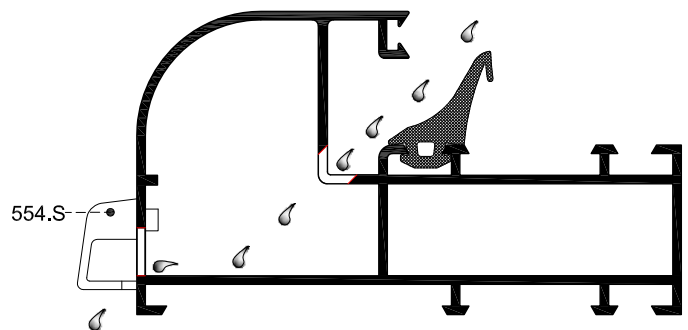
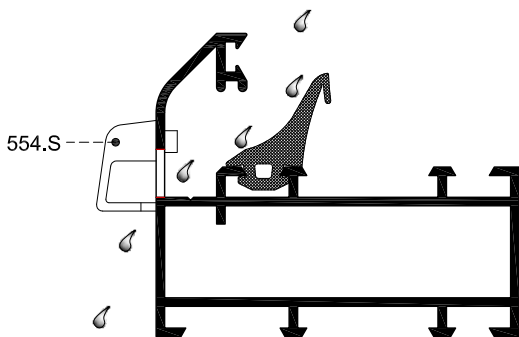

ΣΗΜΕΙΑ ΝΕΡΟΧΥΤΩΝ
DRAINAGE POINTS

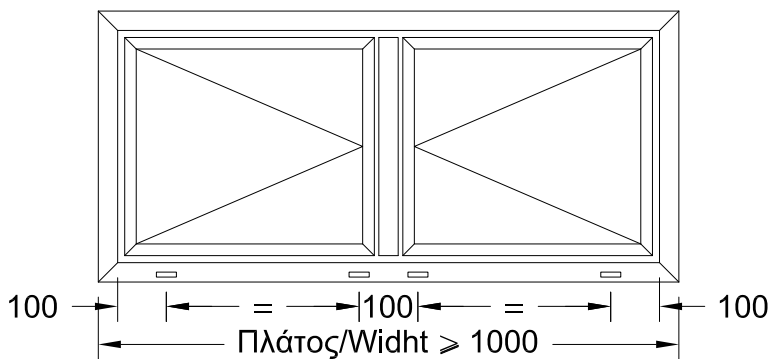
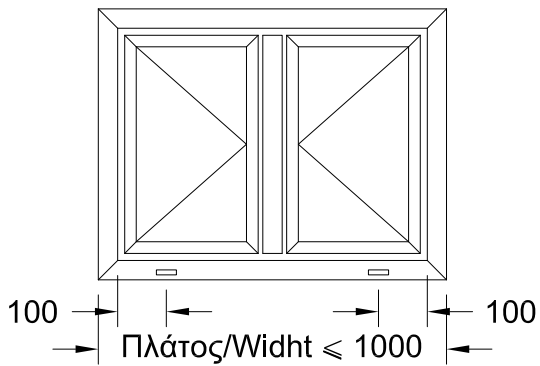
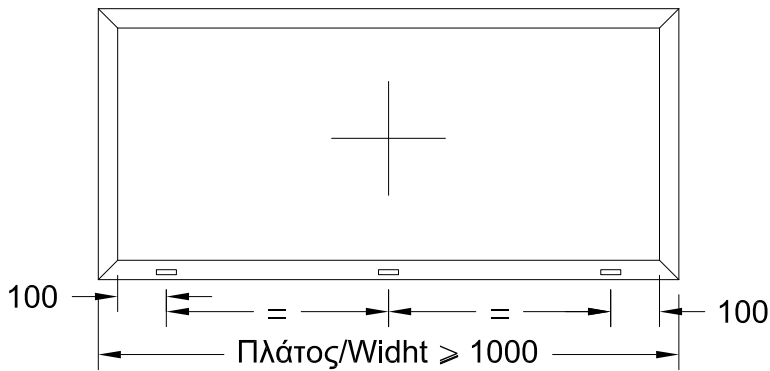
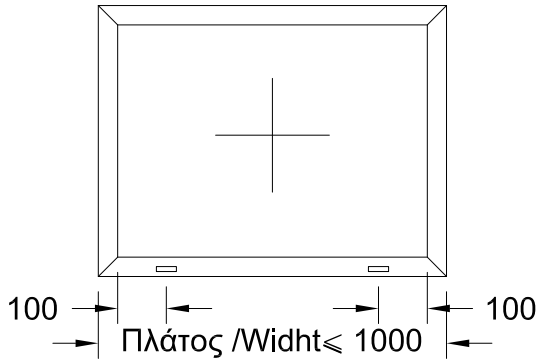

Ο αριθμός απορροών εξαρτάται πάντοτε από το πλάτος και τη θέση του κουφώματος. Στα παρακάτω σχήματα φαίνεται ο ελάχιστος αριθμός απορροών σε ένα κούφωμα.

The number of drainage depends always on the width and position of the system. At the figure below you you can see the minimum number of drainage in a system.

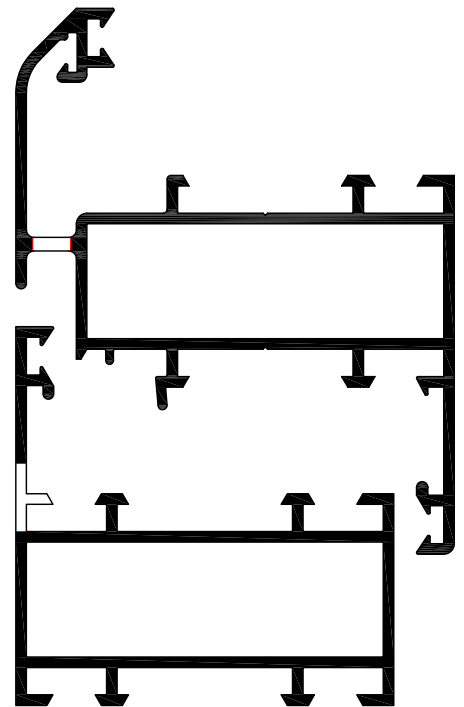

ΚΑΤΕΡΓΑΣΙΑ ΠΡΟΦΙΛ ΜΕ ΞΕΛΟΥΡΙΣΤΙΚΟΥΣ ΔΙΣΚΟΥΣ
MILLING CROSSCUT OF PROFILES WITH MILLING COMPONENTS

ΞΕΛΟΥΡΙΣΤΙΚΟΣ ΔΙΣΚΟΣ ΓΙΑ ΧΩΡΙΣΜΑΤΑ ΚΑΣΑΣ ΚΑΙ ΦΥΛΛΟΥ
MILLING COMPONENT FOR TRANSOM-MULLION OF FRAME AND SASH

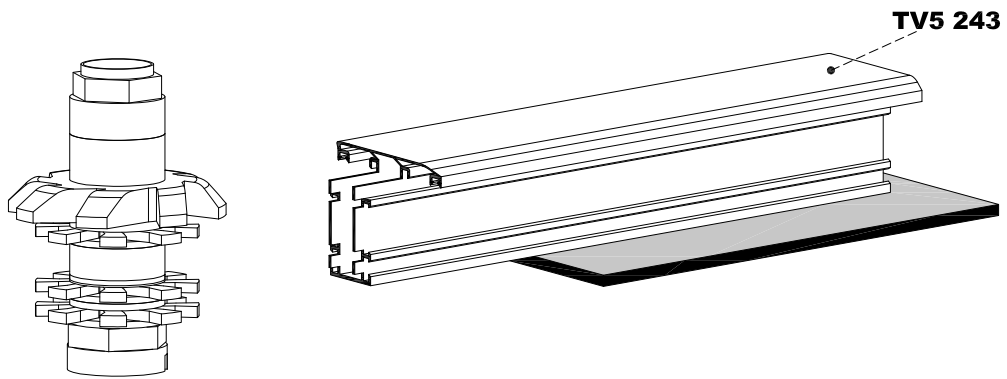

ΞΕΛΟΥΡΙΣΤΙΚΟΣ ΔΙΣΚΟΣ ΓΙΑ ΤΑΜΠΛΑΔΕΣ ΠΑΤΖΟΥΡΙΟΥ
MILLING COMPONENT FOR TRANSOM-MULLION OF SHUTTER SASH

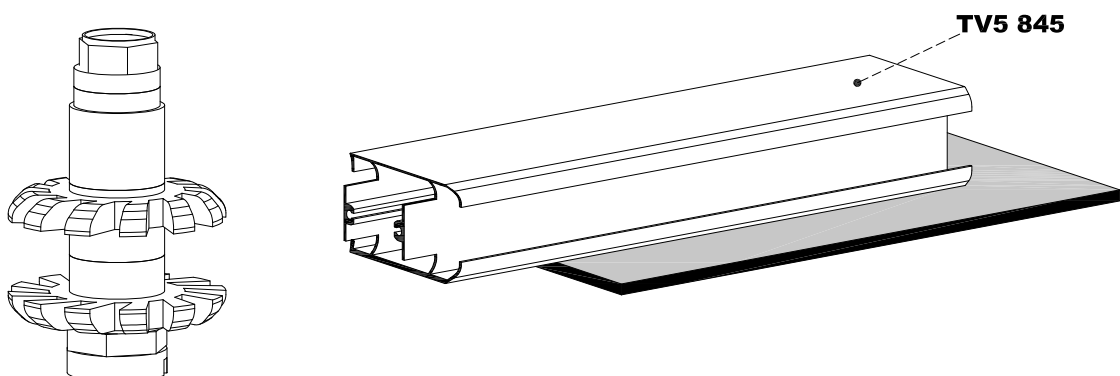

ΣΥΝΑΡΜΟΓΕΣ ΧΩΡΙΣΜΑΤΩΝ ΚΑΙ ΤΑΜΠΛΑΔΩΝ ΜΕ ΦΥΛΛΟ ΚΑΙ ΚΑΣΑ
ASSEMBLING OF BOTTOM RAIL PROFILES & TRANSOM / MULLIONS WITH SASH & FRAME

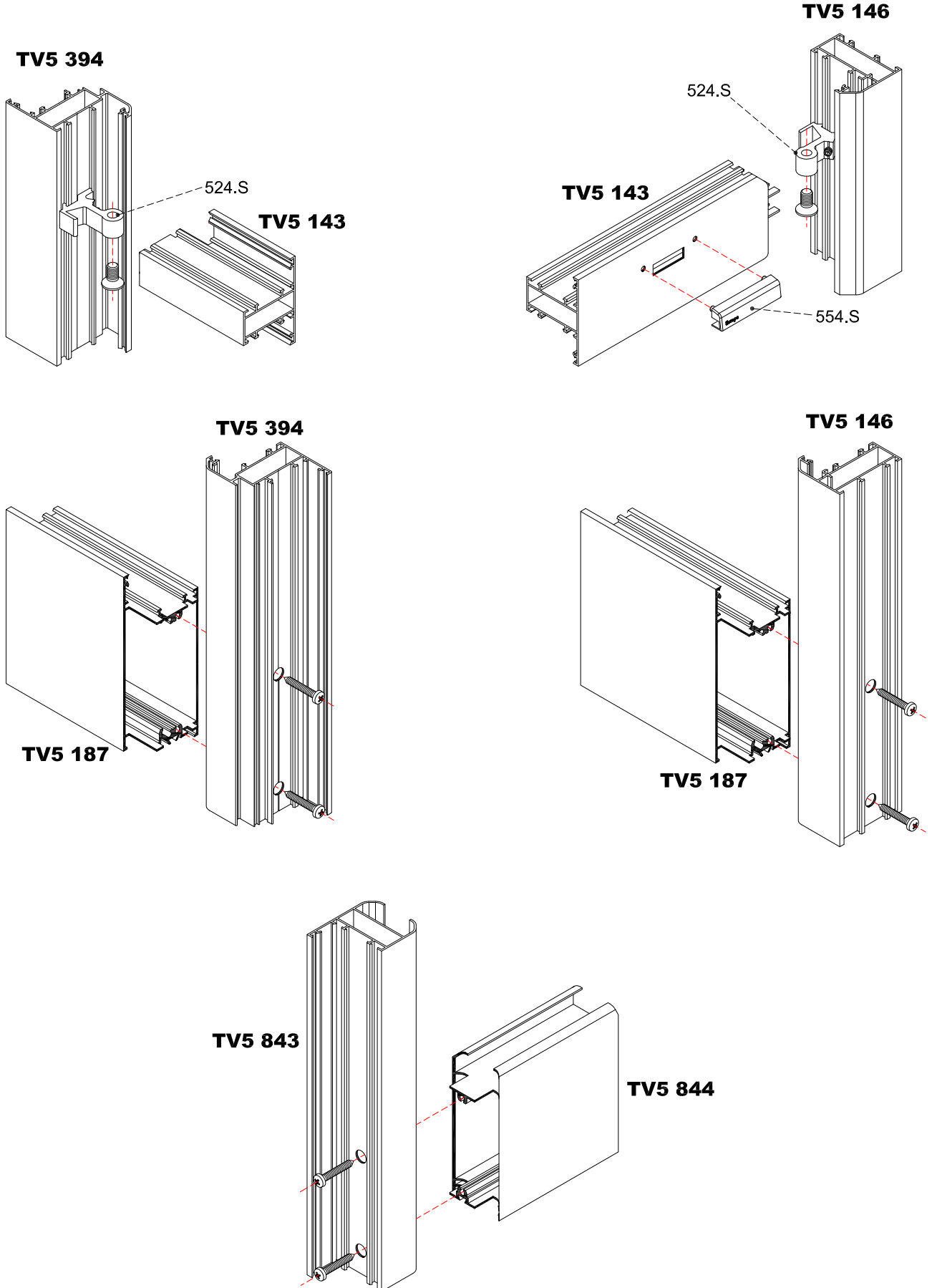

ΧΑΝΤΡΩΜΑ ΛΑΣΤΙΧΟΥ ΣΤΕΓΑΝΩΣΗΣ ΓΙΑ ΤΟΠΟΘΕΤΗΣΗ ΜΕΝΤΕΣΣΕ
GASKETS'S CUT FOR HINGE ASSEMBLY

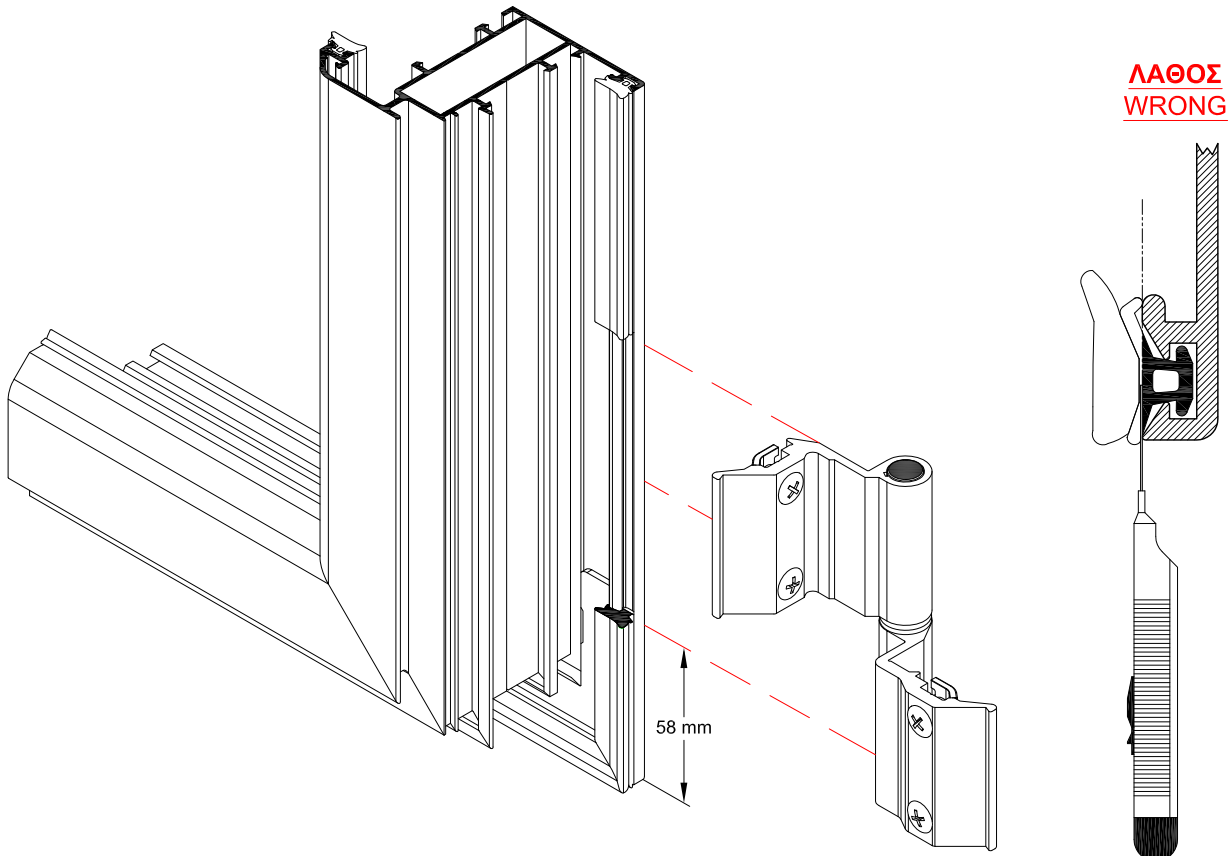
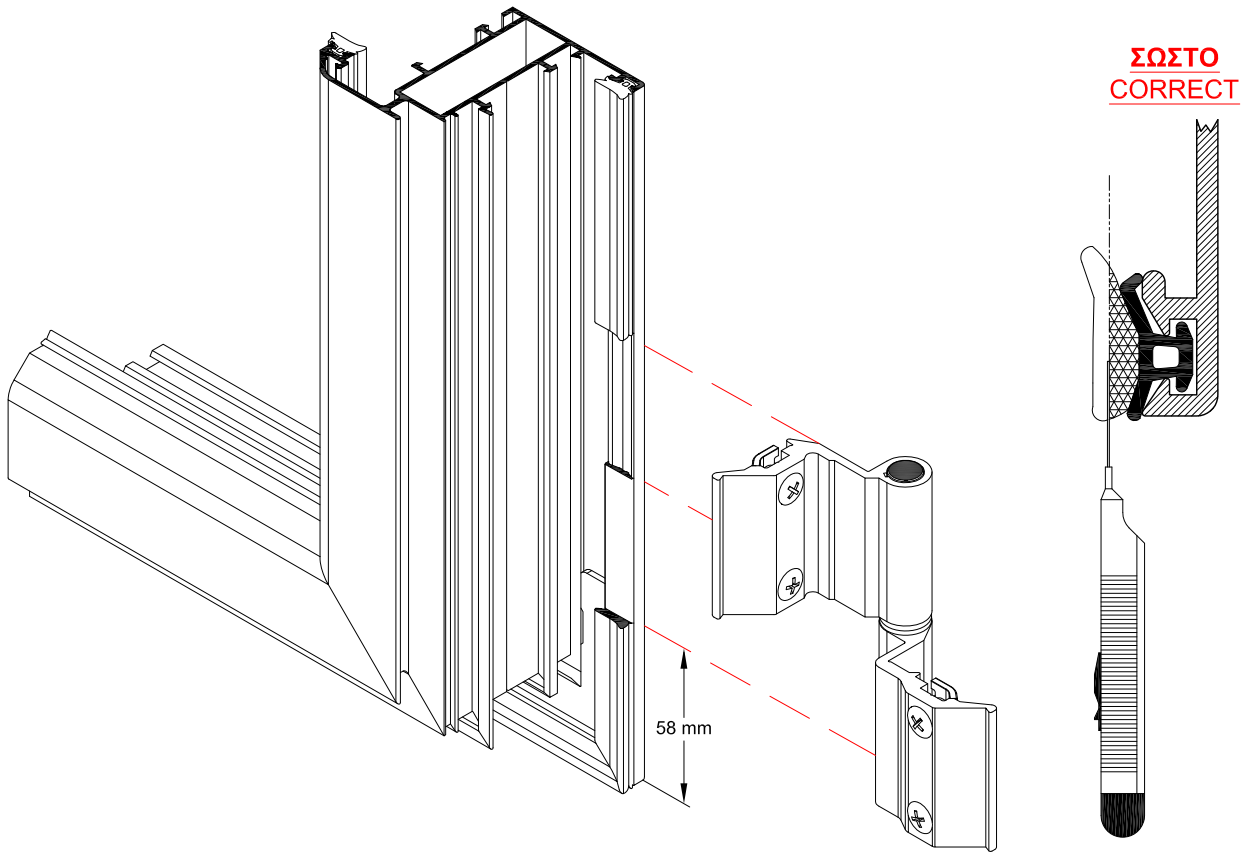

ΚΑΤΑΣΚΕΥΗ ΠΕΡΙΣΤΡΕΦΟΜΕΝΟΥ ΠΑΡΑΘΥΡΟΥ ΜΕ ΜΥΛΟΥΣ

INSTRUCTIONS FOR ROTATE WINDOWS CONSTRUCTION

ΠΡΟΦΙΛ ΓΙΑ ΠΕΡΙΣΤΡΕΦΟΜΕΝΑ

PROFILES

- 1) **ΚΑΣΑ ΠΡΟΦΙΛ TV5 146 (ΜΠΟΡΟΥΝ ΝΑ ΧΡΗΣΙΜΟΠΟΙΗΘΟΥΝ ΚΑΙ ΑΛΛΕΣ ΚΑΣΕΣ)**
FRAME TV5 146 (OTHER FRAMES CAN BE USED)
- 2) **ΦΥΛΛΟ ΠΡΟΦΙΛ TV5 143**
SASH TV5 143
- 3) **ΜΠΙΝΙ ΠΡΟΦΙΛ TV5 253**
REBATE TV5 253
- 4) **ΠΗΧΑΚΙ TV5 215 (ΜΠΟΡΟΥΝ ΝΑ ΧΡΗΣΙΜΟΠΟΙΗΘΟΥΝ ΚΑΙ ΑΛΛΑ ΠΗΧΑΚΙΑ)**
CLIP TV5 215 (OTHER CLIPS CAN BE USED)

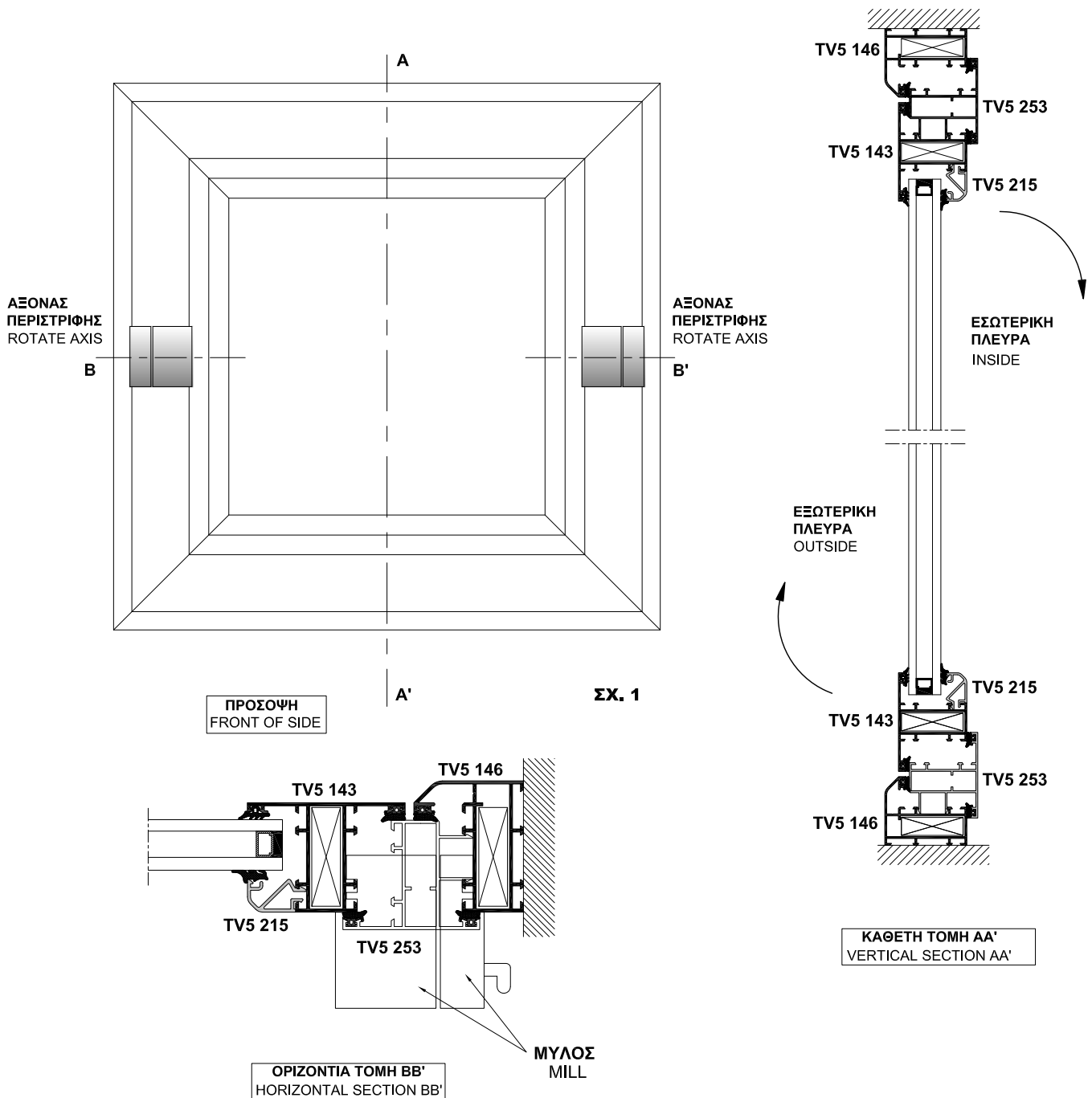

ΣΤΑΔΙΑ ΚΑΤΑΣΚΕΥΗΣ ΤΟΥ ΠΑΡΑΘΥΡΟΥ

STEPS FOR ROTATE WINDOWS CONSTRUCTION

1. Συναρμολογούμε πρώτα την κάσα (TV5 146) σε μορφή (πλάγιου Π) (σχ.2).
2. Κουμπώνουμε από την μέση και κάτω τα μπινί προφίλ (TV5 253) επάνω στην κάσα.(σχ.2).
3. Συναρμολογούμε το φύλλο με τα προφίλ (143) και κουμπώνουμε από την μέση και πάνω τα μπινί επάνω στο πλαίσιο του φύλλου. (σχ.3).
4. Τοποθετούμε το ένα κομμάτι από τον μύλο επάνω στην κάσα (πλάγιου Π) και το άλλο κομμάτι του μύλου στην κάθετη πλευρά της κάσας που είναι ελεύθερη στην περιοχή Β και Γ στο (σχ.2).
5. Τοποθετούμε το άλλο κομμάτι από τον μύλο δεξιά και αριστερά από το πλαίσιο του φύλλου στη περιοχή Δ και Ε στο (σχ.3).
6. Σύρουμε το φύλλο μέσα στον ένα μύλο της κάσας σε (σχήμα Π) και κλείνουμε το παράθυρο μοντάροντας την ελεύθερη πλευρά της κάσας με την υπόλοιπη κατασκευή.

1. Assemble the frame profile (TV5 146) (Figure 2).
2. Fit the middle and down side of frames on the rebate profile (TV5 253) (Figure 2).
3. Assemble the sash (TV5 143) and fit the middle and up side of sash on the rebate profile (Figure 3).
4. Fit the frames on the first place of the mill and fit the other on the vertical side of the frame in Β and Γ area (Figure 2).
5. Fit the sash on the piece of mill in Δ and Ε area (Figure 3).
6. Pull the sash into the mill of the frame and close the window.

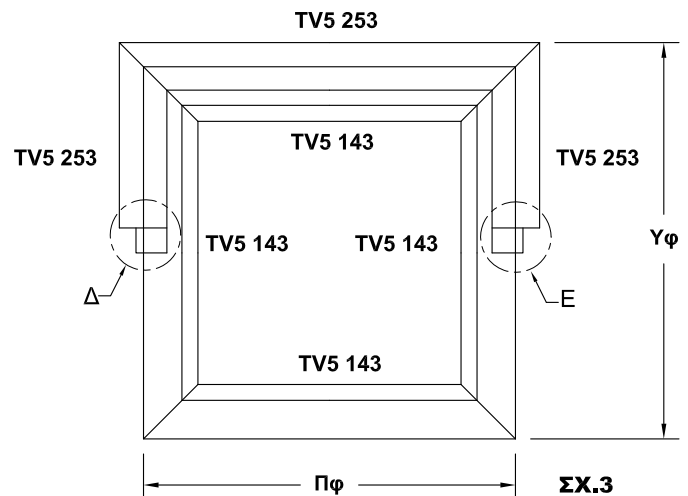
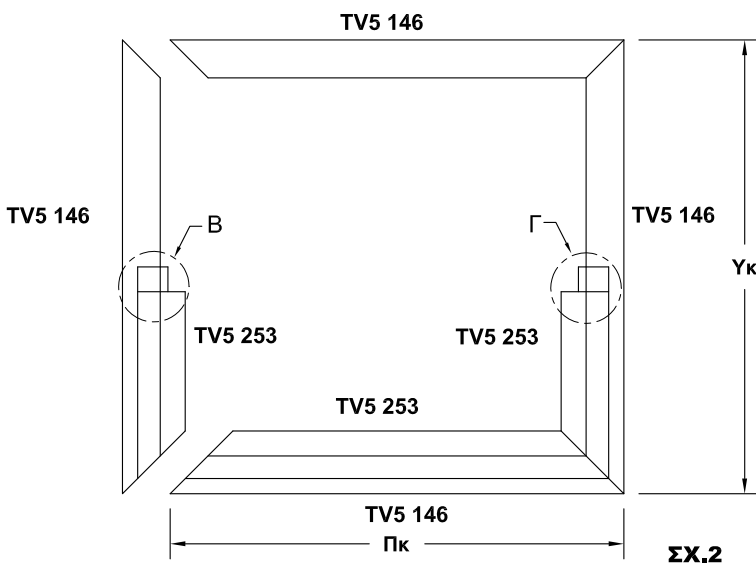

$Y\kappa$ =Ύψος Κάσας $\Pi\kappa$ =Πλάτος Κάσας
 $Y\phi$ =Ύψος Φύλλου $\Pi\phi$ =Πλάτος Φύλλου
 $Y\kappa$ =Height of frame $\Pi\kappa$ =Width of frame
 $Y\phi$ =Height of sash $\Pi\phi$ =Width of sash

ΜΕΤΡΑ ΚΟΠΗΣ

CUTTING INSTRUCTIONS

$Y\phi = Y\kappa - 108 \text{ mm}$ (PROFILE TV5 143)
 $\Pi\phi = \Pi\kappa - 108 \text{ mm}$ (PROFILE TV5 143)

ΛΕΠΤΟΜΕΡΕΙΑ ΤΗΣ ΠΕΡΙΟΧΗΣ (Β,Γ,Δ,Ε)

DETAIL OF AREA (B,Γ,Δ,Ε)

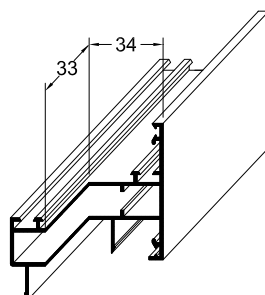

TV5 253
(ΧΑΝΤΡΩΜΑ ΜΠΙΝΙ)
(PIERCING)

ΟΔΗΓΙΕΣ ΤΟΠΟΘΕΤΗΣΗΣ ΚΑΙ ΜΕΤΡΑ ΚΟΠΗΣ ΟΒΑΛΙΝΑΣ (ΣΚΑΛΙΕΡΑ) FIXED LOUVER INSTRUCTION AND CUTTING DIMENSIONS

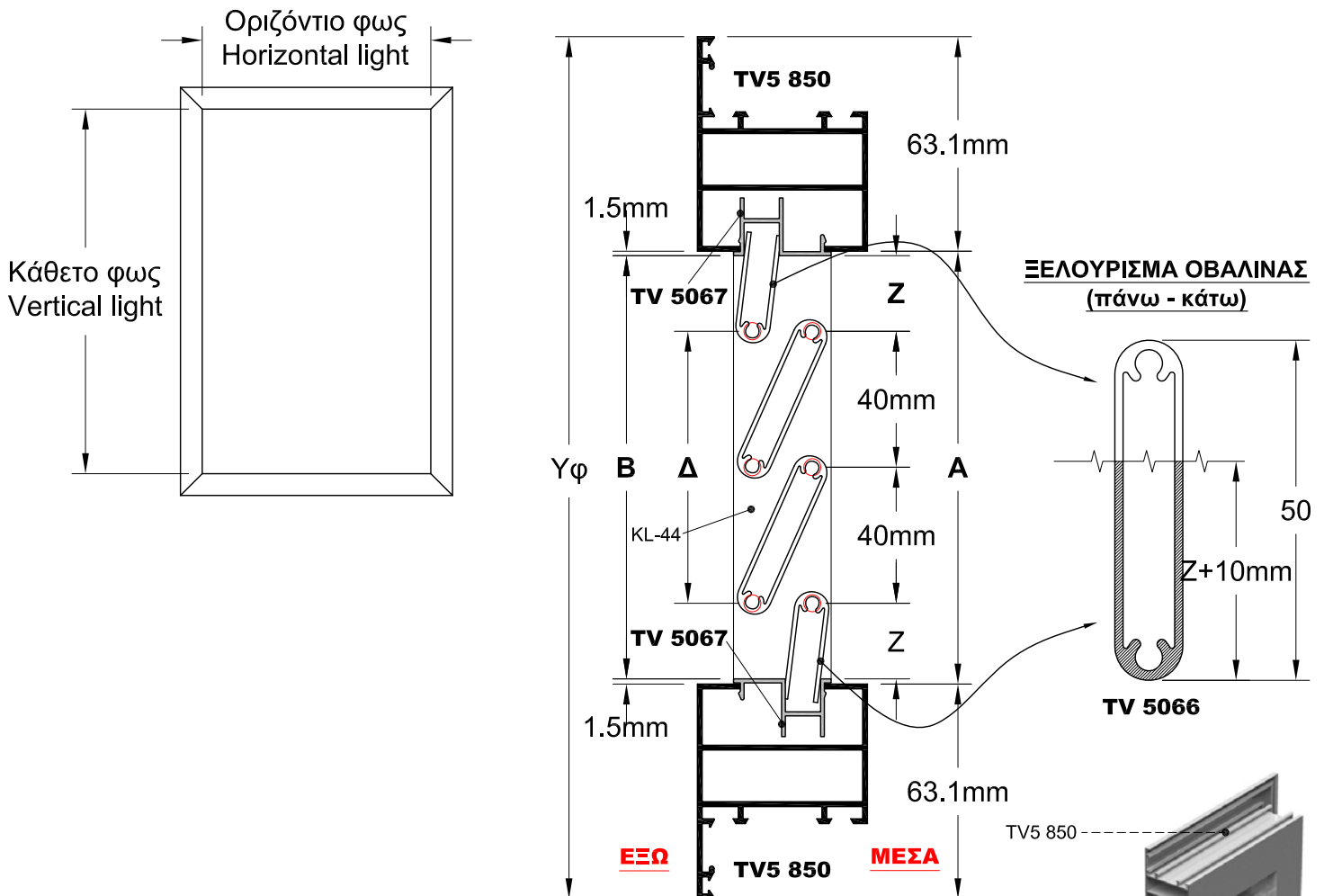

ΟΔΗΓΙΕΣ ΚΟΠΗΣ ΚΑΙ ΥΠΟΛΟΓΙΣΜΟΥ CUTTING INSTRUCTIONS AND CALCULATIONS

1. **Κοπή σκαλιέρας περσίδας KL-44:** Ύψος σκαλιέρας KL-44= Κάθετο φως -3mm
Cutting of KL-44: Height of KL-44= Vertical light -3mm.
2. **Τελάρωμα περσίδας προφίλ TV 5067:** Πλάτος TV 5067= Οριζόντιο φως.
Joint of TV 5067: Width TV 5067= Horizontal light
3. **Κοπή περσίδας προφίλ TV 5066:** Μήκος περσίδας TV 5066= Οριζόντιο φως -3mm
Cutting of TV 5066: Length TV 5066= Horizontal light -3mm
4. **Υπολογισμός απαιτούμενων τεμαχίων περσίδας προφίλ TV 5066 σε σχέση με το κάθετο φως:**
Απαιτούμενα τεμάχια περσίδας= (Κάθετο φως -3mm)/40
Πάντοτε στρογγυλοποιούμε τα τεμάχια περσίδας προς τα πάνω.
Π.Χ. Υπολογίζουμε 43,6 τεμάχια περσίδας, θα κόψουμε 44 τεμάχια.
Calculation of indicated louver pieces TV 5066, as regards with the vertical light.
Indicated louver pieces=(Vertical light-3mm)/40
Always approximate to next integer.
For example: Calculate 43.6 louver pieces, cut 44 pieces.
5. **Υπολογισμός κοπής για το τελευταίο επάνω και κάτω φυλλαράκι περσίδας προφίλ TV 5066:**
Ισομοιράζουμε τα κενά επάνω και κάτω και ξελουρίζουμε το τελευταίο επάνω και κάτω φυλλαράκι περσίδας προφίλ TV 5066, έτσι ώστε αυτό να εισχωρεί μέσα στο τελάρωμα προφίλ TV 5067 κατά 10 mm.
Τελευταίο επάνω και κάτω φυλλαράκι περσίδας προφίλ TV 5066= Z+10 mm.
Cutting calculation for the upper and the bottom louver pieces. Equal share the gaps (up and down) and cut the upper and the lower louver pieces TV 5066, in order to enter the TV 5067 for 10mm.

ΟΔΗΓΙΕΣ ΚΑΤΑΣΚΕΥΗΣ ΣΤΑΘΕΡΗΣ ΟΒΑΛΙΝΑΣ ASSEMBLY INSTRUCTIONS OF FIXED LOUVER

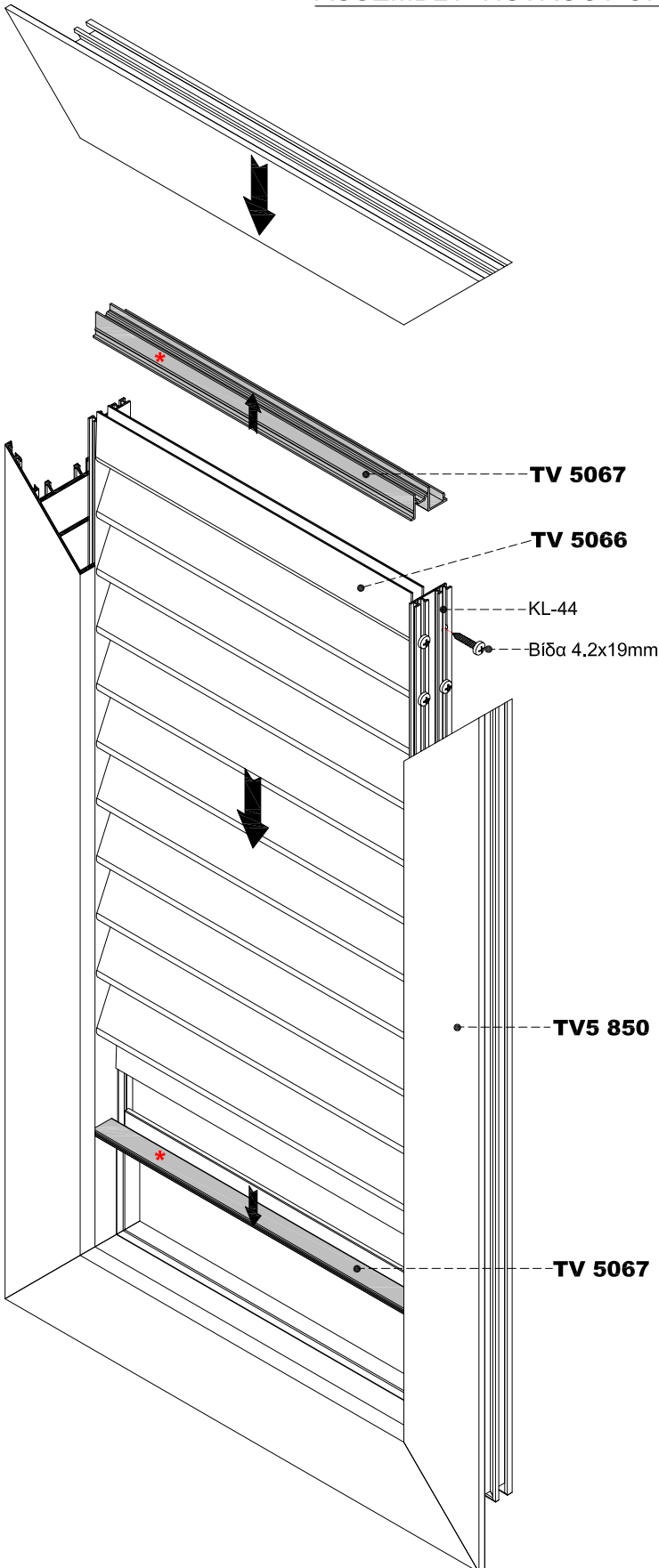

ΣΗΜΕΙΩΣΗ:

Για την κατασκευή της σταθερής οβαλίνης, ακολουθούμε πάντα τα ίδια βήματα σε όλα τα πατζούρια ανοιγόμενων και συρόμενων κουφωμάτων.

NOTICE:

For the fixed louver construction follow always the same process for all shutters of opening and sliding systems.

* ΠΡΟΣΟΧΗ:

Το TV 5067 τοποθετείται πάντα αντίστροφα στο επάνω μέρος απ'ότι στο κάτω.

* ATTENTION:

The TV 5067 is fitted always reversely at the top part than the bottom.

TV 5067



ΕΠΑΝΩ
TOP

ΕΞΩ
OUT

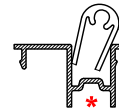

ΜΕΣΑ
IN

TV 5067

ΚΑΤΩ
BOTTOM

ΒΗΜΑΤΑ ΚΑΤΑΣΚΕΥΗΣ:

1. Συναρμολογούμε το φύλλο πατζουριού σε μορφή "Π".
2. Τοποθετούμε το προφίλ TV 5067 σε όλο το πλάτος εσωτερικά του φύλλου, πάνω και κάτω.
3. Υπολογίζουμε και κόβουμε τη σκαλιέρα (KL-44).
4. Υπολογίζουμε και κόβουμε τα φυλλαράκια οβαλίνης και τα συναρμολογούμε στη σκαλιέρα με βίδες ή περτσίνια.
5. Τοποθετούμε το τελάρο της οβαλίνης στις υποδοχές του φύλλου και στη συνέχεια κάνουμε το φύλλο τελάρο.

CONSTRUCTION STEPS:

1. Assemble the shutter leaf in "Π" shape.
2. Place the TV 5067 profile in full width internal of the sash both sides (up and bottom).
3. Calculate and cut the KL-44 accessory.
4. Calculate and cut the fixed louver profiles and then assemble them with KL-44 by screws or blind rivets.
5. Fit the fixed louver assembling into the sash slot and after that finish with assemble of shutter.

ΣΗΜΕΙΩΣΗ:

Το καθαρό μήκος της οβαλίνης δεν θα πρέπει να ξεπερνά τα 65 εκ. (+10% ανοχή). Για φύλλα με οβαλίνα άνω των 65 εκ. τοποθετούμε κάθετο χώρισμα.

NOTICE:

The length of fixed louver must not exceed 65 cm (+10% tolerance). For sashes with fixed louver over 65 cm set vertical transom.

3D ΑΠΕΙΚΟΝΙΣΗ ΚΛΕΙΔΑΡΙΑΣ ΣΕ ΦΥΛΛΟ ΠΟΡΤΑΣ
3D VIEW OF LOCKING MECHANISM ON DOOR SASH

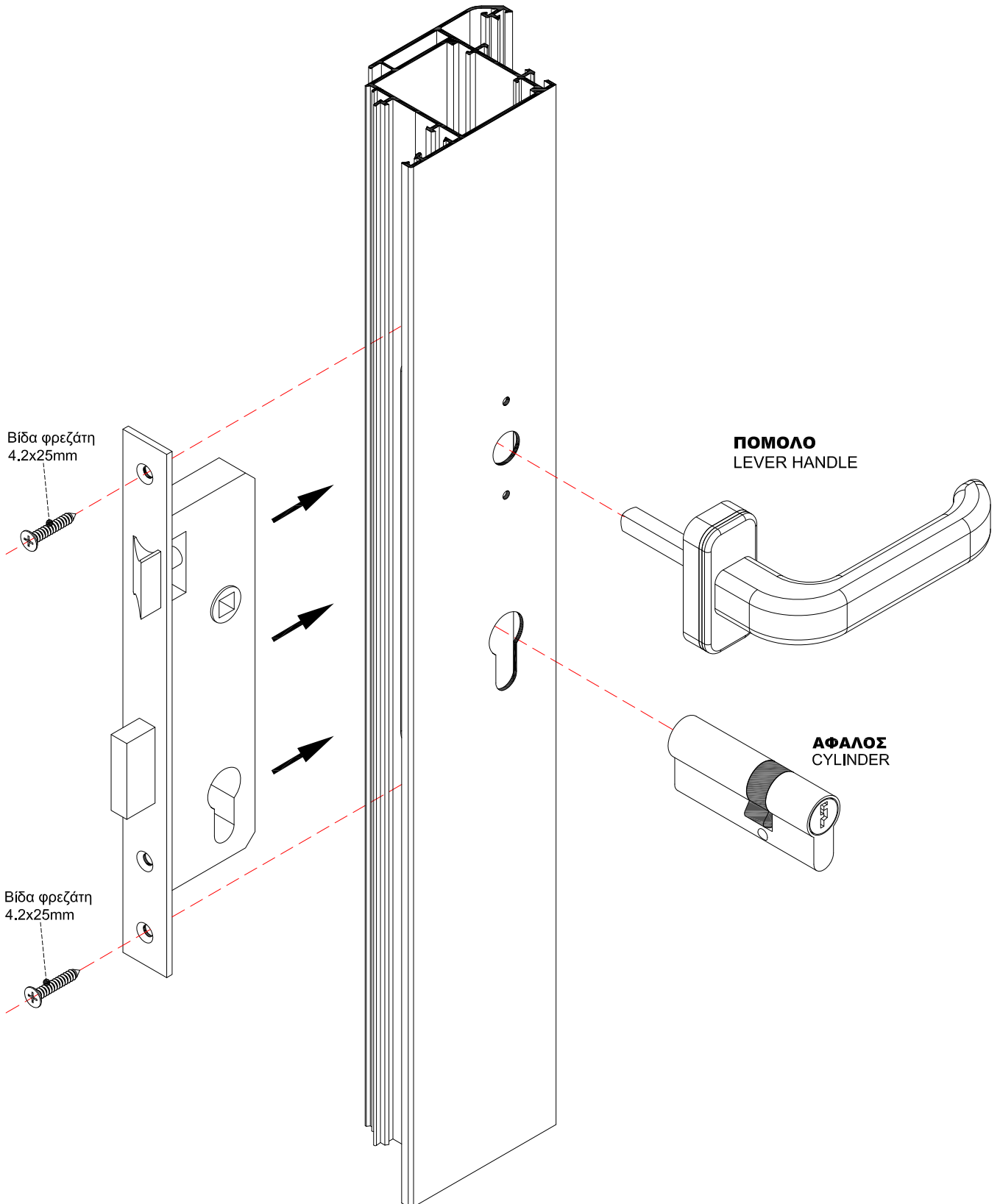

ΧΑΝΤΡΩΜΑΤΑ ΦΥΛΛΟΥ ΠΑΤΖΟΥΡΙΟΥ ΓΙΑ ΣΠΑΝΙΟΛΕΤΑ NOVA
PIERCING OPERATION OF SHUTTER SASH FOR NOVA CREMONE BOLT

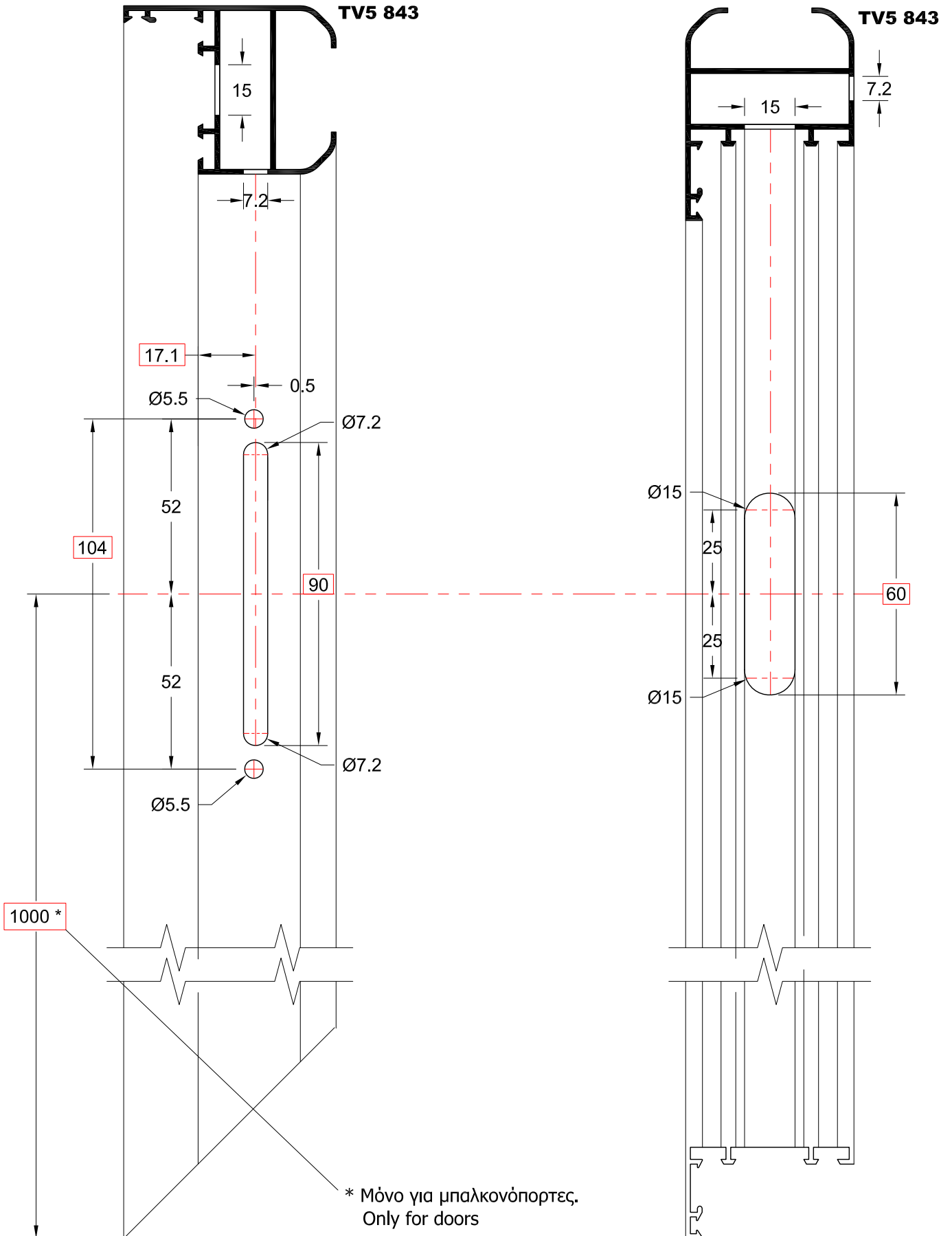

3D ΑΠΕΙΚΟΝΙΣΗ ΣΠΑΝΙΟΛΕΤΑΣ NOVA ΚΑΙ ΚΙΤ ΠΑΤΖΟΥΡΙΟΥ
3D VIEW OF LOCKING MECHANISM AND CREMONE BOLT NOVA ON SHUTTER SASH

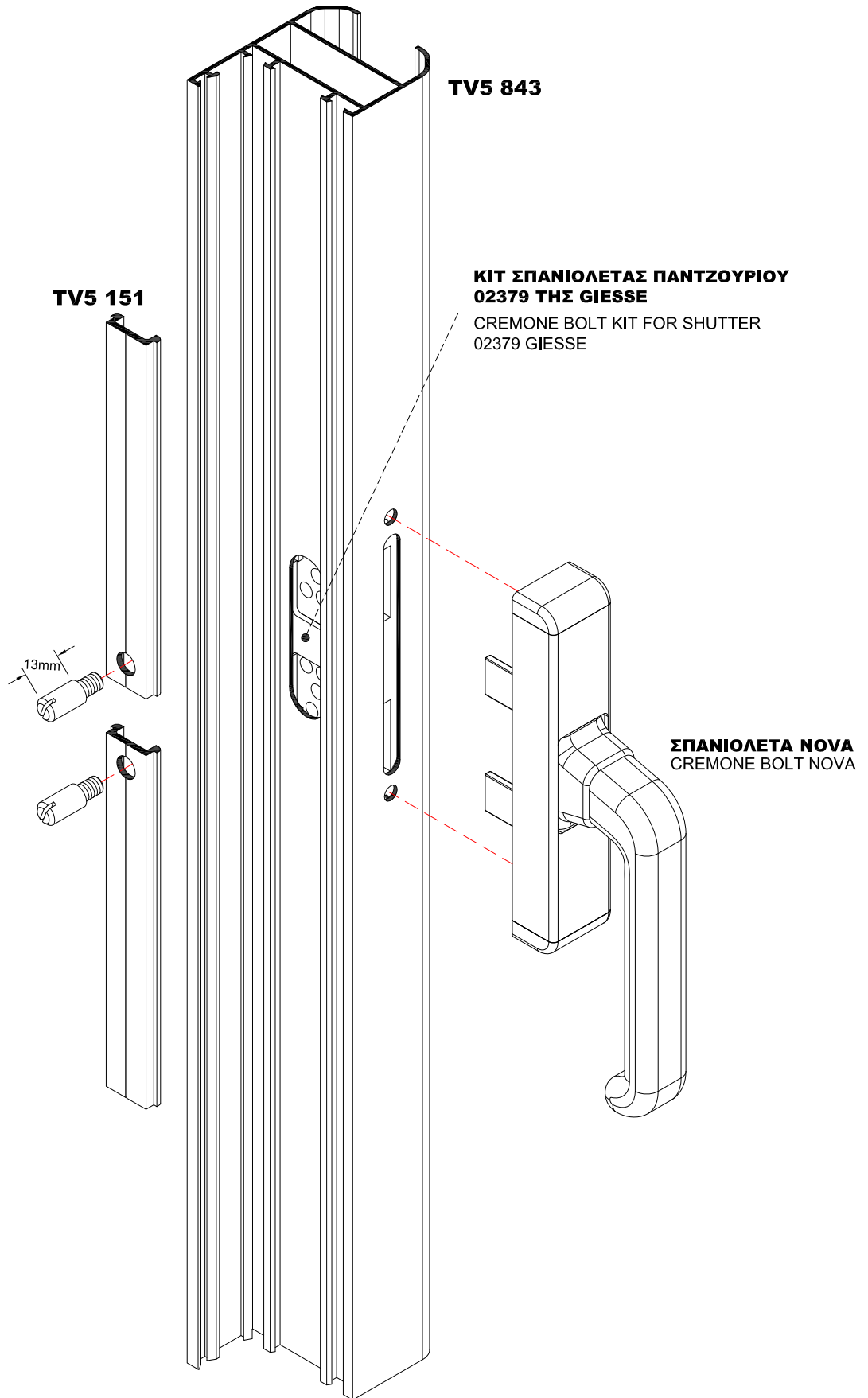

ΤΡΟΠΟΣ ΥΠΟΛΟΓΙΣΜΟΥ ΚΟΠΗΣ ΝΤΙΖΩΝ ΤΟΥ ΜΗΧΑΝΙΣΜΟΥ GIESSE 999

CUTTING INSTRUCTIONS FOR ROD MECHANISM GIESSE 999

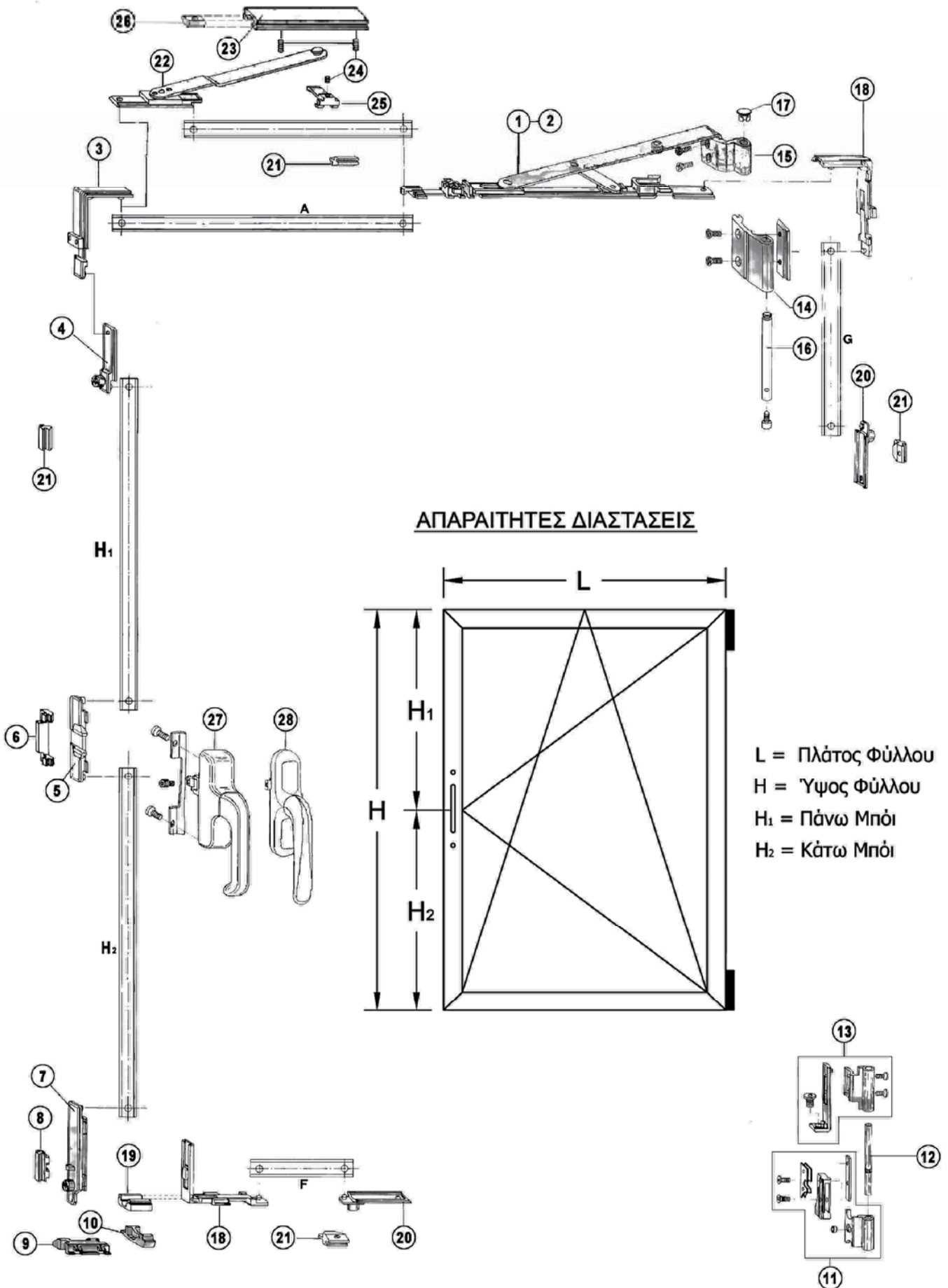

1	Ψαλίδι Νο1 (L= 375 – 544 mm)
2	Ψαλίδι Νο2 (L= 545 – 1.700 mm)
3	Γωνία μεταφοράς κίνησης
4	Κλιπ ασφάλισης για γωνία μεταφοράς κίνησης
5	Λαμάκι κίνησης σπανιολέτας
6	Αντίκρισμα σπανιολέτας
7	Τελείωμα
8	Ασφάλεια ανάκλισης
9	Διπλή φωλιά
10	Γλίστρα φύλλου
11	Αρσενικός κάτω μεντεσές
12	Πείρος κάτω μεντεσέ
13	Θηλυκός κάτω μεντεσές
14	Αρσενικός επάνω μεντεσές
15	Θηλυκός επάνω μεντεσές
16	Πείρος επάνω μεντεσέ
17	Τάπα επάνω μεντεσέ
18	Γωνία μεταφοράς κίνησης 2η
19	Κλιπ ασφάλειας για 2η γωνία μεταφοράς κίνησης
20	Κλιπ ασφάλισης για γωνία μεταφοράς κίνησης
21	Ρυθμιζόμενη ασφάλεια κλεισίματος
22	Extra ψαλίδι Νο3
23	Γλίστρα ψαλιδιού Νο3
25	Ρυθμιζόμενο αντίκρισμα
24	Πύροι
26	Ρυθμιζόμενο στοπ
27	Σπανιολέτα EURO 900
28	Σπανιολέτα PRIMA 900

ΜΗΧΑΝΙΣΜΟΣ ΑΝΑΚΛΙΣΗΣ:

1. ΠΛΑΤΟΣ ΦΥΛΛΟΥ (L)
 - α. Αν το πλάτος φύλλου είναι μεγαλύτερο από 55 cm βάζουμε το μεγάλο ψαλίδι Νο2 και από το πλάτος φύλλου αφαιρούμε 51.2cm
 - β. Αν το πλάτος φύλλου είναι μικρότερο από 55 cm βάζουμε το μικρό ψαλίδι Νο1 και από το πλάτος φύλλου αφαιρούμε 34.8cm
2. ΑΠΟ ΤΟ ΠΑΝΩ ΜΠΟΪ ΦΥΛΛΟΥ (H₁) ΑΦΑΙΡΟΥΜΕ 22.6cm
3. ΑΠΟ ΤΟ ΚΑΤΩ ΜΠΟΪ ΦΥΛΛΟΥ (H₂) ΑΦΑΙΡΟΥΜΕ 16.5cm

ΚΙΤ ΑΠΛΟΥ ΑΝΟΙΓΟΜΕΝΟΥ:

1. ΑΠΟ ΤΟ ΠΑΝΩ ΜΠΟΪ ΦΥΛΛΟΥ (H₁) ΑΦΑΙΡΟΥΜΕ 17.7cm (με τελείωμα μεγάλο) & 15.8cm (με τελείωμα μικρό)
2. ΑΠΟ ΤΟ ΚΑΤΩ ΜΠΟΪ ΦΥΛΛΟΥ (H₂) ΑΦΑΙΡΟΥΜΕ 17.7cm (με τελείωμα μεγάλο) & 15.8cm (με τελείωμα μικρό)

TILT AND TURN OPENING MECHANISM :

1. WIDTH OF SASH FRAME (L)
 - a. If the width (L) is more than 55cm use arm No2 and subtract 51.2cm.
 - b. If the width (L) is less than 55cm use arm No1 and subtract 34.8cm.
2. FROM HEIGHT (H₁) SUBTRACT 22.6cm
3. FROM HEIGHT (H₂) SUBTRACT 16.5cm

WITHOUT TILT AND TURN OPENING MECHANISM KIT:

1. FROM HEIGHT (H₁) SUBTRACT 17.7cm. (with large end) AND SUBTRACT 15.8cm. (with small end)
2. FROM HEIGHT (H₂) SUBTRACT 17.7cm. (with large end) AND SUBTRACT 15.8cm. (with small end)

ΣΠΑΝΙΟΛΕΤΑ ΚΑΙ ΚΙΤ ΑΝΟΙΓΟΜΕΝΟΥ ΣΕ ΦΥΛΛΟ ΤΖΑΜΙΟΥ

CREMONE BOLT AND KIT FOR OPENING GLASS SASH

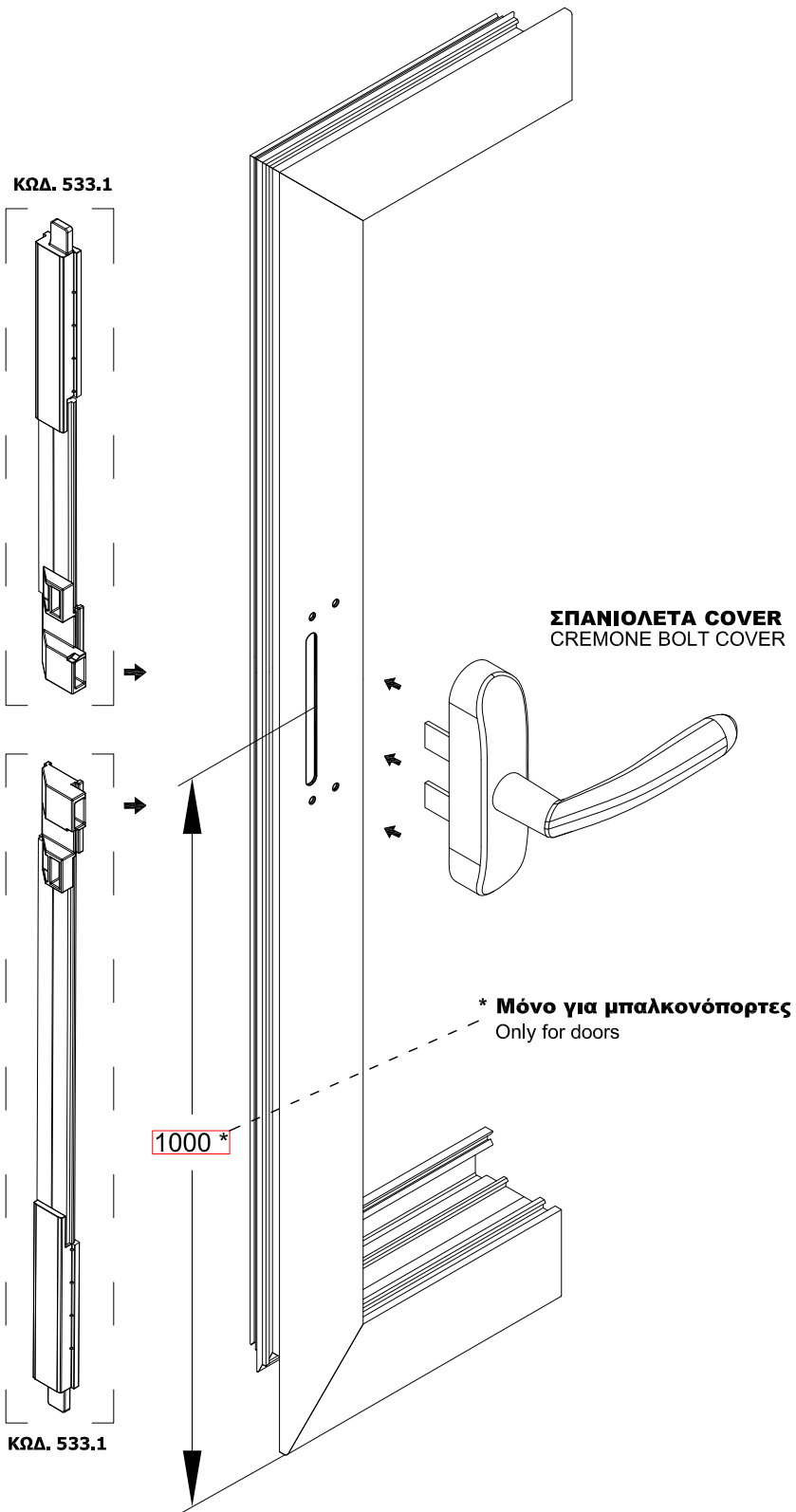

ΣΥΡΤΗΣ ΔΙΦΥΛΛΟΥ ΣΕ ΜΠΙΝΙ (ΤΟΤΕΜ)
DEAD BOLT FOR ADJOINING PROFILE OF DOUBLE SASH (TOTEM)

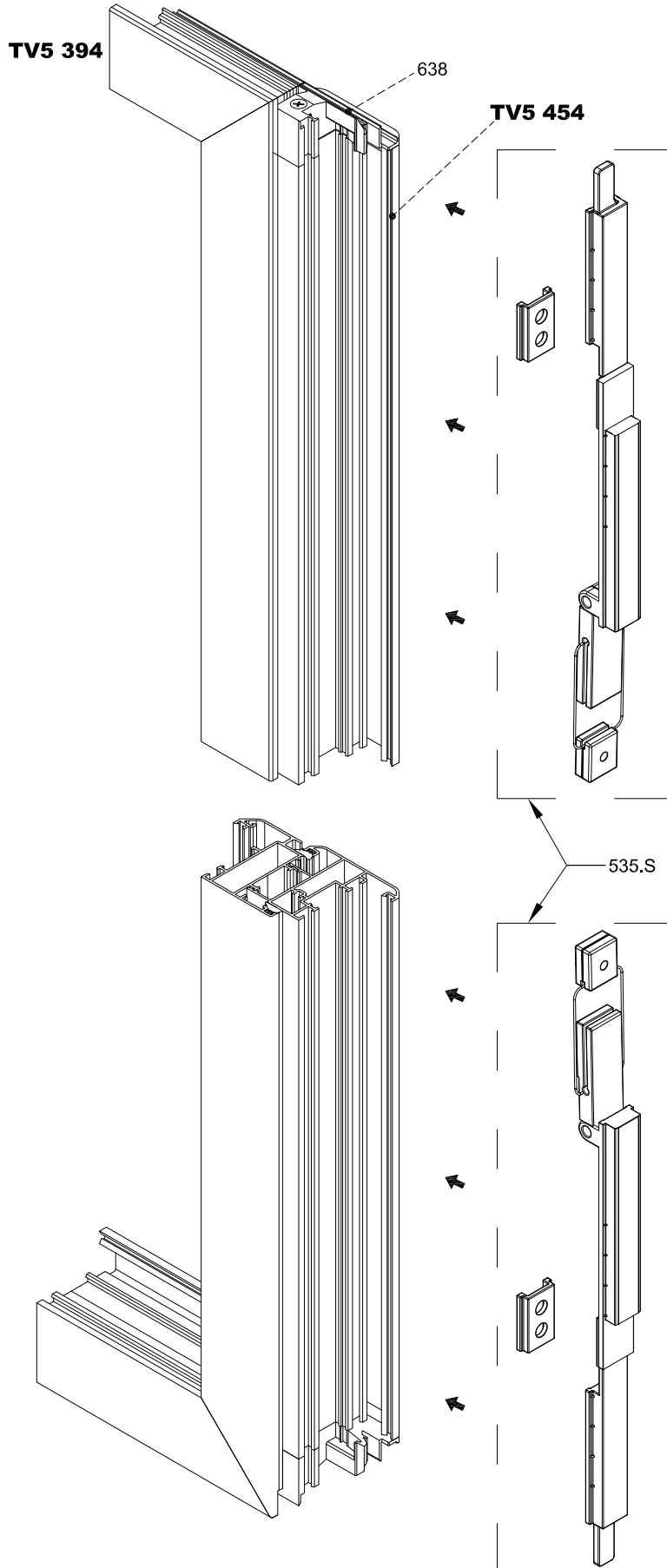

ΚΙΤ ΑΠΛΟΥ ΣΥΡΤΗ ΣΕ ΜΠΙΝΙ ΔΙΦΥΛΛΟΥ
KIT OF SIMPLE DEAD BOLT FOR ADJOINING PROFILE OF DOUBLE SASH

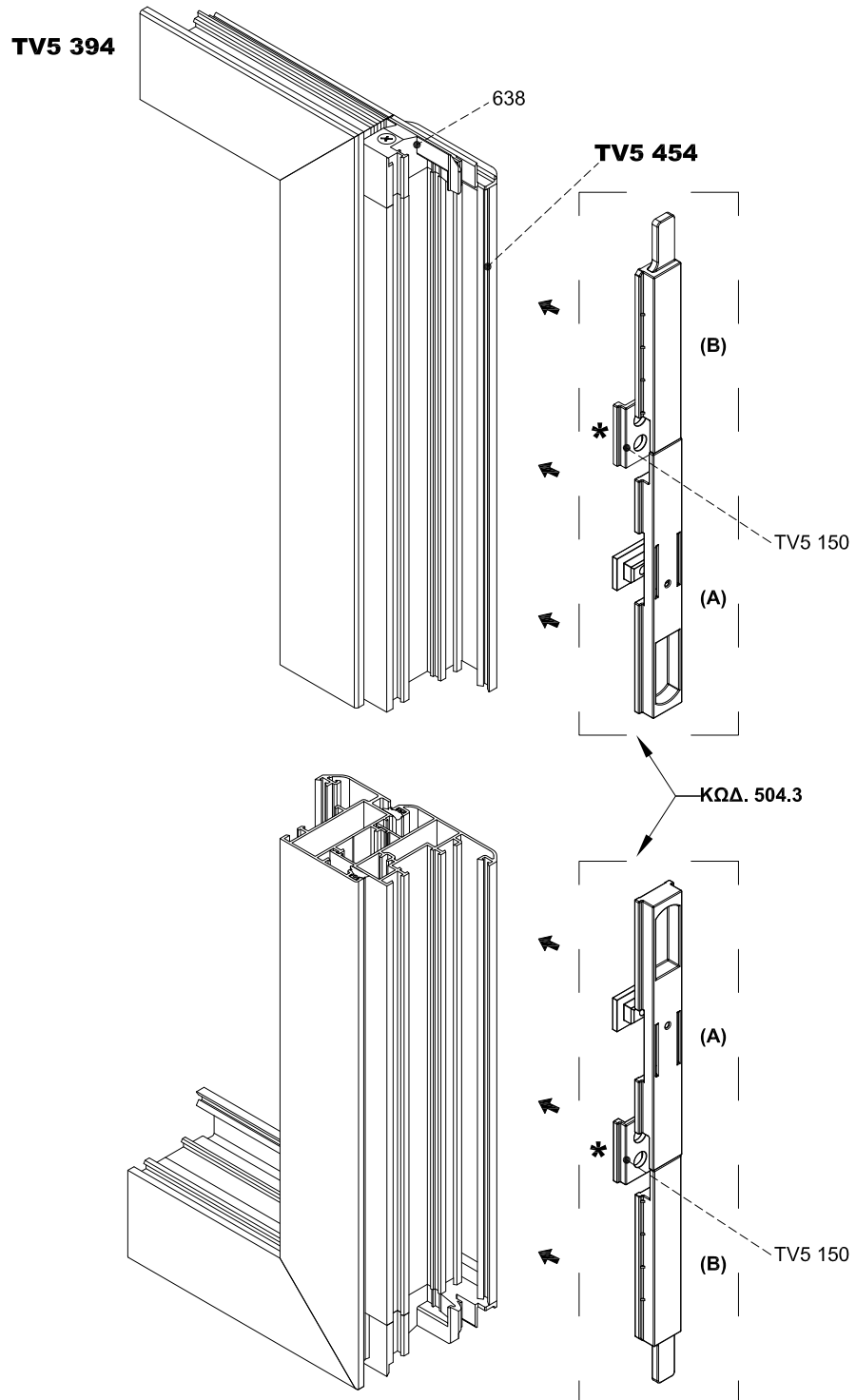

ΤΡΟΠΟΣ ΕΠΙΛΟΓΗΣ ΜΗΧΑΝΙΣΜΟΥ ΚΙΝΗΤΗΣ ΠΕΡΣΙΔΑΣ

INSTRUCTION FOR SELECTION OF MOVABLE LOUVER MECHANISM

ΚΟΠΕΣ ΤΩΝ ΠΡΟΦΙΛ

PROFILE CUTTING

PER-231 (L-31mm)
 PER-232 (L-23mm)
 PER-233 (L-13mm)

ΜΗΧΑΝΙΣΜΟΣ ΜΟΝΟΣ

SINGLE MECHANISM

ΦΥΛΛΑΡΑΚΙΑ	6	ΥΨΟΣ	445mm
ΦΥΛΛΑΡΑΚΙΑ	7	ΥΨΟΣ	500mm
ΦΥΛΛΑΡΑΚΙΑ	8	ΥΨΟΣ	555mm
ΦΥΛΛΑΡΑΚΙΑ	9	ΥΨΟΣ	610mm
ΦΥΛΛΑΡΑΚΙΑ	10	ΥΨΟΣ	665mm
ΦΥΛΛΑΡΑΚΙΑ	11	ΥΨΟΣ	720mm
ΦΥΛΛΑΡΑΚΙΑ	12	ΥΨΟΣ	775mm
ΦΥΛΛΑΡΑΚΙΑ	13	ΥΨΟΣ	830mm
ΦΥΛΛΑΡΑΚΙΑ	14	ΥΨΟΣ	885mm
ΦΥΛΛΑΡΑΚΙΑ	15	ΥΨΟΣ	940mm
ΦΥΛΛΑΡΑΚΙΑ	16	ΥΨΟΣ	995mm
ΦΥΛΛΑΡΑΚΙΑ	17	ΥΨΟΣ	1050mm
ΦΥΛΛΑΡΑΚΙΑ	18	ΥΨΟΣ	1105mm
ΦΥΛΛΑΡΑΚΙΑ	19	ΥΨΟΣ	1160mm
ΦΥΛΛΑΡΑΚΙΑ	20	ΥΨΟΣ	1215mm
ΦΥΛΛΑΡΑΚΙΑ	21	ΥΨΟΣ	1270mm

ΜΗΧΑΝΙΣΜΟΣ ΔΙΠΛΟΣ

DOUBLE MECHANISM

ΦΥΛΛΑΡΑΚΙΑ	22	ΥΨΟΣ	1325mm
ΦΥΛΛΑΡΑΚΙΑ	23	ΥΨΟΣ	1380mm
ΦΥΛΛΑΡΑΚΙΑ	24	ΥΨΟΣ	1435mm
ΦΥΛΛΑΡΑΚΙΑ	25	ΥΨΟΣ	1490mm
ΦΥΛΛΑΡΑΚΙΑ	26	ΥΨΟΣ	1545mm
ΦΥΛΛΑΡΑΚΙΑ	27	ΥΨΟΣ	1600mm
ΦΥΛΛΑΡΑΚΙΑ	28	ΥΨΟΣ	1655mm
ΦΥΛΛΑΡΑΚΙΑ	29	ΥΨΟΣ	1710mm
ΦΥΛΛΑΡΑΚΙΑ	30	ΥΨΟΣ	1765mm
ΦΥΛΛΑΡΑΚΙΑ	31	ΥΨΟΣ	1820mm
ΦΥΛΛΑΡΑΚΙΑ	32	ΥΨΟΣ	1875mm
ΦΥΛΛΑΡΑΚΙΑ	33	ΥΨΟΣ	1930mm
ΦΥΛΛΑΡΑΚΙΑ	34	ΥΨΟΣ	1985mm
ΦΥΛΛΑΡΑΚΙΑ	35	ΥΨΟΣ	2040mm

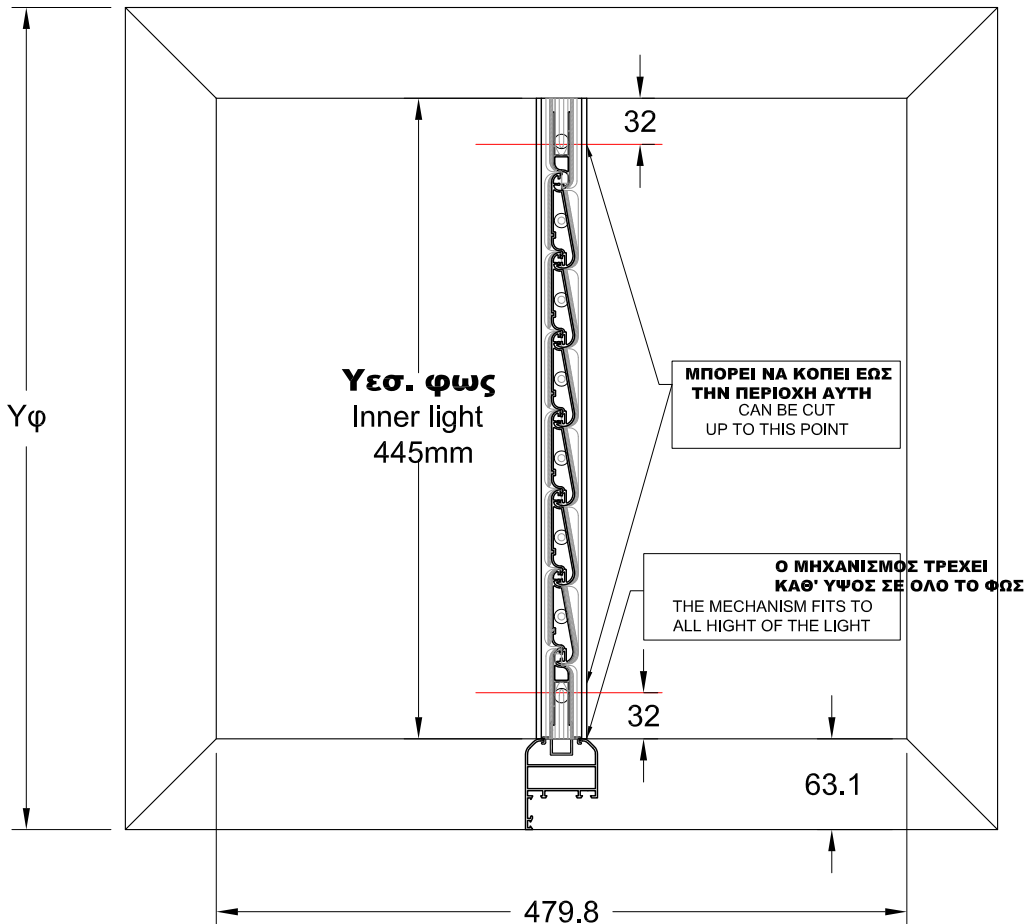

ΓΙΑ ΤΟΝ ΥΠΟΛΟΓΙΣΜΟ ΤΟΥ ΚΑΤΑΛΛΗΛΟΥ ΜΗΧΑΝΙΣΜΟΥ ΜΕΤΡΑΜΕ ΤΟ ΕΣΩΤΕΡΙΚΟ ΦΩΣ ΚΑΙ ΕΠΙΛΕΓΟΥΜΕ ΤΟ ΥΨΟΣ ΤΟΥ ΜΗΧΑΝΙΣΜΟΥ ΚΑΘΕ ΜΗΧΑΝΙΣΜΟΣ ΚΑΛΥΠΤΕΙ ΠΑΤΖΟΥΡΙΑ ΠΟΥ ΕΧΟΥΝ ΦΩΣ ΤΟ ΥΨΟΣ ΚΑΤΑΣΚΕΥΗΣ ΤΟΥ ΑΛΛΑ ΚΑΙ ΜΙΚΡΟΤΕΡΟ ΕΩΣ 64mm ΣΕ ΚΑΘΕ ΜΗΧΑΝΙΣΜΟ ΜΠΟΡΕΙ ΝΑ ΑΦΑΙΡΕΘΕΙ ΕΝΑ ΤΜΗΜΑ ΕΩΣ 64mm

FOR THE SELECTION OF THE PROPER MECHANISM COUNT THE INNER LIGHT AND CHOOSE **THE HEIGHT** OF THE MECHANISM MECHANISM COVERS SHUTTERS THAT HAS **LIGHT THE HEIGHT OF THE CONTRACTION** AND ALSO **SMALLER UP TO 64mm** IN EVERY MECHANISM IT COULD BE REMOVED PART OF 64mm

π.χ.
i.e.
445-32-32=381mm

ΟΔΗΓΙΕΣ ΓΙΑ ΤΡΙΦΥΛΛΟ ΤΖΑΜΙΛΙΚΙ
INSTRUCTIONS FOR TRIPLE GLASS

Όψη
SIDE VIEW

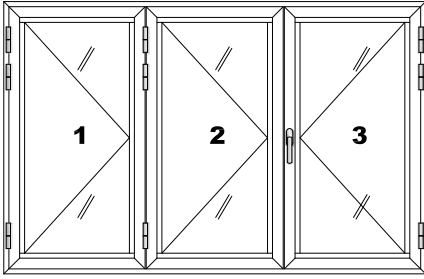

Κατοψη
TOP VIEW

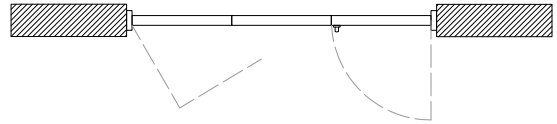

Σε κατασκευή με τρίφυλλο τζαμιλίκι πρέπει να προσέχουμε:

-Στο φύλλο Νο1 τοποθετούμε τη γλίστρα ανάκλισης έτσι ώστε στην κλειστή θέση να πατάει επάνω στη φωλιά του σύρτη και να στηρίζει το βάρος των φύλλων 1 και 2.

-Το φύλλο Νο1 δεν πρέπει να χρησιμοποιείται συχνά παρα μόνο σε περιπτώσεις που θέλουμε να κάνουμε χρήση όλου του πλάτους του ανοίγματός μας. Επίσης τοποθετούμε σύρτες έτσι ώστε να ασφαλίζει και να μην ανοίγει μαζί με το φύλλο Νο2. Στη περίπτωση που θέλουμε να ανοίξουμε όλα τα φύλλα, τότε πρέπει το φύλλο Νο2 πρώτα να διπλώσει επάνω στο Νο1 (Σχήμα 2) και μετά να ανοίξουν και τα δύο μαζί όπως φαίνεται στο Σχήμα 3, για να μην κρεμάσουν απο το βάρος τους.

In the construction with triple glass we must notice:

-At the sash No1, we fit the tilt and turn slide in the closed position such as it stands over dead bolt's striker and hold the weight of sash No1 and No2

-The sash No1 should not be use often, except from special cases we need the whole window opening. Also we install the dead bolt at sash No1 in order to be still when the sash No2 opens.

In case that all the sashes need to be open, the sash No2 should be fold on the No1 (Figure 2). In additions to open together and avoid to lose their balance.

Σχήμα 1

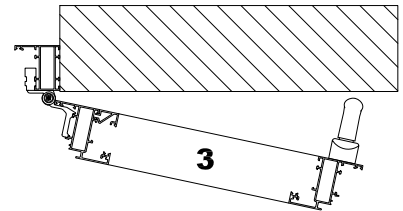
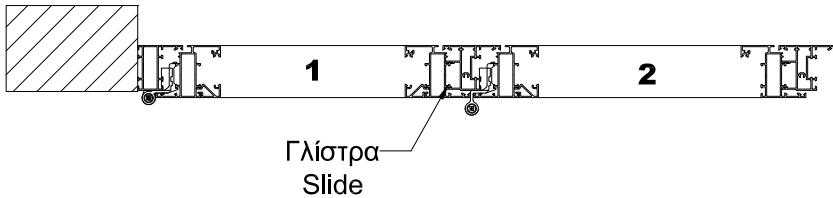

Σχήμα 2

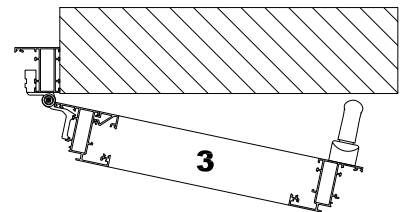
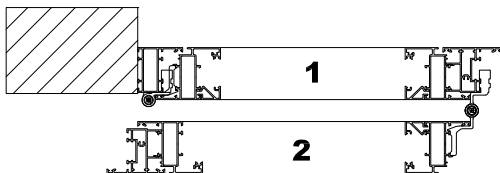

Σχήμα 3

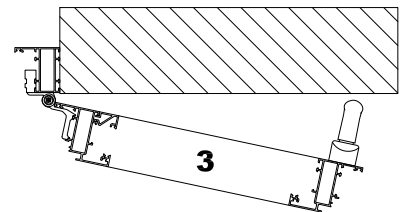
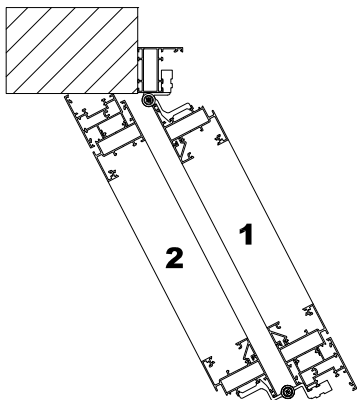

ΤΟΠΟΘΕΣΤΗΣΗ ΓΛΙΣΤΡΑΣ ΣΕ ΤΡΙΦΥΛΛΟ ΤΖΑΜΙΛΙΚΙ
SLIDE PLACEMENT IN THREE SASHES CONSTRUCTIONS

Όψη
SIDE VIEW

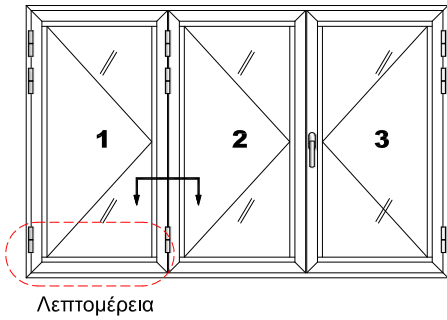

ΣΗΜΕΙΩΣΗ

Η διαδικασία στήριξης του φύλλου Νο1 πάνω στην φωλιά με την χρήση της γλίστρας ανάκλισης θα πρέπει να εφαρμόζεται σε κάθε τρίφυλλη ή τετράφυλλη κατασκευή ανεξαρτήτα από το φύλλο και τον μεντεσέ που θα χρησιμοποιηθεί.

NOTE

For constructions with three or four sashes, the sash No1 must be hold to the striking part with the slide , for every sash and triple hinge.

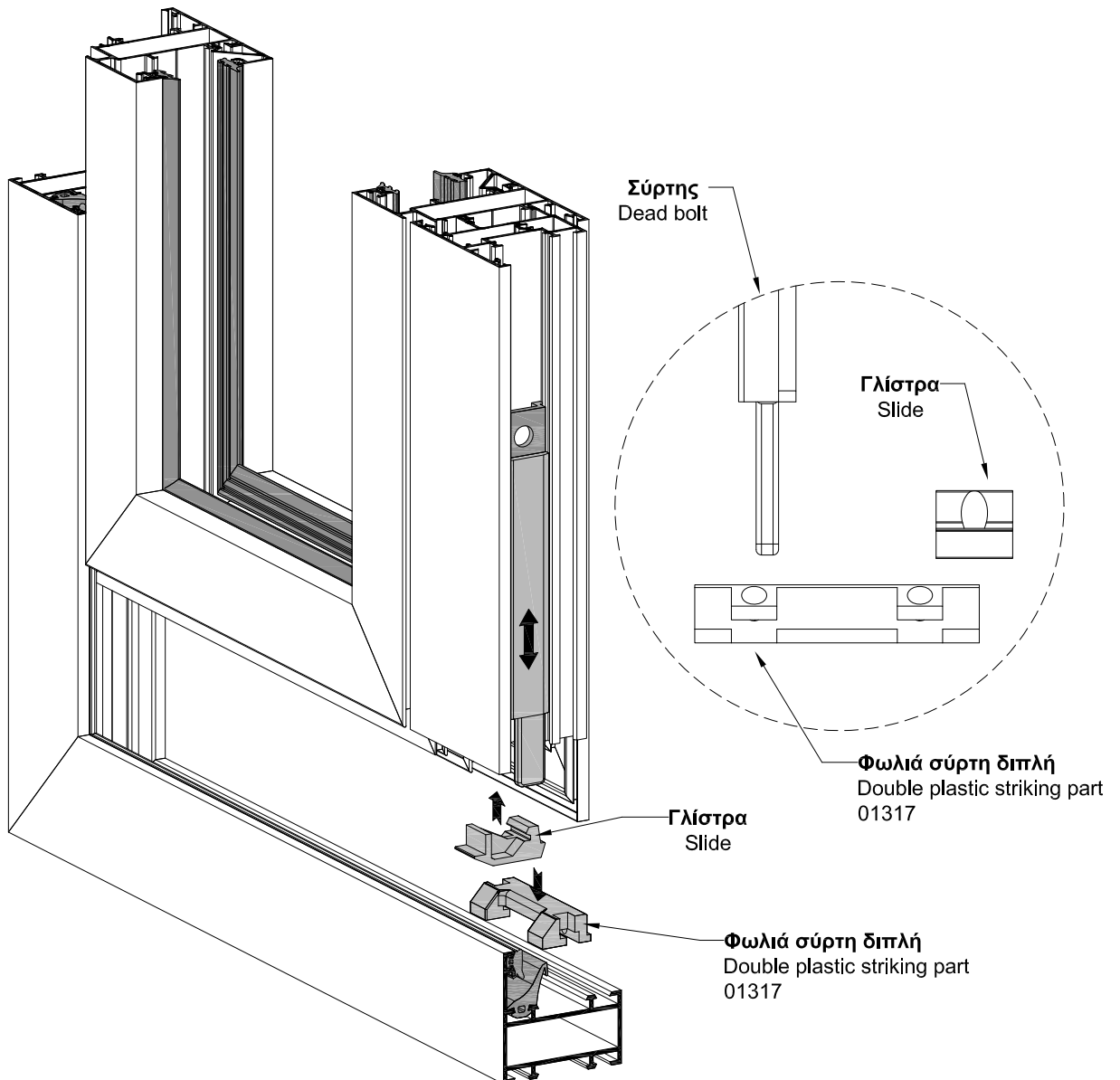

ΤΡΟΠΟΣ ΥΠΟΛΟΓΙΣΜΟΥ ΤΩΝ ΜΕΤΡΩΝ ΚΟΠΗΣ ΣΕ ΕΝΑ ΚΟΥΦΩΜΑ

INSTRUCTION FOR FRAME CUTTING

Τα μέτρα κοπής είναι θεωρητικά.
Ο υπολογισμός τους βασίστηκε σε ιδανικές συνθήκες κοπής και συναρμογής.
 The cutting standards are theoretically.
 The calculations was based at perfect cutting condition and joining.

1. Τα μέτρα κοπής των φύλλων εξαρτώνται πάντα από το μέγεθος της κάσας π.χ. (μικρή, μεσαία, μεγάλη) και είναι ανεξάρτητα από το φύλλο που θα χρησιμοποιήσουμε.
1. The dimensions of cutting depend on the frame's size (i.e. small, mediueme, large) and are independent of the sash 's frame size.

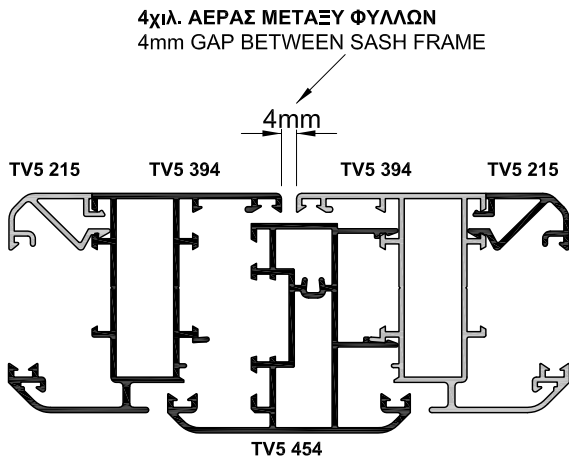

ΣΧ.1

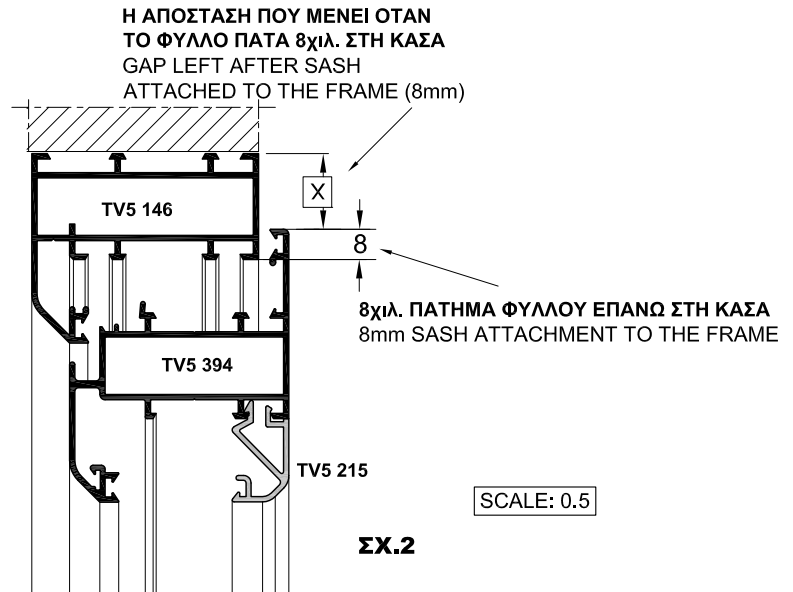

ΣΧ.2

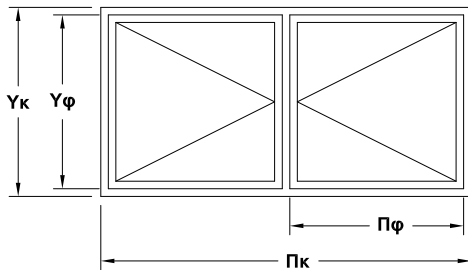

Υκ = Ύψος κάσας εξωτερικά
 Πκ = Πλάτος κάσας εξωτερικά

Υφ = Ύψος Φύλλου
 Πφ = Πλάτος Φύλλου

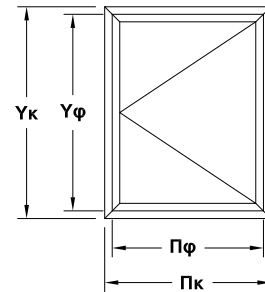

Υκ = Height of frame (Exterior)
 Πκ = Width of frame (Exterior)

Υφ = Height of sash
 Πφ = Width of sash

ΠΑΡΑΔΕΙΓΜΑ ΥΠΟΛΟΓΙΣΜΟΥ ΜΕΤΡΩΝ ΚΟΠΗΣ

EXAMPLE-CALCULATION OF CUTTING DIMENSIONS

1. π.χ. ΓΙΑ ΔΙΦΥΛΛΑ ΕΧΟΥΜΕ:

$$\begin{aligned} \text{Υφ} &= \text{Υκ} - 2\text{X} \\ \text{Πφ} &= \frac{\text{Πκ} - [2\text{X} + 4\text{χιλ. (αέρα μεταξύ φύλλων)]}{2(\text{αριθμός φύλλων})} \end{aligned}$$

2. π.χ. ΓΙΑ ΜΟΝΟΦΥΛΛΑ ΕΧΟΥΜΕ:

$$\begin{aligned} \text{Υφ} &= \text{Υκ} - 2\text{X} \\ \text{Πφ} &= \text{Πκ} - 2\text{X} \end{aligned}$$

1. i.e. FOR TWO SASHES:

$$\begin{aligned} \text{Υφ} &= \text{Υκ} - 2\text{X} \\ \text{Πφ} &= \frac{\text{Πκ} - [2\text{X} + 4\text{mm (gap between sashes)]}{2(\text{number of sashes})} \end{aligned}$$

2. i.e. FOR ONE SASH:

$$\begin{aligned} \text{Υφ} &= \text{Υκ} - 2\text{X} \\ \text{Πφ} &= \text{Πκ} - 2\text{X} \end{aligned}$$

ΜΕΤΡΑ ΚΟΠΗΣ ΜΟΝΟΦΥΛΛΩΝ

ONE SASH CUTTING INSTRUCTIONS

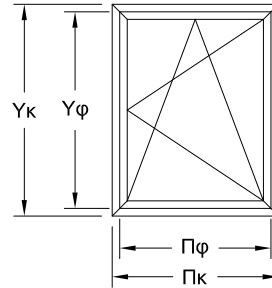
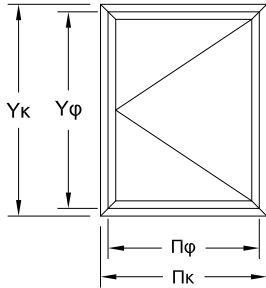

Τα μέτρα κοπής είναι θεωρητικά.
Ο υπολογισμός τους βασίστηκε σε ιδανικές συνθήκες κοπής και συναρμογής.
 The cutting standards are theoretically.
 The calculations was based at perfect cutting condition and joining.

Α) ΜΕ ΚΑΣΕΣ 28mm - WITH FRAME 28mm

ΑΠΛΟ ΜΟΝΟΦΥΛΛΟ SIMPLE ONE SASH

ΤΖΑΜΙΛΙΚΙ
WINDOW
 $Y\phi = Y\kappa - 40\text{mm}$
 $\Pi\phi = \Pi\kappa - 40\text{mm}$

ΠΑΤΖΟΥΡΙ
SHUTTER
 $Y\phi = Y\kappa - 40\text{mm}$
 $\Pi\phi = \Pi\kappa - 40\text{mm}$

ΜΟΝΟΦΥΛΛΟ ΑΝΟΙΓΟΜ. & ΑΝΑΚΛΙΝΟΜΕΝΟ TILT AND TURN OPENING ONE SASH

ΤΖΑΜΙΛΙΚΙ
WINDOW
 $Y\phi = Y\kappa - 42\text{mm}$
 $\Pi\phi = \Pi\kappa - 40\text{mm}$

Β) ΜΕ ΚΑΣΕΣ 40mm - WITH FRAME 40mm

ΑΠΛΟ ΜΟΝΟΦΥΛΛΟ SIMPLE ONE SASH

ΤΖΑΜΙΛΙΚΙ
WINDOW
 $Y\phi = Y\kappa - 64\text{mm}$
 $\Pi\phi = \Pi\kappa - 64\text{mm}$

ΠΑΤΖΟΥΡΙ
SHUTTER
 $Y\phi = Y\kappa - 64\text{mm}$
 $\Pi\phi = \Pi\kappa - 64\text{mm}$

ΜΟΝΟΦΥΛΛΟ ΑΝΟΙΓΟΜ. & ΑΝΑΚΛΙΝΟΜΕΝΟ TILT AND TURN OPENING ONE SASH

ΤΖΑΜΙΛΙΚΙ
WINDOW
 $Y\phi = Y\kappa - 66\text{mm}$
 $\Pi\phi = \Pi\kappa - 64\text{mm}$

Γ) ΜΕ ΚΑΣΕΣ 52mm - WITH FRAME 52mm

ΑΠΛΟ ΜΟΝΟΦΥΛΛΟ SIMPLE ONE SASH

ΤΖΑΜΙΛΙΚΙ
WINDOW
 $Y\phi = Y\kappa - 88\text{mm}$
 $\Pi\phi = \Pi\kappa - 88\text{mm}$

ΠΑΤΖΟΥΡΙ
SHUTTER
 $Y\phi = Y\kappa - 88\text{mm}$
 $\Pi\phi = \Pi\kappa - 88\text{mm}$

ΜΟΝΟΦΥΛΛΟ ΑΝΟΙΓΟΜ. & ΑΝΑΚΛΙΝΟΜΕΝΟ TILT AND TURN OPENING ONE SASH

ΤΖΑΜΙΛΙΚΙ
WINDOW
 $Y\phi = Y\kappa - 90\text{mm}$
 $\Pi\phi = \Pi\kappa - 88\text{mm}$

* **ΠΑΤΖΟΥΡΙ**
SHUTTER
 $Y\phi = Y\kappa - 56\text{mm}$ (ΚΑΣΑ TV5 538)
 $\Pi\phi = \Pi\kappa - 56\text{mm}$

Yκ = Ύψος Κάσας
Yφ = Ύψος Φύλλου
Πκ = Πλάτος Κάσας
Πφ = Πλάτος Φύλλου

Yκ=(Height of frame)
Yφ=(Height of sash)
Yκ=(Width of frame)
Yφ=(Width of sash)

Στον υπολογισμό για τα μέτρα κοπής δεν συμπεριλαμβάνονται τα αποστατικά τακάκια
 In cutting instruction plastic wedges not included

ΜΕΤΡΑ ΚΟΠΗΣ ΔΙΦΥΛΛΩΝ

TWO SASH CUTTING INSTRUCTIONS

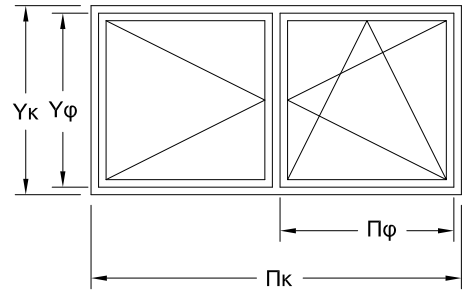
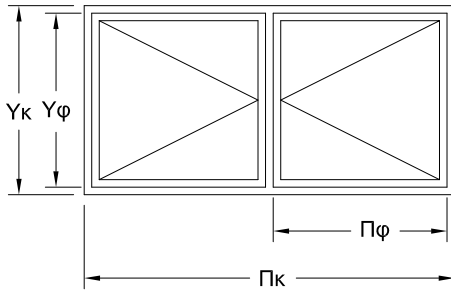

Τα μέτρα κοπής είναι θεωρητικά.
Ο υπολογισμός τους βασίστηκε σε ιδανικές συνθήκες κοπής και συναρμογής.
 The cutting standards are theoretically.
 The calculations was based at perfect cutting condition and joining.

Α) ΜΕ ΚΑΣΕΣ 28mm - WITH FRAME 28mm

ΑΠΛΟ ΔΙΦΥΛΛΟ SIMPLE TWO SASH

ΤΖΑΜΙΛΙΚΙ WINDOW

$$\begin{aligned} \Upsilon\varphi &= \Upsilon\kappa - 40\text{mm} \\ \Pi\varphi &= \frac{\Pi\kappa - 44\text{mm}}{2} \end{aligned}$$

ΠΑΤΖΟΥΡΙ SHUTTER

$$\begin{aligned} \Upsilon\varphi &= \Upsilon\kappa - 40\text{mm} \\ \Pi\varphi &= \frac{\Pi\kappa - 44\text{mm}}{2} \end{aligned}$$

ΔΙΦΥΛΛΟ ΑΝΟΙΓΟΜ. & ΑΝΑΚΛΙΝΟΜΕΝΟ TILT AND TURN OPENING TWO SASH

ΤΖΑΜΙΛΙΚΙ WINDOW

$$\begin{aligned} \Upsilon\varphi &= \Upsilon\kappa - 42\text{mm} \\ \Pi\varphi &= \frac{\Pi\kappa - 44\text{mm}}{2} \end{aligned}$$

Β) ΜΕ ΚΑΣΕΣ 40mm - WITH FRAME 40mm

ΑΠΛΟ ΔΙΦΥΛΛΟ SIMPLE TWO SASH

ΤΖΑΜΙΛΙΚΙ WINDOW

$$\begin{aligned} \Upsilon\varphi &= \Upsilon\kappa - 64\text{mm} \\ \Pi\varphi &= \frac{\Pi\kappa - 68\text{mm}}{2} \end{aligned}$$

ΠΑΤΖΟΥΡΙ SHUTTER

$$\begin{aligned} \Upsilon\varphi &= \Upsilon\kappa - 64\text{mm} \\ \Pi\varphi &= \frac{\Pi\kappa - 68\text{mm}}{2} \end{aligned}$$

ΔΙΦΥΛΛΟ ΑΝΟΙΓΟΜ. & ΑΝΑΚΛΙΝΟΜΕΝΟ TILT AND TURN OPENING TWO SASH

ΤΖΑΜΙΛΙΚΙ WINDOW

$$\begin{aligned} \Upsilon\varphi &= \Upsilon\kappa - 66\text{mm} \\ \Pi\varphi &= \frac{\Pi\kappa - 68\text{mm}}{2} \end{aligned}$$

Γ) ΜΕ ΚΑΣΕΣ 52mm - WITH FRAME 52mm

ΑΠΛΟ ΔΙΦΥΛΛΟ SIMPLE TWO SASHES

ΤΖΑΜΙΛΙΚΙ WINDOW

$$\begin{aligned} \Upsilon\varphi &= \Upsilon\kappa - 88\text{mm} \\ \Pi\varphi &= \frac{\Pi\kappa - 92\text{mm}}{2} \end{aligned}$$

ΠΑΤΖΟΥΡΙ SHUTTER

$$\begin{aligned} \Upsilon\varphi &= \Upsilon\kappa - 88\text{mm} \\ \Pi\varphi &= \frac{\Pi\kappa - 92\text{mm}}{2} \end{aligned}$$

ΔΙΦΥΛΛΟ ΑΝΟΙΓΟΜ. & ΑΝΑΚΛΙΝΟΜΕΝΟ TILT AND TURN OPENING TWO SASHES

ΤΖΑΜΙΛΙΚΙ WINDOW

$$\begin{aligned} \Upsilon\varphi &= \Upsilon\kappa - 90\text{mm} \\ \Pi\varphi &= \frac{\Pi\kappa - 92\text{mm}}{2} \end{aligned}$$

ΥΦΟΣ ΜΠΙΝΙ ADJOINING PROFILE

$$\Upsilon\mu = \Upsilon\varphi - 78\text{mm}$$

* ΠΑΤΖΟΥΡΙ SHUTTER

$$\begin{aligned} \Upsilon\varphi &= \Upsilon\kappa - 56\text{mm} \\ \Pi\varphi &= \frac{\Pi\kappa - 60\text{mm}}{2} \end{aligned}$$

(ΚΑΣΑ TV5 538)

Υκ = Ύψος Κάσας
Υφ = Ύψος Φύλλου
Πκ = Πλάτος Κάσας
Πφ = Πλάτος Φύλλου
Υμ = Ύψος Μπινί

Υκ = (Height of frame)
Υφ = (Height of sash)
Υκ = (Width of frame)
Υφ = (Width of sash)
Υμ = (Height or adjoining profile)

Στον υπολογισμό για τα μέτρα κοπής δεν συμπεριλαμβάνονται τα αποστατικά τακάκια
 In cutting instruction plastic wedges not included

ΜΕΤΡΑ ΚΟΠΗΣ ΤΡΙΦΥΛΛΩΝ

THREE SASH CUTTING INSTRUCTIONS

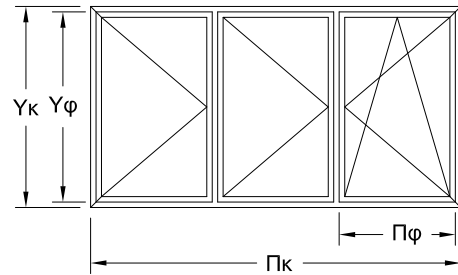
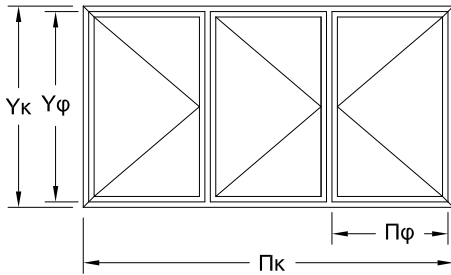

Τα μέτρα κοπής είναι θεωρητικά.
Ο υπολογισμός τους βασίστηκε σε ιδανικές συνθήκες κοπής και συναρμογής.
 The cutting standards are theoretically.
 The calculations was based at perfect cutting condition and joining.

A) ΜΕ ΚΑΣΕΣ 28mm - WITH FRAME 28mm

ΑΠΛΟ ΤΡΙΦΥΛΛΟ SIMPLE THREE SASH

ΤΖΑΜΙΛΙΚΙ WINDOW

$$\begin{aligned} \Upsilon\phi &= \Upsilon\kappa - 40\text{mm} \\ \Pi\phi &= \frac{\Pi\kappa - 48\text{mm}}{3} \end{aligned}$$

ΠΑΤΖΟΥΡΙ SHUTTER

$$\begin{aligned} \Upsilon\phi &= \Upsilon\kappa - 40\text{mm} \\ \Pi\phi &= \frac{\Pi\kappa - 48\text{mm}}{3} \end{aligned}$$

ΤΡΙΦΥΛΛΟ ΑΝΟΙΓΟΜ. & ΑΝΑΚΛΙΝΟΜΕΝΟ TILT AND TURN OPENING THREE SASH

ΤΖΑΜΙΛΙΚΙ WINDOW

$$\begin{aligned} \Upsilon\phi &= \Upsilon\kappa - 42\text{mm} \\ \Pi\phi &= \frac{\Pi\kappa - 48\text{mm}}{3} \end{aligned}$$

B) ΜΕ ΚΑΣΕΣ 40mm - WITH FRAME 40mm

ΑΠΛΟ ΤΡΙΦΥΛΛΟ SIMPLE THREE SASH

ΤΖΑΜΙΛΙΚΙ WINDOW

$$\begin{aligned} \Upsilon\phi &= \Upsilon\kappa - 64\text{mm} \\ \Pi\phi &= \frac{\Pi\kappa - 72\text{mm}}{3} \end{aligned}$$

ΠΑΤΖΟΥΡΙ SHUTTER

$$\begin{aligned} \Upsilon\phi &= \Upsilon\kappa - 64\text{mm} \\ \Pi\phi &= \frac{\Pi\kappa - 72\text{mm}}{3} \end{aligned}$$

ΤΡΙΦΥΛΛΟ ΑΝΟΙΓΟΜ. & ΑΝΑΚΛΙΝΟΜΕΝΟ TILT AND TURN OPENING THREE SASH

ΤΖΑΜΙΛΙΚΙ WINDOW

$$\begin{aligned} \Upsilon\phi &= \Upsilon\kappa - 66\text{mm} \\ \Pi\phi &= \frac{\Pi\kappa - 72\text{mm}}{3} \end{aligned}$$

Γ) ΜΕ ΚΑΣΕΣ 52mm - WITH FRAME 52mm

ΑΠΛΟ ΤΡΙΦΥΛΛΟ SIMPLE THREE SASH

ΤΖΑΜΙΛΙΚΙ WINDOW

$$\begin{aligned} \Upsilon\phi &= \Upsilon\kappa - 88\text{mm} \\ \Pi\phi &= \frac{\Pi\kappa - 96\text{mm}}{3} \end{aligned}$$

ΠΑΤΖΟΥΡΙ SHUTTER

$$\begin{aligned} \Upsilon\phi &= \Upsilon\kappa - 88\text{mm} \\ \Pi\phi &= \frac{\Pi\kappa - 96\text{mm}}{3} \end{aligned}$$

ΤΡΙΦΥΛΛΟ ΑΝΟΙΓΟΜ. & ΑΝΑΚΛΙΝΟΜΕΝΟ TILT AND TURN OPENING THREE SASH

ΤΖΑΜΙΛΙΚΙ WINDOW

$$\begin{aligned} \Upsilon\phi &= \Upsilon\kappa - 90\text{mm} \\ \Pi\phi &= \frac{\Pi\kappa - 96\text{mm}}{3} \end{aligned}$$

ΥΨΟΣ ΜΠΙΝΙ ADJOINING PROFILE

$$\Upsilon\mu = \Upsilon\phi - 78\text{mm}$$

* ΠΑΤΖΟΥΡΙ SHUTTER

$$\begin{aligned} \Upsilon\phi &= \Upsilon\kappa - 56\text{mm} \\ \Pi\phi &= \frac{\Pi\kappa - 64\text{mm}}{3} \end{aligned}$$

(ΚΑΣΑ TV5 538)

Υκ = Ύψος Κάσας
Υφ = Ύψος Φύλλου
Πκ = Πλάτος Κάσας
Πφ = Πλάτος Φύλλου
Υμ = Ύψος Μπινί

Υκ = (Height of frame)
Υφ = (Height of sash)
Υκ = (Width of frame)
Υφ = (Width of sash)
Υμ = (Height or adjoining profile)

Στον υπολογισμό για τα μέτρα κοπής δεν συμπεριλαμβάνονται τα αποστατικά τακάκια
 In cutting instruction plastic wedges not included

ΜΕΤΡΑ ΚΟΠΗΣ ΤΕΤΡΑΦΥΛΛΩΝ

FOUR SASH CUTTING INSTRUCTIONS

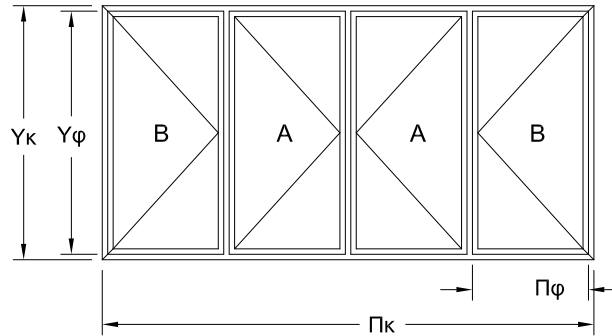

Τα μέτρα κοπής είναι θεωρητικά.
Ο υπολογισμός τους βασίστηκε σε ιδανικές συνθήκες κοπής και συναρμογής.
 The cutting standards are theoretically.
 The calculations was based at perfect cutting condition and joining.

A) ΜΕ ΚΑΣΕΣ 28mm - WITH FRAME 28mm

ΑΠΛΟ ΤΕΤΡΑΦΥΛΛΟ

SIMPLE FOUR WING

ΤΖΑΜΙΛΙΚΙ

WINDOW

$$Y\phi = Y\kappa - 40\text{mm}$$

$$\Pi\phi = \frac{\Pi\kappa - 54\text{mm}}{4}$$

ΠΑΤΖΟΥΡΙ

SHUTTER

$$Y\phi = Y\kappa - 40\text{mm}$$

$$\Pi\phi = \frac{\Pi\kappa - 54\text{mm}}{4}$$

B) ΜΕ ΚΑΣΕΣ 40mm - WITH FRAME 40mm

ΑΠΛΟ ΤΕΤΡΑΦΥΛΛΟ

SIMPLE FOUR WING

ΤΖΑΜΙΛΙΚΙ

WINDOW

$$Y\phi = Y\kappa - 64\text{mm}$$

$$\Pi\phi = \frac{\Pi\kappa - 78\text{mm}}{4}$$

ΠΑΤΖΟΥΡΙ

SHUTTER

$$Y\phi = Y\kappa - 64\text{mm}$$

$$\Pi\phi = \frac{\Pi\kappa - 78\text{mm}}{4}$$

Yκ = Ύψος Κάσας
Yφ = Ύψος Φύλλου
Πκ = Πλάτος Κάσας
Πφ = Πλάτος Φύλλου

Γ) ΜΕ ΚΑΣΕΣ 52mm - WITH FRAME 52mm

ΑΠΛΟ ΤΕΤΡΑΦΥΛΛΟ

SIMPLE FOUR WING

ΤΖΑΜΙΛΙΚΙ

WINDOW

$$Y\phi = Y\kappa - 88\text{mm}$$

$$\Pi\phi = \frac{\Pi\kappa - 102\text{mm}}{4}$$

ΠΑΤΖΟΥΡΙ

SHUTTER

$$Y\phi = Y\kappa - 88\text{mm}$$

$$\Pi\phi = \frac{\Pi\kappa - 102\text{mm}}{4}$$

* ΠΑΤΖΟΥΡΙ

SHUTTER (ΚΑΣΑ TV5 538)

$$Y\phi = Y\kappa - 56\text{mm}$$

$$\Pi\phi = \frac{\Pi\kappa - 70\text{mm}}{4}$$

Yκ=(Height of frame)
Yφ=(Height of sash)
Yκ=(Width of frame)
Yφ=(Width of sash)

ΠΑΡΑΤΗΡΗΣΗ (ΜΟΝΟ ΓΙΑ ΠΑΤΖΟΥΡΙΑ ΜΕ ΜΑΣΚΟΥΛΟΜΕΝΤΕΣΕΣ)

ΣΤΗΝ ΠΕΡΙΠΤΩΣΗ ΠΟΥ ΘΕΛΟΥΜΕ ΤΑ ΕΝΔΙΑΜΕΣΑ ΦΥΛΛΑ (Α) ΝΑ ΔΙΠΛΩΝΟΥΝ ΕΠΑΝΩ ΣΤΑ ΦΥΛΛΑ (Β) ΠΟΥ ΔΕΧΟΝΤΑΙ ΤΟΥΣ ΜΑΣΚΟΥΛΟΜΕΝΤΕΣΕΔΕΣ, ΤΟΤΕ ΘΑ ΠΡΕΠΕΙ: ΜΕΤΑ ΤΟΝ ΥΠΟΛΟΓΙΣΜΟ ΤΟΥ ΠΛΑΤΟΥΣ ΦΥΛΛΟΥ (Πφ), ΤΟ ΦΥΛΛΟ (Α) ΝΑ ΓΙΝΕΙ 25mm ΜΙΚΡΟΤΕΡΟ ΔΗΛ. Πφ (Α) = Πφ-25mm ΚΑΙ ΤΟ ΦΥΛΛΟ (Β) ΝΑ ΓΙΝΕΙ 25mm ΜΕΓΑΛΥΤΕΡΟ ΔΗΛ. Πφ (Β) = Πφ+25mm.

NOTE (ONLY WITH HINGE FOR SHUTTER)

IN FRAME WE WANT THE TWO MIDDLE WINGS (A) TO FOLD ON THE EDGE SASH (B) THEN WE WILL CALCULATE THE WIDTH OF WING (A) AND (B) ACCORDING TO THE FOLLOWING FORMULA:

Πφ (Α) = Πφ-25mm.
Πφ (Β) = Πφ+25mm.

ΜΕΤΡΑ ΚΟΠΗΣ ΓΙΑ ΠΟΡΤΕΣ

CUTTING INSTRUCTIONS FOR DOORS

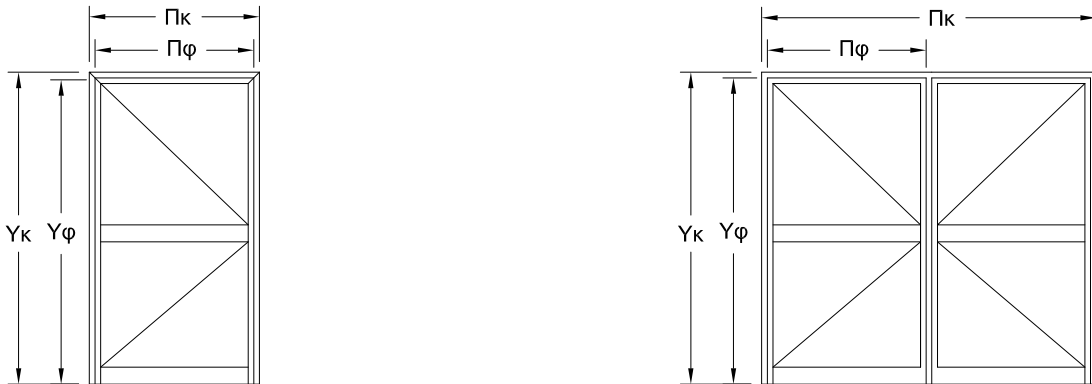

Τα μέτρα κοπής είναι θεωρητικά.
Ο υπολογισμός τους βασίστηκε σε ιδανικές συνθήκες κοπής και συναρμογής.
 The cutting standarts are theoretically.
 The calculations was based at perfect cutting condition and joining.

A) ΜΕ ΚΑΣΕΣ 28mm - WITH FRAME 28mm

ΓΙΑ ΜΟΝΟΦΥΛΛΕΣ ΠΟΡΤΕΣ:
FOR ONE SASH DOORS:

$$Y\phi = Y\kappa - 25\text{mm}$$

$$\Pi\phi = \Pi\kappa - 40\text{mm}$$

ΓΙΑ ΔΙΦΥΛΛΕΣ ΠΟΡΤΕΣ:
FOR TWO SASH DOORS:

$$Y\phi = Y\kappa - 25\text{mm}$$

$$\Pi\phi = \frac{\Pi\kappa - 44\text{mm}}{2}$$

ΜΕ ΑΕΡΑ ΣΤΟ ΚΑΤΩ ΜΕΡΟΣ 5χιλ.

DISTANCE BETWEEN DOOR AND FLOOR 5mm

B) ΜΕ ΚΑΣΕΣ 40mm - WITH FRAME 40mm

ΓΙΑ ΜΟΝΟΦΥΛΛΕΣ ΠΟΡΤΕΣ:
FOR ONE SASH DOORS:

$$Y\phi = Y\kappa - 37\text{mm}$$

$$\Pi\phi = \Pi\kappa - 64\text{mm}$$

ΓΙΑ ΔΙΦΥΛΛΕΣ ΠΟΡΤΕΣ:
FOR TWO SASHES DOORS:

$$Y\phi = Y\kappa - 37\text{mm}$$

$$\Pi\phi = \frac{\Pi\kappa - 68\text{mm}}{2}$$

ΜΕ ΑΕΡΑ ΣΤΟ ΚΑΤΩ ΜΕΡΟΣ 5χιλ.

DISTANCE BETWEEN DOOR AND FLOOR 5mm

Γ) ΜΕ ΚΑΣΕΣ 52mm - WITH FRAME 52mm

ΓΙΑ ΜΟΝΟΦΥΛΛΕΣ ΠΟΡΤΕΣ:
FOR ONE SASH DOORS:

$$Y\phi = Y\kappa - 49\text{mm}$$

$$\Pi\phi = \Pi\kappa - 88\text{mm}$$

ΓΙΑ ΔΙΦΥΛΛΕΣ ΠΟΡΤΕΣ:
FOR TWO SASH DOORS:

$$Y\phi = Y\kappa - 49\text{mm}$$

$$\Pi\phi = \frac{\Pi\kappa - 92\text{mm}}{2}$$

ΜΕ ΑΕΡΑ ΣΤΟ ΚΑΤΩ ΜΕΡΟΣ 5χιλ.

DISTANCE BETWEEN DOOR AND FLOOR 5mm

ΠΑΡΑΤΗΡΗΣΗ:

Τα μέτρα κοπής των φύλλων είναι χωρίς τα προφίλ TV5 153, TV5 160, TV5 161, TV5 162 τα οποία τοποθετούνται στο κάτω μέρος.

NOTE:

The cutting instructions of sash is without profiles TV5 153, TV5 160, TV5 161, TV5 162 which putting in down side.

Yκ = Ύψος Κάσας
Yφ = Ύψος Φύλλου
Πκ = Πλάτος Κάσας
Πφ = Πλάτος Φύλλου

Yκ=(Height of frame)
Yφ=(Height of sash)
Yκ=(Width of frame)
Yφ=(Width of sash)

ΓΩΝΙΕΣ ΣΥΝΔΕΣΕΩΣ, ΓΩΝΙΑΣΤΡΑΣ ΚΑΙ ΓΩΝΙΕΣ ΕΥΘΥΓΡΑΜΜΙΣΕΩΣ ΦΥΛΛΩΝ
CORNER JOINT, CRIMPING CORNERS AND ALIGNMENT CORNER JOINTS FOR SASHES

ΓΩΝΙΕΣ ΣΥΝΔΕΣΕΩΣ
CORNER JOINTS
ΓΩΝΙΕΣ ΓΩΝΙΑΣΤΡΑΣ
CRIMPING CORNERS

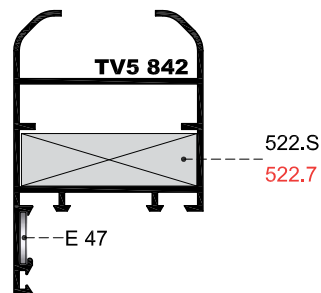
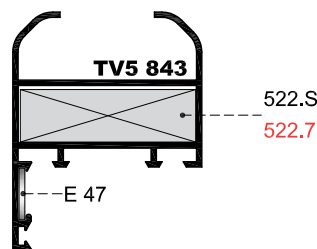
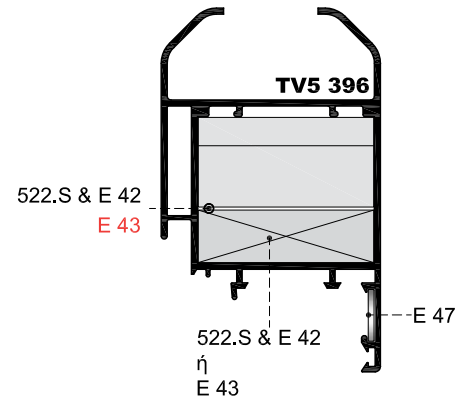
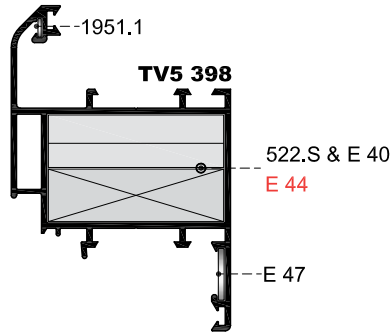
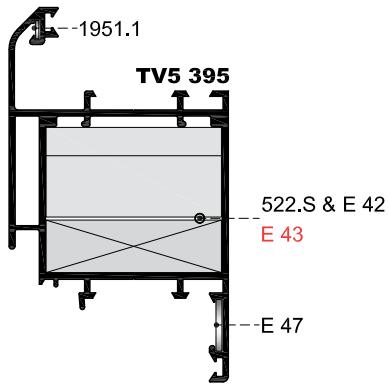
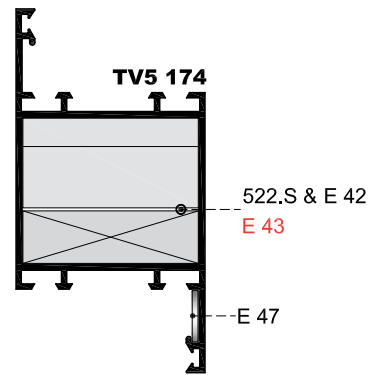
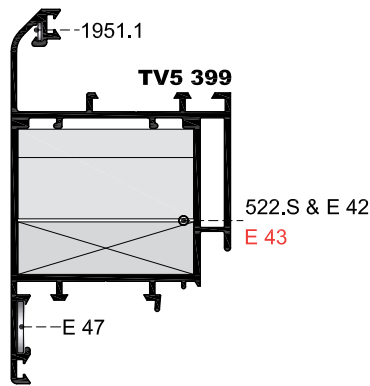
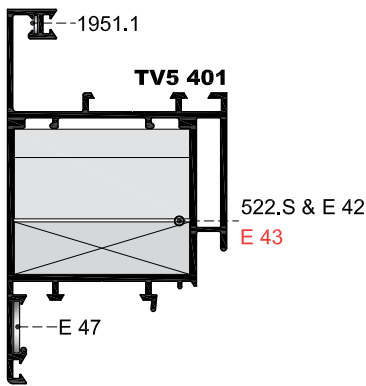
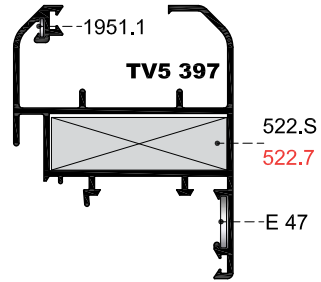
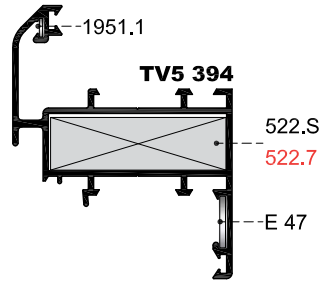

ΓΩΝΙΕΣ ΣΥΝΔΕΣΕΩΣ, ΓΩΝΙΑΣΤΡΑΣ ΚΑΙ ΓΩΝΙΕΣ ΕΥΘΥΓΡΑΜΜΙΣΕΩΣ ΚΑΣΩΝ
CORNER JOINT, CRIMPING CORNERS AND ALIGNMENT CORNER JOINTS FOR FRAMES

ΓΩΝΙΕΣ ΣΥΝΔΕΣΕΩΣ
CORNER JOINTS
ΓΩΝΙΕΣ ΓΩΝΙΑΣΤΡΑΣ
CRIMPING CORNERS

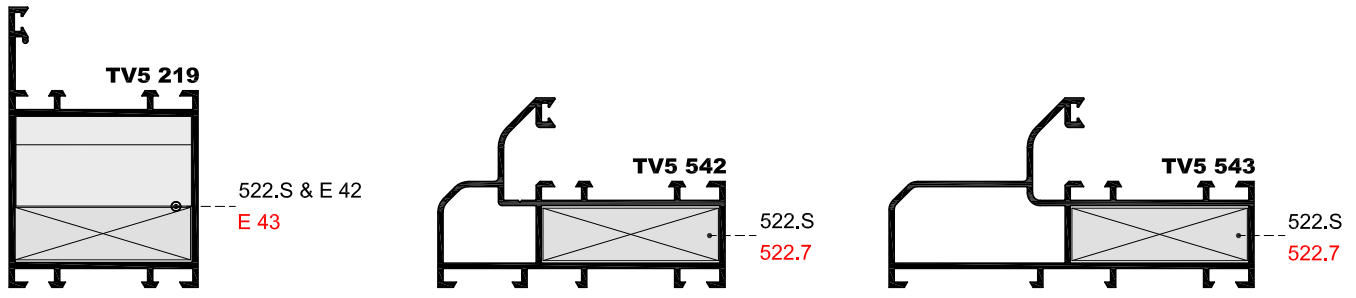
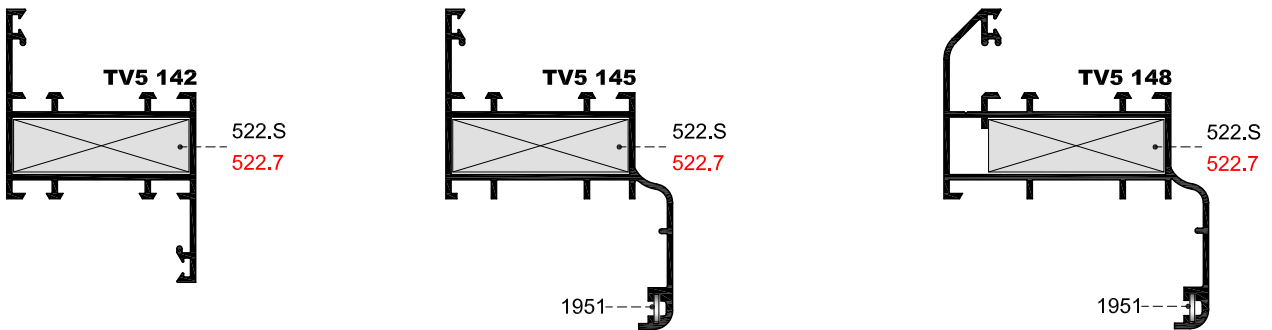
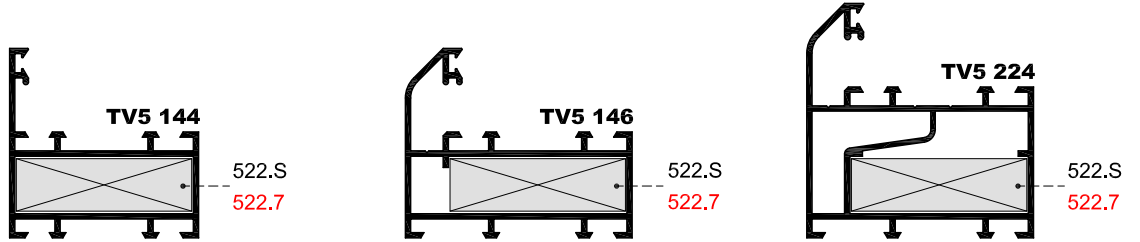

ΓΩΝΙΕΣ ΣΥΝΔΕΣΕΩΣ, ΓΩΝΙΑΣΤΡΑΣ ΚΑΙ ΓΩΝΙΕΣ ΕΥΘΥΓΡΑΜΜΙΣΕΩΣ ΚΑΣΩΝ
CORNER JOINT, CRIMPING CORNERS AND ALIGNMENT CORNER JOINTS FOR FRAMES

ΓΩΝΙΕΣ ΣΥΝΔΕΣΕΩΣ
CORNER JOINTS

ΓΩΝΙΕΣ ΓΩΝΙΑΣΤΡΑΣ
CRIMPING CORNERS

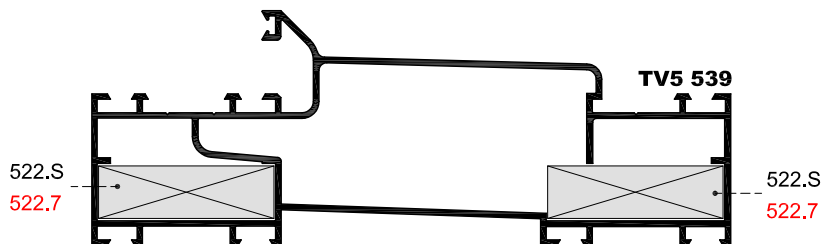
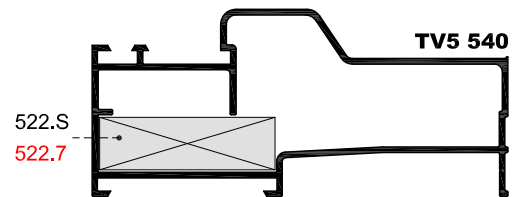
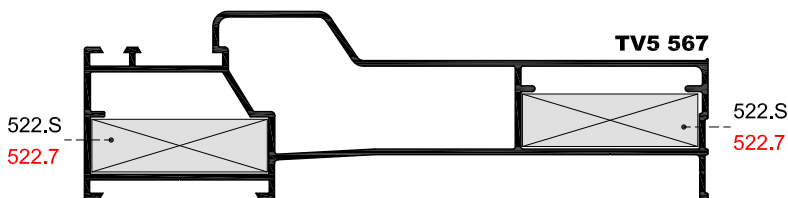
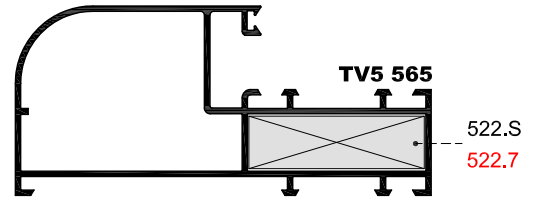
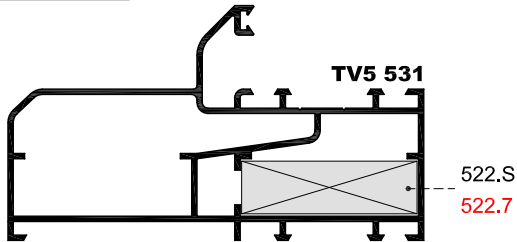

ΠΗΧΑΚΙΑ

CLIPS

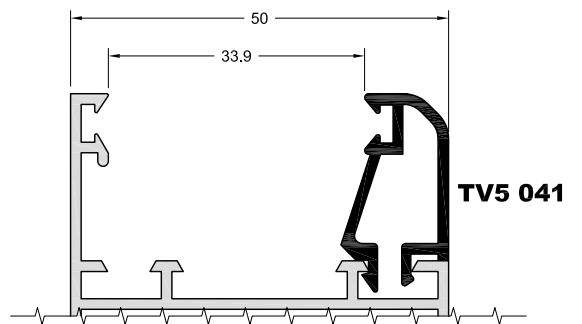
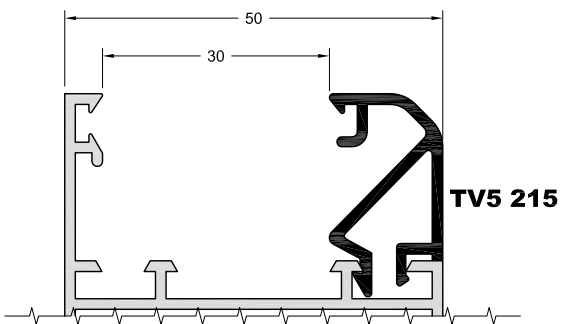
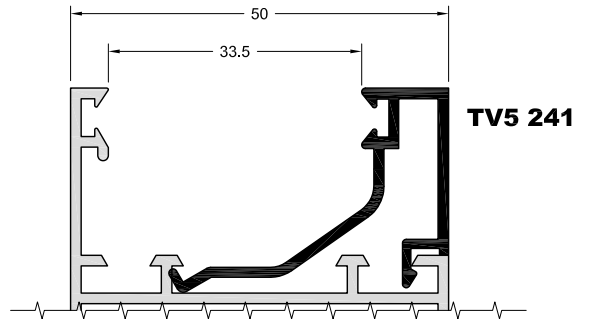
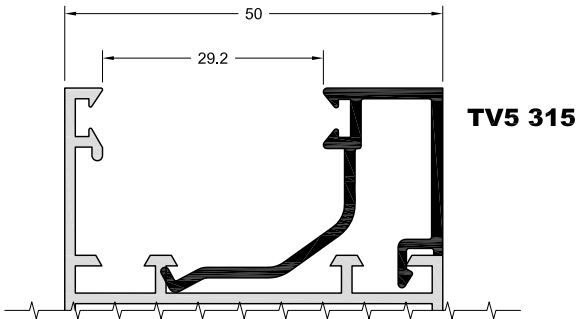
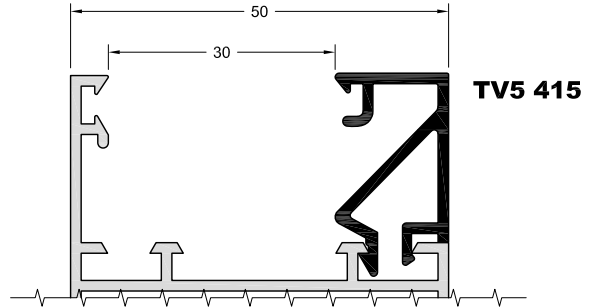
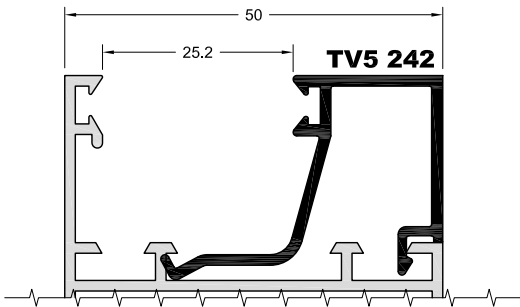
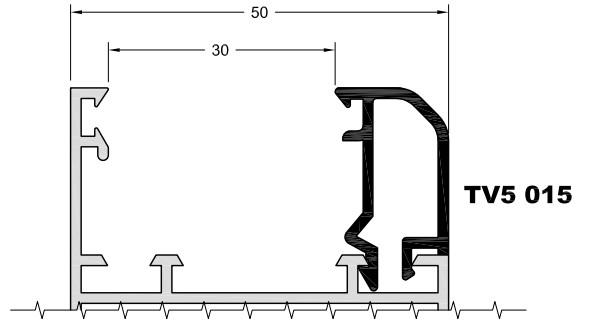
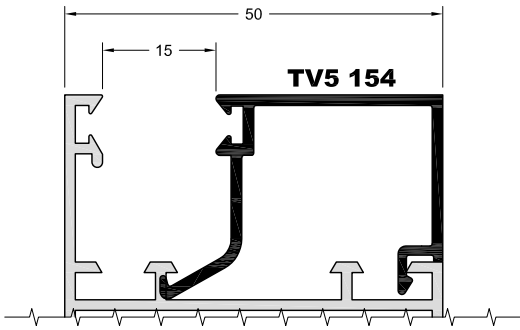

ΕΞΑΡΤΗΜΑΤΑ
ACCESSORIES



522.S
ΓΩΝΙΑ ΣΥΝΔΕΣΕΩΣ (ΑΛΟΥΜΙΝΙΟΥ)
JOINT CORNER (ALUMINIUM)

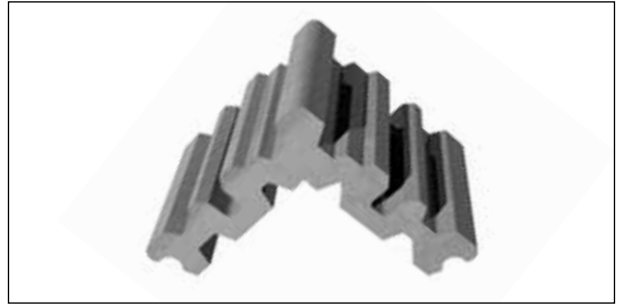

522.7
ΓΩΝΙΑ ΓΩΝΙΑΣΤΡΑΣ ΜΙΚΡΟΥ ΘΑΛΑΜΟΥ
CRIMPING CORNER FOR SMALL SIZE CHAMBER

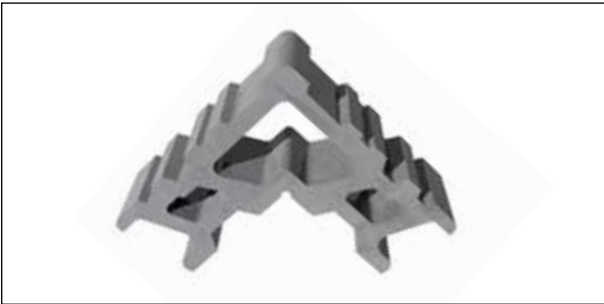

E44
ΓΩΝΙΑ ΓΩΝΙΑΣΤΡΑΣ ΜΕΣΑΙΟΥ ΘΑΛΑΜΟΥ
CRIMPING CORNER FOR MEDIUM SIZE CHAMBER

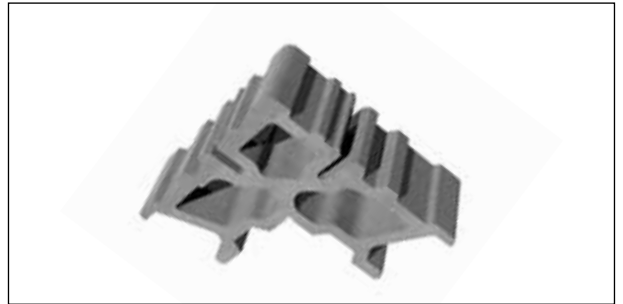

E43
ΓΩΝΙΑ ΓΩΝΙΑΣΤΡΑΣ ΜΕΓΑΛΟΥ ΘΑΛΑΜΟΥ
CRIMPING CORNER FOR LARGE SIZE CHAMBER



E40
ΠΡΟΣΘΗΚΗ ΓΩΝΙΑΣ ΣΥΝΔΕΣΕΩΣ ΜΕΣΑΙΟΥ ΘΑΛΑΜΟΥ
ADDITIONAL JOINT CORNER FOR MEDIUM SIZE CHAMBER



E42
ΠΡΟΣΘΗΚΗ ΓΩΝΙΑΣ ΣΥΝΔΕΣΕΩΣ ΜΕΓΑΛΟΥ ΘΑΛΑΜΟΥ
ADDITIONAL JOINT CORNER FOR LARGE SIZE CHAMBER

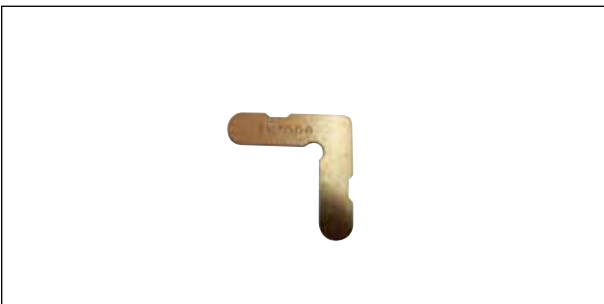

1951
ΓΩΝΙΑ ΕΥΘΥΓΡΑΜΜΙΣΗΣ
ALIGNMENT CORNER



1951.1
ΓΩΝΙΑ ΕΥΘΥΓΡΑΜΜΙΣΗΣ
ALIGNMENT CORNER



E47
ΓΩΝΙΑ ΕΥΘΥΓΡΑΜΜΙΣΗΣ ΑΛΟΥΜΙΝΙΟΥ
ALUMINIUM ALIGNMENT CORNER



551
ΓΩΝΙΑ ΕΥΘΥΓΡΑΜΜΙΣΗΣ ΠΛΑΣΤΙΚΗ
PLASTIC ALIGNMENT CORNER



524.1
ΣΥΝΔΕΣΜΟΣ ΧΩΡΙΣΜΑΤΩΝ
MULLION CONNECTOR



524.S
ΣΥΝΔΕΣΜΟΣ ΧΩΡΙΣΜΑΤΩΝ (ΑΛΟΥΜΙΝΙΟΥ)
MULLION CONNECTOR (ALUMINIUM)



538
ΤΑΠΑ ΓΙΑ ΠΡΟΦΙΛ TV5 253
PLUG FOR PROFILE TV5 253



638
ΤΑΠΑ ΓΙΑ ΠΡΟΦΙΛ TV5 454
PLUG FOR PROFILE TV5 454



E 354
ΕΠΙΠΕΔΗ ΤΑΠΑ ΓΙΑ ΠΡΟΦΙΛ TV5 454
FLAT PLUG FOR PROFILE TV5 454



E 842
ΕΠΙΠΕΔΗ ΤΑΠΑ ΓΙΑ ΠΡΟΦΙΛ TV5 842
FLAT PLUG FOR PROFILE TV5 842



E 843
ΕΠΙΠΕΔΗ ΤΑΠΑ ΓΙΑ ΠΡΟΦΙΛ TV5 843
FLAT PLUG FOR PROFILE TV5 843



510
ΤΑΠΑ ΓΙΑ ΤΟ TV5 110
PLUG FOR PROFILE TV5 110

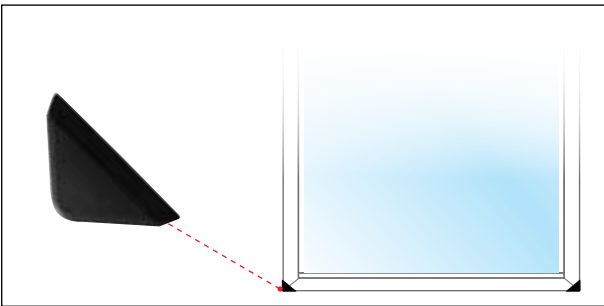

552
ΓΩΝΙΑ ΚΑΛΥΨΗΣ ΤΩΝ ΑΚΜΩΝ ΣΤΑ ΦΥΛΛΑ
PLASTIC COVER FOR SASH CORNER EDGES



554
ΤΑΠΑ ΝΕΡΟΧΥΤΗ
WATER DRAINAGE PLUG

557
ΦΩΛΙΑ ΝΕΡΟΧΥΤΗ
WATER DRAINAGE PLUG



00094U
ΜΕΝΤΕΣΕΣ ΝΟΡΜΑΛ (GIESSE)
NORMAL HINGE (GIESSE)



00094 NGH
ΜΕΝΤΕΣΕΣ ΣΠΕΣΙΑΛ (GIESSE)
SPECIAL HINGE (GIESSE)



0157
ΜΕΝΤΕΣΕΣ ΤΡΙΦΥΛΛΟΥ ΡΥΘΜΙΖΟΜΕΝΟΣ (GIESSE)
ADJUSTABLE HINGE FOR TRIPLE SASH (GIESSE)



01449
ΜΥΛΟΣ ΒΑΡΕΩΣ ΤΥΠΟΥ ΜΕ ΟΡΙΖΟΝΤΙΑ Ή ΚΑΘΕΤΗ ΠΕΡΙΣΤΡΟΦΗ 180° (ΓΙΑ ΠΕΡΙΣΤΡΕΦΟΜΕΝΑ)
HEAVY DUTY HINGE. VERTICAL OR HORIZONTAL ROTATION OF 180° (FOR ROTATING WINDOWS)



0604
ΕΝΙΣΧΥΜΕΝΟΣ ΜΕΝΤΕΣΕΣ BRIDGE (GIESSE)
REINFORCED HINGE BRIDGE (GIESSE)

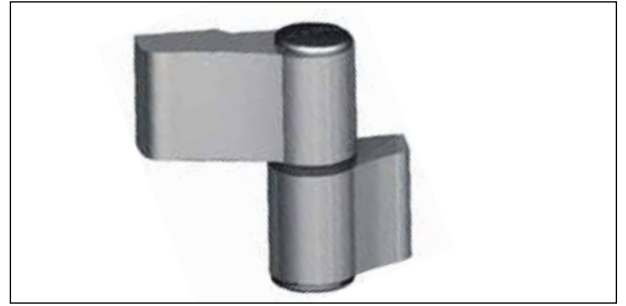

515.S
ΜΕΝΤΕΣΕΣ ΒΑΡΕΩΣ ΤΥΠΟΥ DOMINA (GIESSE)
HEAVY DUTY HINGE DOMINA (GIESSE)



ΡΥΘΜΙΖΟΜΕΝΟ ΜΑΣΚΟΥΛΟ (MACO)
ADJUSTABLE HINGE FOR SHUTTER SASH (MACO)
MACO 01 No1. **5.5 - 8cm**
MACO 02 No2. **8.5 - 12cm**
MACO 03 No3. **12.5 - 17.5cm**
MACO 04 No4. **17.5 - 19cm**
MACO 012 **ΜΕΝΤΕΣΕΣ/HINGE**



ΜΑΣΚΟΥΛΟΜΕΝΤΕΣΕΣ EUROPA **612** No1. **7.5cm**
EUROPA SHUTTER SASH HINGES **613** No2. **9.5cm**
616 No3. **14.5cm**
617 No4. **17cm**



04135 xxx
A. ΚΑΠΑΚΙ ΒΑΣΗΣ ΣΠΑΝΙΟΛΕΤΑΣ (COVER)
CAP FOR CREMONE BOLT BASE (COVER)
04100
B. ΒΑΣΗ ΣΠΑΝΙΟΛΕΤΑΣ (COVER)
CREMONE BOLT BASE (COVER)



04135 xxx ΚΑΠΑΚΙ ΒΑΣΗΣ ΣΠΑΝΙΟΛΕΤΑΣ (COVER)
CAP FOR CREMONE BOLT BASE (COVER)
04110 ΒΑΣΗ ΣΠΑΝΙΟΛΕΤΑΣ ΜΗΧΑΝΙΣΜΟΥ(COVER)
CREMONE BOLT BASE (COVER)



041 xxx
ΛΑΒΗ ΣΠΑΝΙΟΛΕΤΑΣ (COVER)
LEVER HANDLE FOR COVER CREMONE BOLT



510.S xxx
ΣΠΑΝΙΟΛΕΤΑ EUROPA
EUROPA CREMONE BOLT



520
ΠΟΜΟΛΟ ΠΟΡΤΑΣ ΕΥΡΟΠΑ
EUROPA DOOR LEVER HANDLE



02462
ΠΟΜΟΛΑ ΠΟΡΤΑΣ -ΖΕΥΓΟΣ-(GIESSE)
PAIR OF LEVER HANDLES (GIESSE)



PL 300
ΠΟΜΟΛΑ ΠΟΡΤΑΣ -ΖΕΥΓΟΣ-(POWER LOCK)
PAIR OF LEVER HANDLES (POWER LOCK)

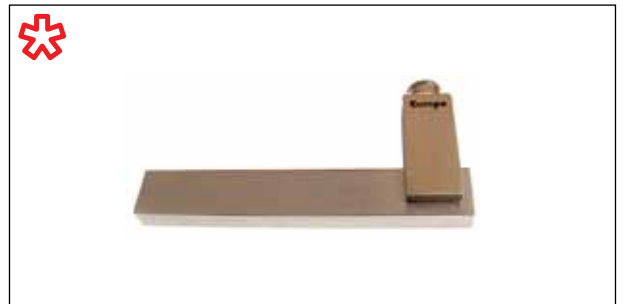

300 S
ΜΙΚΡΟ ΠΟΜΟΛΟ ΕΥΡΟΠΑ
SHORT LEVER HANDLE EUROPA



400 S
ΜΙΚΡΟ ΠΟΜΟΛΟ ΕΥΡΟΠΑ
SHORT LEVER HANDLE EUROPA



01004
ΣΠΑΝΙΟΛΕΤΑ ΠΑΤΖΟΥΡΙΟΥ (NOVA)
CREMONE BOLT FOR SHUTTER SASH (NOVA)



2005-005
ΣΠΑΝΙΟΛΕΤΑ (GIESSE)
CREMONE BOLT (GIESSE)



2005-001
ΣΠΑΝΙΟΛΕΤΑ ΓΙΑ ΜΗΧΑΝΙΣΜΟ ΑΝΑΚΛΙΣΗΣ (GIESSE)
CREMONE BOLT FOR TILTING MECHANISM (GIESSE)

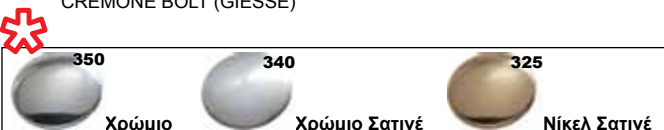



01650
ΑΣΦΑΛΕΙΑ ΠΡΟΒΑΛΟΜΕΝΟΥ
LOCKING FOR ROTATING WINDOWS



01732
ΑΦΑΛΕΙΑ ΓΙΑ ΚΛΕΙΔΩΜΑ ΦΕΓΓΙΤΗ
SKYLIGHT LOCK



02379
ΚΙΤ ΚΛΕΙΔΩΜΑΤΟΣ ΠΑΤΖΟΥΡΙΟΥ
LOCKING KIT FOR SHUTTER SASH



5.101.35/66
5.160.35/66
ΚΛΕΙΔΑΡΙΑ ΠΟΡΤΑΣ
DOOR LOCK



ΦΑΡΙΜ ΡΑΝΑΜΑ
ΜΠΑΡΑ ΠΑΝΙΚΟΥ
PANIC BAR



GS AP100
ΜΠΑΡΑ ΠΑΝΙΚΟΥ (GIESSE)
PANIC BAR (GIESSE)



02271
ΚΙΤ ΚΛΕΙΔΩΜΑΤΟΣ ΜΕ ΣΠΑΝΙΟΛΕΤΑ
CREMONES BOLT LOCKING KIT



02193
ΚΙΤ ΣΥΡΤΗ ΔΙΠΛΗΣ ΕΝΕΡΓΕΙΑΣ (GIESSE)
DOUBLE ACTION DEAD BOLT KIT (GIESSE)

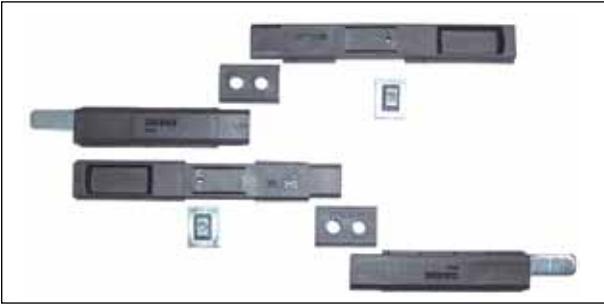

02134
ΚΙΤ ΣΥΡΤΗ ΔΙΦΥΛΛΟΥ (GIESSE)
DEAD BOLT KIT OF DOUBLE SASH (GIESSE)



02176
ΚΙΤ ΣΥΡΤΗ ΔΙΦΥΛΛΟΥ ΤΟΤΕΜ
DEAD BOLT KIT OF DOUBLE SASH TOTEM



01317
ΦΩΛΙΑ ΚΑΣΑΣ ΓΙΑ ΣΥΡΤΗ
FRAME STRIKER FOR DEAD BOLD

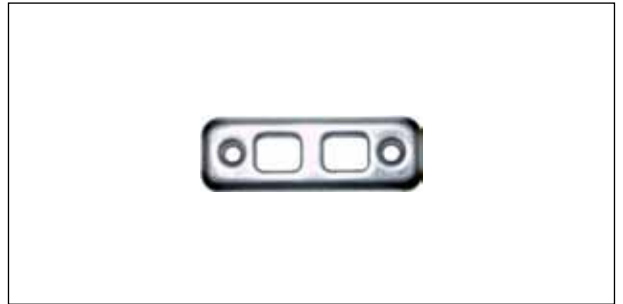

01320
ΜΕΤΑΛΛΙΚΗ ΦΩΛΙΑ ΔΑΠΕΔΟΥ ΓΙΑ ΣΥΡΤΗ
FLOOR METAL STRIKER FOR DEAD BOLD



01956
ΚΟΥΜΠΑΣΟ ΠΡΟΒΑΛΛΟΜΕΝΟΥ
LIMIT ARM FOR ROTATING WINDOW



02018
ΚΟΥΜΠΑΣΟ ΦΕΓΓΙΤΗ ΓΙΑ ΑΝΑΚΛΙΣΗ
LIMIT ARM FOR SKYLIGHT WINDOW



01357
ΑΣΦΑΛΕΙΑ ΦΥΛΟΥ ΣΤΗΝ ΠΛΕΥΡΑ ΤΟΥ ΜΕΝΤΕΣΣΕ
SAFETY FOR THE BACK SIDE OF THE SASH



ΚΛ 44
ΒΑΣΗ ΣΤΗΡΙΞΗΣ ΟΒΑΛΙΝΑΣ (ΣΚΑΛΙΕΡΑ)
PROFILE FOR FIXED LOUVRE ASSEMBLY

4.7m



550
ΓΩΝΙΑ ΓΙΑ ΠΗΧΑΚΙ TV5 215 & TV5 015
CORNER ACCESSORY FOR TV5 215 & TV5 015



K 1800
ΡΥΘΙΖΟΜΕΝΟ ΤΑΚΑΚΙ ΥΑΛΟΠΙΝΑΚΑ
ADJUSTABLE WEDGE FOR GLASS
K 1841
ΡΕΓΟΥΛΑΤΟΡΟΙ ΓΙΑ ΤΟ ΤΑΚΑΚΙ
REGULATORS FOR THE WEDGE



PL 800
ΚΙΤ ΠΑΤΖΟΥΡΟΒΕΡΓΑΣ
(ΑΥΤΟΜΑΤΟ ΚΛΕΙΣΤΡΟ)
KIT OF SHATTER SHASH LOCKING
MECHANISM (AUTOMATIC SHUTTER)

ΝΤΙΖΑ ΜΕ ΜΗΚΟΣ
140cm & 220cm
ROD LENGTH

ΑΝΕΜΟΣΤΗΡΙΓΜΑ ΠΑΤΖΟΥΡΟΦΥΛΛΩΝ
SHUTTER SASH HOLDER



ΜΗΧΑΝΙΣΜΟΣ ΚΙΝΗΤΗΣ ΠΕΡΣΙΔΑΣ
MOVABLE LOUVER KIT

A. VIP 18 - VE 18 =1150mm
VIP 35 - VE 35 =2040mm
VE 27 =1600mm
VE 21 =1270mm

B. ΧΕΙΡΙΣΤΗΡΙΟ ΜΗΧΑΝΙΣΜΟΥ "VE"
HANDLE FOR VE MECHANISM

C. ΤΕΛΕΙΩΜΑ ΜΗΧΑΝΙΣΜΟΥ
MECHANISM FINISH

D. ΤΑΠΑ ΜΗΧΑΝΙΣΜΟΥ
PLUG FOR MECHANISM



ΜΗΧΑΝΙΣΜΟΣ ΑΝΑΚΛΙΣΗΣ "GIESSE"
TILT & TURN MECHANISM "GIESSE"

501.V ΚΙΤ ΜΗΧΑΝΙΣΜΟΥ 999 (ΣΚΕΤΟ)

KIT OF 999 MECHANISM

502.1V ΨΑΛΙΔΙ ΜΗΧΑΝΙΣΜΟΥ Νο1 (ΠΛΑΤΟΣ ΦΥΛΛΟΥ 390mm-540mm)
SCISSOR ARM OF MECHANISM No1 (SASH WIDTH 390mm-540mm)

502.2V ΨΑΛΙΔΙ ΜΗΧΑΝΙΣΜΟΥ Νο2 (ΠΛΑΤΟΣ ΦΥΛΛΟΥ 541mm-1300mm)
SCISSOR ARM OF MECHANISM No2 (SASH WIDTH 541mm-1300mm)

502.3 ΨΑΛΙΔΙ ΜΗΧΑΝΙΣΜΟΥ Νο3 (ΠΛΑΤΟΣ ΦΥΛΛΟΥ 1301mm-1700mm)
SCISSOR ARM OF MECHANISM No3 (SASH WIDTH 1301mm-1700mm)

505.5 ΑΣΦΑΛΕΙΑ ΜΗΧΑΝΙΣΜΟΥ ΠΕΡΙΜΕΤΡΙΚΗ (ΣΤΟ ΛΑΜΑΚΙ)
PERIMETRIC LOCK

505.2 ΑΣΦΑΛΕΙΑ ΜΗΧΑΝΙΣΜΟΥ ΠΙΣΩ ΠΛΕΥΡΑΣ ΦΥΛΛΟΥ
ACCESSORY FOR SAFETY AT THE BACK SIDE OF THE SASH

505.3 ΑΣΦΑΛΕΙΑ ΜΗΧΑΝΙΣΜΟΥ ΚΑΤΩ ΠΛΕΥΡΑΣ ΦΥΛΛΟΥ
ACCESSORY FOR SAFETY AT THE BOTTOM SIDE OF THE SASH

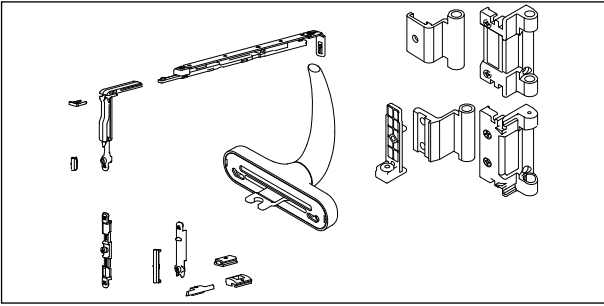

ΜΗΧΑΝΙΣΜΟΣ ΑΝΑΚΛΙΣΗΣ "SAVIO"
TILT & TURN MECHANISM "SAVIO"



AM-PG-00301-01 ΛΕΥΚΟ/WHITE
AM-PG-00301-02 ΜΑΥΡΟ/BLACK
ΕΞΑΡΤΗΜΑ ΣΥΝΑΡΜΟΓΗΣ ΟΒΑΛΙΝΑΣ ΜΕ ΠΡΟΦΙΛ TV 2080
ASSEMBLING PART FOR PROFILES P3 AND TV 2080

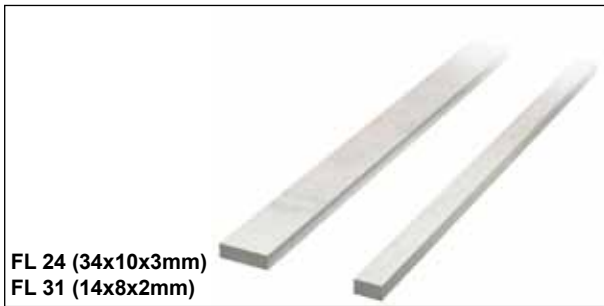

FL 24 (34x10x3mm)
FL 31 (14x8x2mm)

ΠΛΑΣΤΙΚΑ ΑΠΟΣΤΑΤΙΚΑ ΤΑΚΑΚΙΑ
PLASTIC SPACER



ΑΠΟΣΤΑΤΙΚΑ ΠΛΑΣΤΙΚΑ ΤΑΚΑΚΙΑ ΥΑΛΟΠΙΝΑΚΩΝ
PLASTIC SPACERS FOR GLASS SUPPORTING













ΞΕΛΟΥΡΙΣΤΙΚΟΣ ΔΙΣΚΟΣ ΓΙΑ ΦΥΛΛΑ & ΧΩΡΙΣΜΑ ΚΑΣΑΣ
MILLING COMPONENT FOR SASH & FRAME TRANSOM MULLION

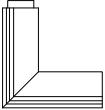

ΞΕΛΟΥΡΙΣΤΙΚΟΣ ΔΙΣΚΟΣ ΓΙΑ ΤΑΜΠΛΑ & ΧΩΡΙΣΜΑ ΠΑΤΖΟΥΡΙΟΥ
MILLING COMPONENT FOR BOTTOM RAIL PROFILES & SHUTTER SASH TRANSOM MULLION

ΛΑΣΤΙΧΑ & ΒΟΥΡΤΣΑΚΙΑ ΣΤΕΓΑΝΟΠΟΙΗΣΗΣ

SEALANT GASKETS AND BRUSHES

ΣΧΗΜΑ SKETCH	ΚΩΔΙΚΟΣ CODE	ΠΕΡΙΓΡΑΦΗ DESCRIPTION
	OL3	ΛΑΣΤΙΧΟ ΨΙΛΟ ΚΟΥΜΠΩΤΟ (Ε.Ρ.Δ.Μ.) RUBBER WEATHERSTRIPS (E.P.D.M.)
	OL4	ΑΦΡΩΔΕΣ ΛΑΣΤΙΧΟ ΚΑΣΑΣ, ΦΥΛΛΟΥ (Ε.Ρ.Δ.Μ.) RUBBER WEATHERSTRIPS FOAM (E.P.D.M.)
	OL1	ΛΑΣΤΙΧΟ ΨΙΛΟ-ΦΟΥΣΚΑ ΚΑΣΑΣ, ΦΥΛΛΟΥ ΠΑΤΖΟΥΡΙΟΥ RUBBER WEATHERSTRIPS FOAM ΝΑ ΜΗΝ ΤΟΠΟΘΕΤΕΙΤΑΙ ΠΟΤΕ ΣΕ ΚΑΣΑ & ΦΥΛΛΟ ΤΖΑΜΙΟΥ NEVER USE TO FRAME AND GLASS SASH
	5L4.1	ΛΑΣΤΙΧΟ ΤΖΑΜΙΟΥ ΚΟΥΜΠΩΤΟ (Ε.Ρ.Δ.Μ.) GLASS WEATHERSTRIPS (E.P.D.M.)
	6L5	ΝΕΟ ΛΑΣΤΙΧΟ ΧΟΝΤΡΟ ΚΑΣΑΣ (Ε.Ρ.Δ.Μ.) NEW CENTRAL WEATHERSTRIPS (E.P.D.M.)
	6L5.G	ΝΕΟ ΛΑΣΤΙΧΟ ΓΩΝΙΑ ΚΑΣΑΣ VULKANIZED ANGLE
	5L5	ΛΑΣΤΙΧΟ ΚΑΤΩ ΤΑΜΠΛΑ ΠΟΡΤΑΣ GASKET FOR SHUTTER BOTTOM RAILS
	8mm-5P	ΒΟΥΡΤΣΑΚΙ BRUSH
	PB.48700	ΒΟΥΡΤΣΑΚΙ ΚΙΝΗΤΗΣ ΠΕΡΣΙΔΑΣ BRUSH FOR MOVABLE LOUVER
	3202	ΛΑΣΤΙΧΟ ΚΙΝΗΤΗΣ ΠΕΡΣΙΔΑΣ GASKET FOR MOVABLE LOUVER
	SF 2 έως 7	ΛΑΣΤΙΧΟ ΤΖΑΜΙΟΥ ΚΟΥΜΠΩΤΟ 2 έως 7mm(Ε.Ρ.Δ.Μ) GLASS WEATHERSTRIPES 2mm - 7mm(E.P.D.M)

ΕΠΙΛΟΓΗ ΕΛΑΣΤΙΚΩΝ ΣΤΕΓΑΝΟΠΟΙΗΣΗΣ WATERPROOFING GASKET SELECTION

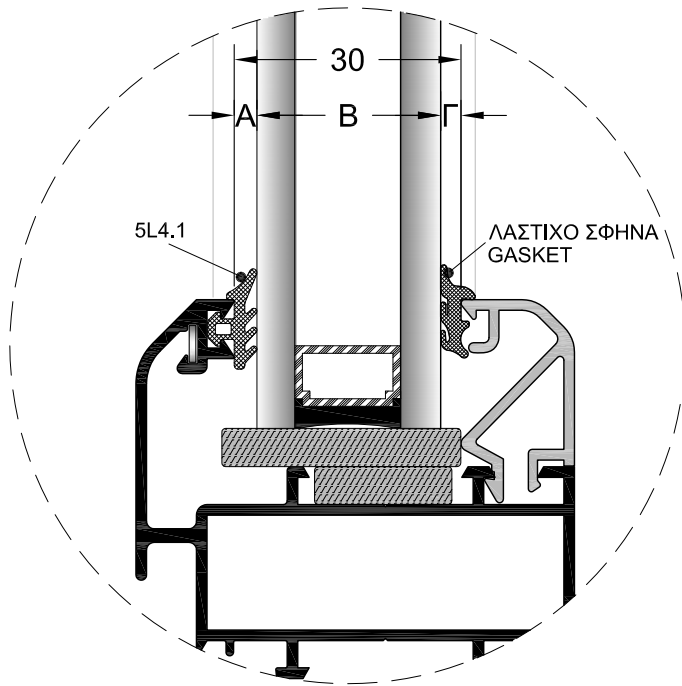

Θέση τοποθέτησης τάκων στον υαλοπίνακα
Location of wedges for the glass sash

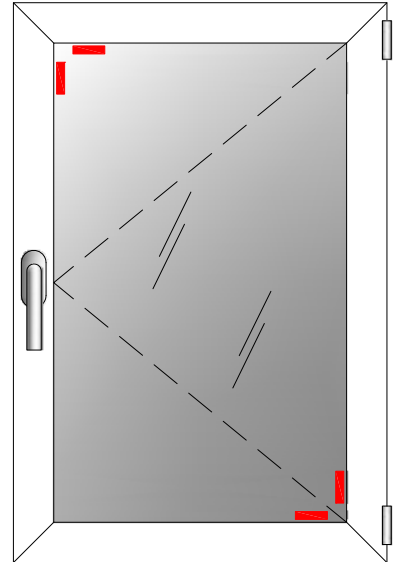

ΣΥΝΟΛΙΚΟ ΚΕΝΟ TOTAL SPACE	ΕΞΩΤΕΡΙΚΟ ΛΑΣΤΙΧΟ OUTER WEATHERSTRIPE		ΥΑΛΟΠΙΝΑΚΑΣ GLASS	ΕΣΩΤΕΡΙΚΟ ΛΑΣΤΙΧΟ INNER WEATHERSTRIPE	
	(mm)	ΚΩΔΙΚΟΣ		A (mm)	B (mm)
10	5L4.1	3	5	2	SF-2
10	5L4.1	3	4	3	SF-3

ΣΥΝΟΛΙΚΟ ΚΕΝΟ TOTAL SPACE	ΕΞΩΤΕΡΙΚΟ ΛΑΣΤΙΧΟ OUTER WEATHERSTRIPE		ΥΑΛΟΠΙΝΑΚΑΣ GLASS	ΕΣΩΤΕΡΙΚΟ ΛΑΣΤΙΧΟ INNER WEATHERSTRIPE	
	(mm)	ΚΩΔΙΚΟΣ		A (mm)	B (mm)
15	5L4.1	3	10	2	SF-2
15	5L4.1	3	9	3	SF-3
15	5L4.1	3	8	4	SF-4
15	5L4.1	3	7	5	SF-5
15	5L4.1	3	6	6	SF-6
15	5L4.1	3	5	7	SF-7
15	5L4.1	3	4	8	SF-8

ΣΥΝΟΛΙΚΟ ΚΕΝΟ TOTAL SPACE	ΕΞΩΤΕΡΙΚΟ ΛΑΣΤΙΧΟ OUTER WEATHERSTRIPPE		ΥΑΛΟΠΙΝΑΚΑΣ GLASS	ΕΣΩΤΕΡΙΚΟ ΛΑΣΤΙΧΟ INNER WEATHERSTRIPPE	
	(mm)	ΚΩΔΙΚΟΣ		A (mm)	B (mm)
26	5L4.1	3	21	2	SF-2
26	5L4.1	3	20	3	SF-3
26	5L4.1	3	19	4	SF-4
26	5L4.1	3	18	5	SF-5
26	5L4.1	3	17	6	SF-6
26	5L4.1	3	16	7	SF-7
26	5L4.1	3	15	8	SF-8
26	5L4.1	3	13	10	SF-10

ΣΥΝΟΛΙΚΟ ΚΕΝΟ TOTAL SPACE	ΕΞΩΤΕΡΙΚΟ ΛΑΣΤΙΧΟ OUTER WEATHERSTRIPPE		ΥΑΛΟΠΙΝΑΚΑΣ GLASS	ΕΣΩΤΕΡΙΚΟ ΛΑΣΤΙΧΟ INNER WEATHERSTRIPPE	
	(mm)	ΚΩΔΙΚΟΣ		A (mm)	B (mm)
30	5L4.1	3	25	2	SF-2
30	5L4.1	3	24	3	SF-3
30	5L4.1	3	23	4	SF-4
30	5L4.1	3	22	5	SF-5
30	5L4.1	3	21	6	SF-6
30	5L4.1	3	20	7	SF-7
30	5L4.1	3	19	8	SF-8
30	5L4.1	3	17	10	SF-10

ΣΥΝΟΛΙΚΟ ΚΕΝΟ TOTAL SPACE	ΕΞΩΤΕΡΙΚΟ ΛΑΣΤΙΧΟ OUTER WEATHERSTRIPPE		ΥΑΛΟΠΙΝΑΚΑΣ GLASS	ΕΣΩΤΕΡΙΚΟ ΛΑΣΤΙΧΟ INNER WEATHERSTRIPPE	
	(mm)	ΚΩΔΙΚΟΣ		A (mm)	B (mm)
33.5	5L4.1	3	28	2	SF-2
33.5	5L4.1	3	27	3	SF-3
33.5	5L4.1	3	26	4	SF-4
33.5	5L4.1	3	25	5	SF-5
33.5	5L4.1	3	24	6	SF-6
33.5	5L4.1	3	23	7	SF-7
33.5	5L4.1	3	22	8	SF-8
33.5	5L4.1	3	20	10	SF-10

ΣΥΝΟΛΙΚΟ ΚΕΝΟ TOTAL SPACE	ΕΞΩΤΕΡΙΚΟ ΛΑΣΤΙΧΟ OUTER WEATHERSTRIPE		ΥΑΛΟΠΙΝΑΚΑΣ GLASS	ΕΣΩΤΕΡΙΚΟ ΛΑΣΤΙΧΟ INNER WEATHERSTRIPE	
	(mm)	ΚΩΔΙΚΟΣ		A (mm)	B (mm)
33.9	5L4.1	3	29	2	SF-2
33.9	5L4.1	3	28	3	SF-3
33.9	5L4.1	3	27	4	SF-4
33.9	5L4.1	3	26	5	SF-5
33.9	5L4.1	3	25	6	SF-6
33.9	5L4.1	3	24	7	SF-7
33.9	5L4.1	3	23	8	SF-8
33.9	5L4.1	3	21	10	SF-10

ΣΥΝΟΛΙΚΟ ΚΕΝΟ TOTAL SPACE	ΕΞΩΤΕΡΙΚΟ ΛΑΣΤΙΧΟ OUTER WEATHERSTRIPE		ΥΑΛΟΠΙΝΑΚΑΣ GLASS	ΕΣΩΤΕΡΙΚΟ ΛΑΣΤΙΧΟ INNER WEATHERSTRIPE	
	(mm)	ΚΩΔΙΚΟΣ		A (mm)	B (mm)
42	5L4.1	3	37	2	SF-2
42	5L4.1	3	36	3	SF-3
42	5L4.1	3	35	4	SF-4
42	5L4.1	3	34	5	SF-5
42	5L4.1	3	33	6	SF-6
42	5L4.1	3	32	7	SF-7
42	5L4.1	3	31	8	SF-8
42	5L4.1	3	29	10	SF-10

Σημείωση: Στον πίνακα παρουσιάζονται τα θεωρητικά πάχη των υαλοπινάκων που θα μπορούσαν να χρησιμοποιηθούν. Στους διπλούς υαλοπίνακες μπορούν να γίνουν πολλοί συνδυασμοί όσον αφορά το συνολικό πάχος τους. Ανάλογα με τις απαιτήσεις του πελάτη, υπάρχουν στην αγορά υαλοπίνακες οι οποίοι προσφέρουν πολύ καλή θερμομόνωση και ηχομόνωση.

Προσοχή: Για τη στεγανοποίηση των υαλοπινάκων, τόσο στην εξωτερική όσο και στην εσωτερική πλευρά του κουφώματος, **δεν προτείνεται** η χρήση σιλικόνης.

NOTE: The table shows the theoretically width for the glasses that can use. There can be many combinations for the total thickness of the glass. Also you can use 2 clips together in order to have the maximum thickness of glass. By the customers requirements, there are glasses at the market that offers very good thermal insulation and sound reduction.

Attention: For the sealant of the glasses either inside or outside from the frame, use of silicone **is not recommended**.

**ΠΡΕΣΣΑ EUROPA 500
PUNCHING MACHINE EUROPA 500**



**ΦΑΣΕΙΣ ΚΑΤΕΡΓΑΣΙΑΣ
PIERCING STAGES**

- 1. ΧΑΝΤΡΩΜΑ ΓΙΑ ΣΠΑΝΙΟΛΕΤΑ**
PIERCING FOR CREMONE BOLT
- 2. ΧΑΝΤΡΩΜΑ ΚΑΣΩΝ ΓΙΑ ΓΩΝΙΑ ΣΥΝΔΕΣΕΩΣ 525**
PIERCING OF FRAME PROFIL FOR JOINT CORNER 525
- 3. ΧΑΝΤΡΩΜΑ ΝΤΙΖΑΣ**
ROD PIERCING
- 4. ΧΑΝΤΡΩΜΑ ΝΕΡΟΧΥΤΗ**
WATER DRAINAGE PIERCING
- 5. ΧΑΝΤΡΩΜΑ ΦΥΛΛΟΥ ΓΙΑ ΣΥΝΔΕΣΗ ΜΕ ΤΑΜΠΛΑ**
PIERCING OF SASH FRAME FOR BOTTOM RAIL ASSEMBLY
- 6. ΧΑΝΤΡΩΜΑ ΦΥΛΛΩΝ ΚΑΙ ΣΤΕΝΩΝ ΚΑΣΩΝ**
PIERCING OF SASH PROFILES AND SMALL FRAME PROFILE
- 7. ΞΕΝΥΧΙΑΣΜΑ ΦΥΛΛΩΝ ΓΙΑ ΤΟΠΟΘΕΤΗΣΗ ΤΩΝ ΜΗΧΑΝΙΣΜΩΝ**
SASH PROFILE PIERCING FOR FITTING OF MECHANISMS

