

Το οικονομικό και λειτουργικό σύστημα ECOLINE 450 προσφέρει πληθώρα κατασκευαστικών λύσεων, συνδυάζοντας άριστα ποιότητα και χαμηλό κόστος.

ΥΛΙΚΟ - ΚΑΤΕΡΓΑΣΙΑ

- Κράμα AA6060
- Θερμική κατεργασία - T5

ΓΕΝΙΚΑ ΧΑΡΑΚΤΗΡΙΣΤΙΚΑ

- Πάχος προφίλ 1.3 - 1.5mm
- Πλάτος φύλλου 44.6 - 51.4mm
- Πλάτος κάσας 39.2 - 148mm

ΥΑΛΩΣΗ

Το σύστημα δέχεται υαλοπίνακες συνολικού πάχους έως 25mm.

ΕΞΑΡΤΗΜΑΤΑ

Τα εξαρτήματα που χρησιμοποιούνται στη σειρά (λάστιχα, βουρτσάκια κλπ.) παράγονται από αναγνωρισμένους και πιστοποιημένους οίκους, εξασφαλίζοντας την άριστη ποιότητα και λειτουργικότητα του συστήματος.

ΥΛΙΚΑ ΣΤΕΓΑΝΩΣΗΣ

Προτείνεται να ζητούνται αναλυτικές πληροφορίες, από τους προμηθευτές, για τη συμβατότητα μεταξύ προφίλ αλουμινίου και στεγανοποιητικών υλικών.

ΥΛΙΚΑ ΚΑΘΑΡΙΣΜΟΥ

Υλικά με ουδέτερο pH ενδείκνυνται για τον καθαρισμό των κουφωμάτων.

ΚΑΤΑΣΚΕΥΕΣ

- Σταθερό
- Μονόφυλλο ανοιγόμενο
- Δίφυλλο ανοιγόμενο
- Εξωτερικά ανοιγόμενο
- Γωνιακή κατασκευή

This low cost but absolutely reliable ECOLINE 450, provides numerous structural solutions. A value for money choice.

MATERIAL - TEMPER

- Alloy AA6060
- T5

GENERAL CHARACTERISTICS

- Profile thickness 1.3 - 1.5mm
- Sash width 44.6 - 51.4mm
- Case width 39.2 - 148mm

GLASS PANES

ECOLINE 450 series, can take glass panes up to 25mm.

ACCESSORIES

ECOLINE 450 uses only quality accessories from well known and certificated companies. This way we ensure the functionality and quality of the system in general.

INSULATION PRODUCTS

We suggest that asking specific informations from the suppliers it is necessary for determine the compatibility between aluminium and the insulation products.

CLEANING PRODUCTS

Products with neutral pH are proposed for the door and windows cleaning.

STRUCTURES

- Fixed
- Single sash
- Double sash
- External opening
- Corner construction

Τιμές Δομικών Προφίλ για τον Τομέα Εφαρμογής των Οδηγιών IfBT*

Γενικά:

Αυτές οι Οδηγίες διέπουν την αξιολόγηση, από την επιβλέπουσα αρχή για τις κατασκευές, των μονωμένων προφίλ αλουμινίου όσον αφορά τη μακροπρόθεσμη ευστάθειά τους.

Η εφαρμογή τους αφορά κυρίως τους πολιτικούς μηχανικούς (στατικούς) και την επιβλέπουσα αρχή για τις κατασκευές. Για τις μεταλλικές δομικές κατασκευές, οι παραπάνω κανόνες παραμένουν ως επί το πλείστον αμετάβλητοι.

Τομέας Εφαρμογής:

Ο τομέας εφαρμογής περιορίζεται στα κύρια φέροντα στοιχεία (στύλοι, οριζόντιες δοκοί κλπ.) των πετασμάτων και των παραθύρων επ' αυτών, σύμφωνα με το πρότυπο DIN 18056 για επιτρεπόμενο βέλος κάμψεως $L/300$, μεταξύ των στηριγμάτων, λαμβάνοντας υπ' όψη την ανεμοποίηση, τη θέση καθώς και το ύψος του κτιρίου.

Συνέπειες για τους Κατασκευαστές Συστημάτων:

Στα έγγραφα τεκμηρίωσης των πωλήσεων τους, οι κατασκευαστές συστημάτων υποδεικνύουν τις ενεργές ροπές αδρανείας για τα προφίλ τους και τις προδιαγραφές σχετικά με τα μέγιστα επιτρεπόμενα μεγέθη φύλλων.

Σε αντίθεση με τις προηγούμενες πρακτικές, οι ροπές αδρανείας των προφίλ που εμπίπτουν στο αντικείμενο των Οδηγιών θα πρέπει να υποδεικνύονται σε σχέση με το πλάτος στήριξής τους. Καθώς το αποτέλεσμα των σύνθετων χαρακτηριστικών έχει ήδη ληφθεί υπόψη, τα στοιχεία αυτά θα ανταποκρίνονται σε κάθε περίπτωση στις απαιτήσεις των Οδηγιών.

Συνέπειες για τους Κατασκευαστές Μεταλλικών Κατασκευών:

Η εκ των προτέρων διαστασιολόγηση επιτυγχάνεται με τον οικείο τρόπο, χρησιμοποιώντας τις τιμές των πινάκων που δίδουν οι κατασκευαστές συστημάτων:

- Εκτός του πεδίου εφαρμογής των Οδηγιών θα πρέπει να χρησιμοποιούνται οι αντίστοιχες αναφερόμενες τιμές ροπών αδρανείας
- Εντός του πεδίου εφαρμογής των Οδηγιών θα πρέπει να επιλέγονται οι τιμές ροπών αδρανείας σε συνάρτηση με το πλάτος φόρτισης.

Καθώς το αποτέλεσμα της συνιστάμενης ελαστικότητας έχει ήδη ληφθεί υπόψη σε αυτά τα στοιχεία, θα είναι σε κάθε περίπτωση δυνατόν να πραγματοποιηθεί δομικός υπολογισμός.

Περίληψη:

Οι Οδηγίες IfBT παρέχουν στη βιομηχανία μεταλλικών κατασκευών μια μέθοδο υπολογισμού για τα μονωμένα σύνθετα προφίλ. Όλα τα προηγούμενα βοηθήματα για την εκ των προτέρων διαστασιολόγηση μπορούν να συνεχίσουν να χρησιμοποιούνται. Η μόνη διαφορά έγκειται στην επιλογή των προφίλ, η οποία πλέον εξαρτάται από τον τομέα χρήσης. Αν εμπίπτουν στο πεδίο εφαρμογής των Οδηγιών, έγκυρες είναι οι ενεργές τιμές ροπών αδρανείας σε συνάρτηση με το πλάτος φόρτισης.

Η λεπτομερής επιβεβαίωση της απαιτούμενης ροπής αδρανείας και οι τάσεις που προκύπτουν βάσει της θεωρίας της συνιστάμενης ελαστικότητας δεν αφορούν τους κατασκευαστές μεταλλικών κατασκευών. Αυτό θα υπερέβαινε τις διαθέσιμες δυνατότητές τους και θα είχε ως αποτέλεσμα αδικαιολόγητες χρεώσεις για τις υπηρεσίες τους.

* Το πλήρες κείμενο των Οδηγιών Απόδειξης της Ευστάθειας Μεταλλικών-Πλαστικών Σύνθετων Προφίλ (Οδηγίες IfBT) έχει δημοσιευτεί στο Πληροφοριακό Δελτίο του Ινστιτούτου Τεχνολογίας Κατασκευών, 17 (1986), Αρ. 6. σελ. 197-200.

Structural Profile Values for the Area of Application of the IfBT Guideline*

General:

This Guideline regulates the evaluation by the construction supervisory authority of insulated aluminum profiles in terms of their long-term stability.

Their application concerns primarily structural engineers and the construction supervisory authority. For metal construction operations, the previous rules remain by and large unchanged.

Area of Applicability:

The area of applicability is restricted to the main bearing elements (supports, transoms, etc.) of curtain walls and window walls, as per DIN 18056, for a permissible deflection of $L/300$ in the distance between supports, considering the wind pressure, position and height of the building.

Implications for the System Manufacturer:

In their sales documentation, system manufacturers indicate effective moments of inertia for their profiles and specifications regarding maximum permissible wing sizes.

Unlike previous practice, the moments of inertia for the profiles within the scope of the Guideline are to be indicated in relation to their support width. Since the effect of the composite characteristics has already been taken into account in this regard, these details will in any case fulfill the requirements of the Guideline.

Implications for Metal Builders:

The pre-dimensioning is accomplished in the familiar manner, using the tabular values of the system manufacturers:

- Outside the scope of the Guideline, the accordingly labeled moments of inertia are to be used;
- Within the scope of the Guideline, moments of inertia dependent on the load width should be selected.

Since the effect of the elastic composite has already taken into account in these figures, a structural calculation will in any case be possible.

Summary:

The IfBT Guideline provides the metal construction industry with a calculation method for insulated composite profiles. All previous aids for pre-dimensioning can also still be used. The only difference is in the choice of profiles, which is now dependent on the area of use. If they fall within the scope of the Guideline, the load-dependent effective moments of inertia are authoritative.

A detailed ascertainment of the requisite moment of inertia and the tensions occurring under the theory of elastic combination is not the concern of the metal builders; that would exceed available capacities and result in unjustified costs for their services.

*The complete text of the Guideline for Proof of Stability of Metal-Plastic Composite Profiles (IfBT Guideline) is published in the Information Bulletin of the Institute for Construction Technology, 17 (1986), No. 6, pp. 197-200.

Επιβεβαίωση των Απαιτούμενων Ροπών Αδράνειας J_x για Ενδιάμεσους Παραστάτες και Δοκούς Κορυφής

Ascertainment of the Required Inertial Moments J_x for Mullions and Transoms

1. Η μέτρηση επιτυγχάνεται σύμφωνα με το πρότυπο DIN 18056 για επιτρεπόμενο βέλος κάμψης $L/300$, μεταξύ των στηριγμάτων, σύμφωνα με τον Πίνακα, λαμβάνοντας υπόψη το φορτίο του ανέμου, τη θέση καθώς και το ύψος του κτιρίου.
Παράδειγμα φορτίου: Ελεύθερα στηριζόμενη δοκός σε 2 στύλους, τραπεζοειδές ή τριγωνικό φορτίο.

The measurement is accomplished as per DIN 18056 for a permissible deflection of $L/300$ in the distance between supports as per Table, taking into account the requisite wind load, position and height of the building. Load example: Freely supported beam on 2 supports, trapezoidal or triangular load.

2. Αν η Ροπή Αδράνειας J_x πρέπει να επιβεβαιωθεί για οποιαδήποτε κάμψη πλην της $L/300$, π.χ. 8mm μεταξύ των άκρων των υαλοπινάκων, η υπολογιζόμενη ροπή αδράνειας θα πρέπει να διορθώνεται με τον συντελεστή:

If Inertial Moments J_x is to be ascertained for any flexure other than $L/300$, e.g., 8mm between the edges of the panes, the inertia thus ascertained should be corrected by the factor:

$$\frac{L}{300 \times f_p}$$



3. Αν διαχωριστούν οι φέροντες δοκοί, η απαιτούμενη ροπή αδράνειας πρέπει να διορθωθεί με τον ακόλουθο συντελεστή

If the struts will be separated then the requisite inertial value must be corrected by the factor

$$\frac{L}{300 \times f_p} \left(\frac{L_1}{L} \right)^2$$

ο οποίος λαμβάνει υπ' όψη τη μεγαλύτερη διάσταση L_1 του υαλοπινάκα που θα χρησιμοποιηθεί στο πλαίσιο.

where the inertial limitation is to be considered for the longest glass edge L_1 , of the partial section.

4. Διορθωτικές τιμές για τη διόρθωση των απαιτούμενων ροπών αδράνειας για δοκούς ενός και δύο πεδίων αντίστοιχα <i>Correction values for the correction of the requisite inertias for single and two-field beams, resp.</i>	
Σύστημα δομικής ευστάθειας <i>Structural stability system</i>	Συντελεστής διόρθωσης <i>Correction factor</i>
Ενδιάμεσοι παραστάτες υποστηριζόμενοι και στις δύο πλευρές (δοκός ενός πεδίου) <i>Mullions supported on both sides (single-field beam)</i>	1.0
	
Ενδιάμεσοι παραστάτες υποστηριζόμενοι και στις δύο πλευρές (δοκός δύο πεδίων), συνεχείς, άκαμπτοι στην μεσαία περιοχή υποστήριξης <i>Mullions supported on both sides (two-field beam) continuous, flexurally stiff over medial support</i>	0.6
	

Ο συντελεστής διόρθωσης εξαρτάται από το σύστημα δομικής ευστάθειας
Correction factor dependent on structural stability system.



Πίνακας επιβεβαίωσης Ροπών Αδρανείας / Table for Ascertaining Inertial Moments

Με κάμψη 1/300 διαστήματος υποστήτη / At a flexure of 1/300 of trestle interval

Παρατήρηση: Ο Πίνακας έχει συνταχθεί για φορτίο ανέμου 0.5 kN/m². Για διαφορετικά φορτία ανέμου θα πρέπει να γίνεται μετατροπή.
Note: The Table is designed for a wind load of 0.5 kN/m². For changed wind loads, a conversion must be undertaken

Αλουμίνιο (E = 7 x 10¹⁰ kN/cm²) flexure f = 1/300 L
Aluminium
Επιβεβαίωση απαιτούμενης ροπής αδράνειας J (cm⁴)
Ascertainment of requisite inertia J (cm⁴)

Υψος/Height cm	30	35	40	45	50	55	60	65	70	75	80	85	90	95	100	105	110	115	120	125	130	135	140	145	150	
100	0.72	0.79	0.85	0.88	0.90																					
105	0.84	0.94	1.01	1.06	1.08																					
110	0.99	1.10	1.19	1.25	1.29	1.31																				
115	1.14	1.27	1.38	1.47	1.56																					
120	1.31	1.47	1.60	1.71	1.79	1.84	1.85																			
125	1.49	1.68	1.84	1.97	2.07	2.14	2.18																			
130	1.69	1.90	2.09	2.26	2.38	2.48	2.53	2.55																		
135	1.90	2.15	2.37	2.56	2.72	2.84	2.92	2.96																		
140	2.13	2.42	2.68	2.90	3.09	3.24	3.34	3.41	3.43																	
145	2.38	2.71	3.00	3.26	3.48	3.66	3.80	3.89	3.94																	
150	2.65	3.02	3.35	3.65	3.91	4.13	4.30	4.42	4.50	4.52																
155	2.93	3.35	3.73	4.07	4.37	4.62	4.83	4.99	5.09	5.15																
160	3.24	3.70	4.13	4.51	4.86	5.15	5.40	5.60	5.74	5.82	5.85															
165	3.56	4.08	4.55	4.99	5.38	5.72	6.01	6.25	6.43	6.55	6.61															
170	3.91	4.48	5.01	5.50	5.94	6.33	6.67	6.95	7.17	7.33	7.43	7.46														
175	4.28	4.90	5.49	6.04	6.53	6.98	7.36	7.69	7.95	8.16	8.30	8.37														
180	4.67	5.36	6.00	6.61	7.26	7.66	8.10	8.49	8.80	9.05	9.23	9.34	9.37													
185	5.08	5.83	6.55	7.22	7.83	8.39	8.89	9.33	9.70	9.99	10.22	10.37	10.45													
190	5.51	6.34	7.12	7.86	8.54	9.16	9.72	10.22	10.65	11.00	11.28	11.48	11.60	11.64												
195	5.97	6.87	7.73	8.53	9.28	9.98	10.60	11.16	11.65	12.06	12.39	12.65	12.81	12.90												
200	6.46	7.43	8.37	9.25	10.07	10.84	11.53	12.16	12.71	13.19	13.58	13.89	14.11	14.24	14.29											
205	6.97	8.03	9.04	10.00	10.90	11.74	12.51	13.21	13.83	14.37	14.83	15.20	15.48	15.66	15.76											
210	7.50	8.65	9.74	10.79	11.77	12.69	13.55	14.32	15.02	15.63	16.35	16.58	16.92	17.17	17.32	17.36										
215	8.06	9.30	10.49	11.62	12.69	13.7	14.63	15.48	16.26	16.95	17.54	18.04	18.45	18.76	18.96	19.07										
220	8.65	9.98	11.26	12.49	13.65	14.75	15.77	16.71	17.56	18.33	19.01	19.58	20.06	20.43	20.70	20.86	20.92									
225	9.27	10.70	12.08	13.4	14.66	15.85	16.96	17.99	18.94	19.79	20.54	21.20	21.75	22.19	22.53	22.76	22.87									
230	9.91	11.45	12.93	14.36	15.71	17.00	18.21	19.34	20.37	21.31	22.16	22.89	23.53	24.05	24.46	24.75	24.93	24.99								
235	10.58	12.23	13.82	15.35	16.82	18.21	19.52	20.74	21.88	22.91	23.85	24.67	25.39	25.99	26.48	26.85	27.09	27.21								
240	11.28	13.04	14.75	16.39	17.97	19.47	20.89	22.22	23.45	24.59	25.62	26.54	27.34	28.03	28.60	29.05	29.37	29.56	29.62							
245	12.02	13.90	15.72	17.48	19.17	20.78	22.31	23.75	25.09	26.33	27.47	28.48	29.39	30.17	30.82	31.35	31.75	32.02	32.15							
250	12.78	14.78	16.73	18.61	20.43	22.16	23.80	25.36	26.81	28.16	29.40	30.52	31.52	32.40	33.15	33.77	34.25	34.60	34.81	34.88						
255	13.57	15.71	17.78	19.79	21.73	23.59	25.35	27.03	28.60	30.06	31.41	32.64	33.75	34.73	35.58	36.29	36.87	37.30	37.59	37.73						
260	14.4	16.67	18.88	21.02	23.09	25.08	26.07	28.77	30.46	32.05	33.51	34.86	36.08	37.17	38.12	38.93	39.60	40.12	40.50	40.73	40.80					
265	15.26	17.67	20.02	22.30	24.50	26.62	28.65	30.58	32.40	34.11	35.70	37.17	38.51	39.71	40.77	41.69	42.46	43.08	43.54	43.86	44.00					
270	16.15	18.71	21.2	23.62	25.97	28.23	30.40	32.42	34.42	36.26	38.00	39.57	41.03	42.35	43.53	44.56	45.43	46.16	46.72	47.13	47.37	47.45				
275	17.08	19.79	22.43	25.01	27.50	29.90	32.21	34.42	36.52	38.50	40.35	42.07	43.66	45.10	46.40	47.55	48.54	49.37	50.03	50.54	50.87	51.04				
280	18.04	20.9	23.71	26.44	29.08	31.64	34.10	36.45	38.69	40.82	42.81	44.67	46.39	47.96	49.39	50.65	51.76	52.71	53.49	54.09	54.53	54.79	54.88			
285	19.04	22.06	25.03	27.92	30.72	33.44	36.05	38.56	40.95	43.22	45.36	47.37	49.23	50.94	52.49	53.89	55.12	56.19	57.08	57.80	58.34	58.70	58.88			
290	20.07	23.27	26.4	29.45	32.43	35.3	38.08	40.75	43.30	45.72	48.01	50.16	52.17	54.02	55.72	57.25	58.61	59.81	60.82	61.66	62.31	62.78	63.06	63.15		
295	21.14	24.51	27.82	31.04	34.19	37.24	40.18	43.01	45.73	48.31	50.76	53.07	55.22	57.23	59.07	60.74	62.24	63.56	64.71	65.66	66.43	67.01	67.40	67.59		
300	22.24	25.80	29.28	32.69	36.01	39.24	42.35	45.36	48.24	50.99	53.61	56.07	58.39	60.55	62.54	64.36	66.00	67.46	68.70	69.83	70.72	71.42	71.92	72.22	72.32	

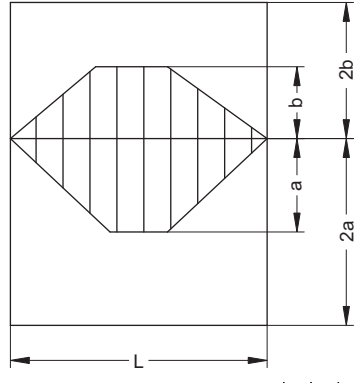

L = Διάστημα υποστήτη σε cm
Support interval in cm
a = Πλάτος φορτίου σε cm
Load width in cm
b = Πλάτος φορτίου σε cm
Load width in cm

* κανονικές εφαρμογές/normal structures

ΠΡΟΣΔΙΟΡΙΣΜΟΣ ΑΠΑΙΤΟΥΜΕΝΗΣ ΡΟΠΗΣ ΑΔΡΑΝΕΙΑΣ
DETERMINATION OF THE REQUIRED MOMENT OF INERTIAL

Παράδειγμα 1
Example 1

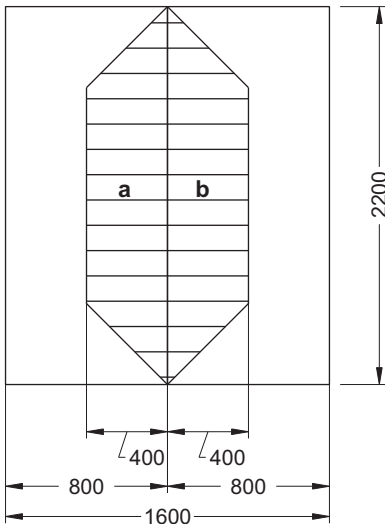

Ύψος εγκατάστασης 0-8m
Φορτίο ανέμου 0.6 kN/m²
Ύψος μπαλκονόπορτας L = 2200mm
Μέγιστη κάμψη μονωτικού υαλοπίνακα
f_p = 8mm
Installation height 0-8m
Wind load 0.6 kN/m²
Balcony door height L = 2200mm
Max. flexure of insulating glass pane
f_p = 8mm

Ροπή αδράνειας σύμφωνα με τον Πίνακα
Inertia as per Table

Πλάτος φόρτισης Load width	Ροπή Αδράνειας Inertia
a=40cm	11.3cm ⁴
b=40cm	11.3cm ⁴
J ₀ =J _a +J _b =	22.60cm ⁴

Διόρθωση για φορτίο ανέμου
Correction for wind load









Συντελεστής διόρθωσης για το άκρο του υαλοπίνακα
Correction factor for edge of pane

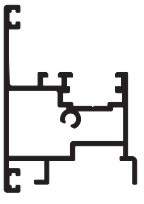

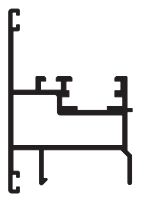

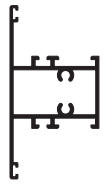

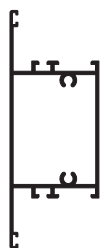

$$\frac{L}{300 \times f_p} = \frac{220}{300 \times 0.8} = 0.92, < 1$$

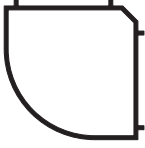

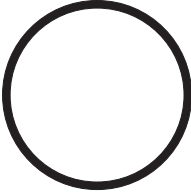

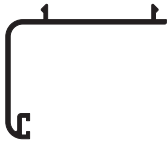

Εφόσον ο συντελεστής διόρθωσης είναι <1 δεν απαιτείται αύξηση της απαιτούμενης ροπής αδράνειας.
Άρα απαιτούμενη ροπή αδράνειας για το προφίλ είναι J_y=23cm⁴. Το φύλλο που θα χρησιμοποιηθεί είναι το No.010 με J_y: 29.6cm⁴ και J_x: 9.9cm⁴.

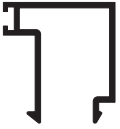
Since the correction factor is <1 no correction required. Hence the required moment of inertial for the profile is J_y=23cm⁴. Can be used the sash profile No.010 with J_y: 29.6cm⁴ και J_x: 9.9cm⁴.

ΚΩΔΙΚΟΣ CODE	ΠΕΡΙΓΡΑΦΗ DESCRIPTION	ΠΡΟΦΙΛ PROFILE	ΚΩΔΙΚΟΣ CODE	ΠΕΡΙΓΡΑΦΗ DESCRIPTION	ΠΡΟΦΙΛ PROFILE
001	Κάσα για πόρτες - παράθυρα <i>Frame profile for doors - windows</i> 667gr/m		004	Φύλλο για πόρτες - παράθυρα <i>Sash profile for doors - windows</i> 969gr/m	
005	Κάσα για πόρτες - παράθυρα <i>Frame profile for doors - windows</i> 741gr/m		010	Φύλλο για πόρτες - παράθυρα <i>Sash profile for doors - windows</i> 1234gr/m	
006	Κάσα για πόρτες - παράθυρα <i>Frame profile for doors - windows</i> 920gr/m		020	Φύλλο για εξωτερικά ανοιγόμενα <i>Sash profile for external openings</i> 1344gr/m	
027	Κάσα για πόρτες - παράθυρα <i>Frame profile for doors - windows</i> 1011gr/m		016	Φύλλο για τζάμι & πατζούρι <i>Sash profile for glass & shutter</i> 1204gr/m	
019	Ενιαία κάσα <i>One block frame profile</i> 1837gr/m		015	Φύλλο για πατζούρι <i>Sash profile for shutter</i> 902gr/m	
017	Πρόσθετο προφίλ για κατασκευή συρόμενου. Συνεργάζεται με τα προφίλ 001 & 009 <i>Additional profile for sliding system construction. Fits with frame profile 001 & 009</i> 580gr/m				

ΚΩΔΙΚΟΣ CODE	ΠΕΡΙΓΡΑΦΗ DESCRIPTION	ΠΡΟΦΙΛ PROFILE	ΚΩΔΙΚΟΣ CODE	ΠΕΡΙΓΡΑΦΗ DESCRIPTION	ΠΡΟΦΙΛ PROFILE
028	Μπινί. Συnergάζεται με τα προφίλ 004, 010, 016 & 020 <i>Clip on central profile for sash profile. Fits with frame profile 004, 010, 016 & 020 990gr/m</i>		011	Ταμπλάς για πόρτες <i>Transom profile for doors 1332gr/m</i>	
003N	Μπινί. Συnergάζεται με το προφίλ 015 <i>Clip on central profile for sash profile. Fits with frame profile 015 871gr/m</i>		013	Ταμπλάς για πόρτες <i>Transom profile for doors 1135gr/m</i>	
009	Χώρισμα Ταυ <i>T shape transom 951gr/m</i>		014	Πρόσθετο προφίλ στεγάνωσης για ταμπλά <i>Additional sealing profile for transom profile 236gr/m</i>	
012	Χώρισμα Ταυ <i>T shape transom 1181gr/m</i>		1141	Κατωκάσι για στεγάνωση πόρτας <i>Sealing door profile 234gr/m</i>	

ΚΩΔΙΚΟΣ CODE	ΠΕΡΙΓΡΑΦΗ DESCRIPTION	ΠΡΟΦΙΛ PROFILE	ΚΩΔΙΚΟΣ CODE	ΠΕΡΙΓΡΑΦΗ DESCRIPTION	ΠΡΟΦΙΛ PROFILE
026	Κολώνα για γωνιακές κατασκευές 90° Mullion profile for corner 90° 577gr/m		231	Κάλυμμα για κάμερα κάσας Groove cover for frames 59gr/m	
○ 273	Σωλήνας Φ50 Tube Φ50 815gr/m		K1411	Νεροσταλάκτης Water protection 160gr/m	
022	Προφίλ για μεταβλητές γωνίες Profile for variable angle 268gr/m		007	Πηγάκι τζαμιού Glazing bead 227gr/m	
023	Αρμοκάλυπτρο Cover gap 349gr/m		008	Πηγάκι τζαμιού Glazing bead 233gr/m	
			024	Πηγάκι τζαμιού Glazing bead 284gr/m	

ΚΩΔΙΚΟΣ CODE	ΠΕΡΙΓΡΑΦΗ DESCRIPTION	ΠΡΟΦΙΛ PROFILE	ΚΩΔΙΚΟΣ CODE	ΠΕΡΙΓΡΑΦΗ DESCRIPTION	ΠΡΟΦΙΛ PROFILE
Γ116	Περσίδα μονή <i>Single louver profile</i> 476gr/m				
Γ124	Περσίδα μονή <i>Single louver profile</i> 474gr/m				
Γ176	Περσίδα μονή <i>Single louver profile</i> 436gr/m				
Γ140	Περσίδα μονή <i>Single louver profile</i> 521gr/m				
Γ180	Περσίδα μονή <i>Single louver profile</i> 442gr/m				
Γ241	Περσίδα διπλή <i>Double louver profile</i> 649gr/m				
Γ128	Περσίδα τριπλή <i>Triple louver profile</i> 850gr/m				

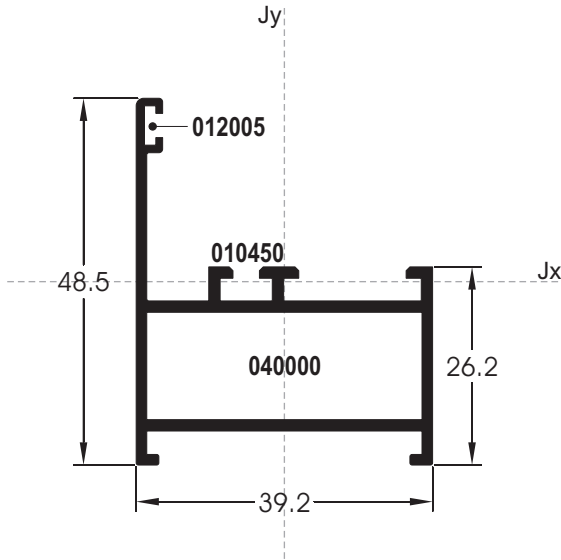

ΚΩΔΙΚΟΣ/CODE	001	ΒΑΡΟΣ/WEIGHT	667gr/m
ΠΕΡΙΓΡΑΦΗ/DESCRIPTION			
Κάσα για πόρτες - παράθυρα Frame profile for doors - windows			
Jx:2.6cm ⁴	Jy:5.9cm ⁴		

ΚΩΔΙΚΟΣ/CODE	005	ΒΑΡΟΣ/WEIGHT	741gr/m
ΠΕΡΙΓΡΑΦΗ/DESCRIPTION			
Κάσα για πόρτες - παράθυρα Frame profile for doors - windows			
Jx:3.3cm ⁴	Jy:7.6cm ⁴		

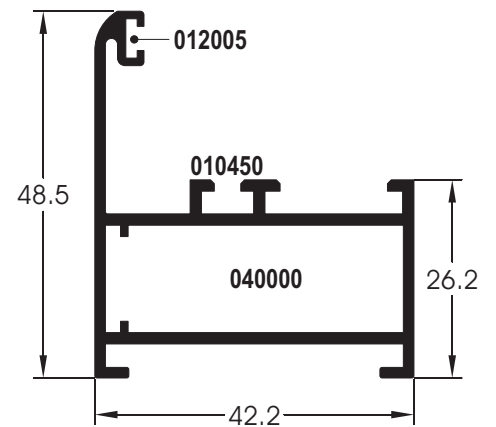

ΠΡΟΦΙΛ PROFILE	ΜΗΚΟΣ LENGTH (mm)	ΓΩΝΙΑ ΣΥΝΔΕΣΗΣ CORNER CLEAT ΔΙΑΣΤΑΣΕΙΣ(mm) DIMENSIONS(mm)		ΔΙΑΣΤΑΣΕΙΣ(mm) DIMENSIONS(mm)	ΓΩΝΙΑ ΕΠΙΠΕΔΟΤΗΤΑΣ ALIGNMENT CORNER	ΛΑΣΤΙΧΟ GASKET	ΚΕΝΤΡΙΚΟ ΛΑΣΤΙΧΟ CENTRAL GASKET	ΛΑΣΤΙΧΟ ΤΖΑΜΙΟΥ GLAZING GASKET	ΕΞΕΤΡΑΚΟΤΗΤΕΣ
001	6000	040000	36x14			012005	010450		
005	6000	040000	36x14			012005	010450		

ΚΑΣΕΣ - FRAME PROFILES

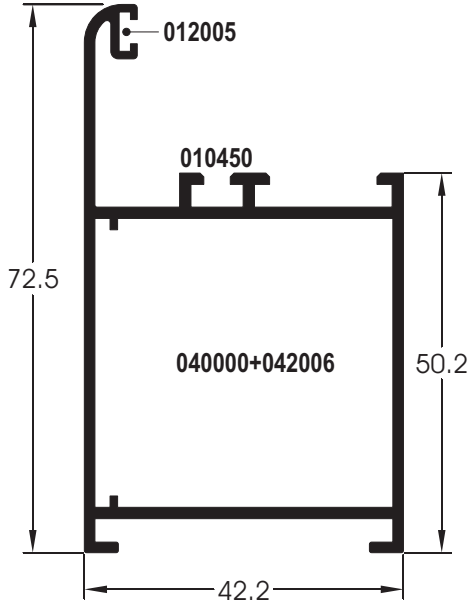

ΚΩΔΙΚΟΣ/CODE	006	ΒΑΡΟΣ/WEIGHT	920gr/m
ΠΕΡΙΓΡΑΦΗ/DESCRIPTION	Κάσα για πόρτες - παράθυρα Frame profile for doors - windows		
Jx: 8.2cm ⁴		Jy: 16.3cm ⁴	

ΚΩΔΙΚΟΣ/CODE	027	ΒΑΡΟΣ/WEIGHT	1011gr/m
ΠΕΡΙΓΡΑΦΗ/DESCRIPTION	Κάσα για πόρτες - παράθυρα Frame profile for doors - windows		
Jx: 6.7cm ⁴		Jy: 16.1cm ⁴	

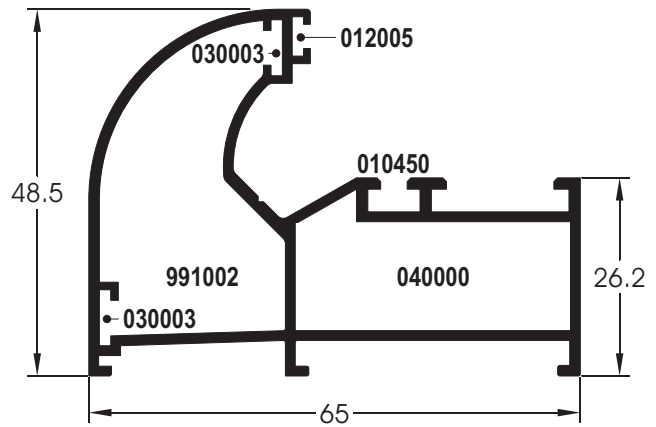

ΠΡΟΦΙΛ PROFILE	ΜΗΚΟΣ LENGTH	ΓΩΝΙΑ ΣΥΝΔΕΣΗΣ CORNER CLEAT		ΓΩΝΙΑ ΕΠΙΠΕΔΟΤΗΤΑΣ ALIGNMENT CORNER	ΛΑΣΤΙΧΟ GASKET	ΚΕΝΤΡΙΚΟ ΛΑΣΤΙΧΟ CENTRAL GASKET	ΛΑΣΤΙΧΟ ΤΖΑΜΙΟΥ GLAZING GASKET	ΕΣΤΗΡΑΚΟΥΤΕΡΗ
	(mm)	ΔΙΑΣΤΑΣΕΙΣ (mm) DIMENSIONS (mm)	ΔΙΑΣΤΑΣΕΙΣ (mm) DIMENSIONS (mm)					
006	6000	040000+042006	36x14+36x23.6	030003	012005	010450		
027	6000	ΕΞΩΤΕΡΙΚΗ OUTER 991002	ΕΣΩΤΕΡΙΚΗ INNER 040000	030003	012005	010450		

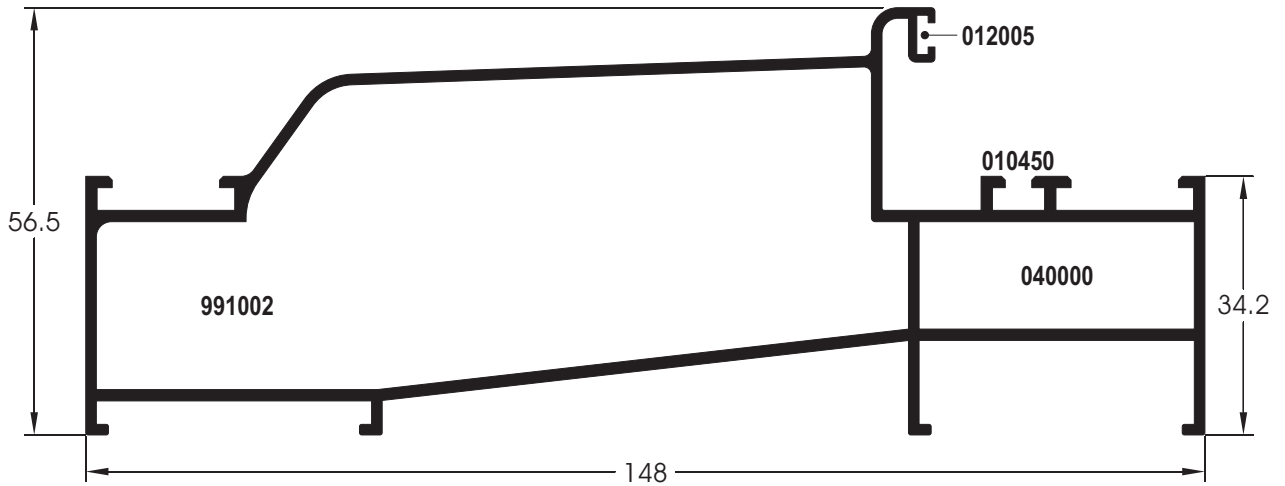

ΚΩΔΙΚΟΣ/CODE	019	ΒΑΡΟΣ/WEIGHT	1837gr/m
ΠΕΡΙΓΡΑΦΗ/DESCRIPTION			
Ενιαία κάσα One block frame profile			
Jx:17.8cm ⁴		Jy:154.9cm ⁴	

ΚΩΔΙΚΟΣ/CODE	017	ΒΑΡΟΣ/WEIGHT	580gr/m
ΠΕΡΙΓΡΑΦΗ/DESCRIPTION			
Πρόσθετο προφίλ για κατασκευή συρόμενου. Συνεργάζεται με τα προφίλ 001 & 009 Additional profile for sliding system construction. Fits with frame profile 001 & 009			
Jx:1.8cm ⁴		Jy:6.3cm ⁴	

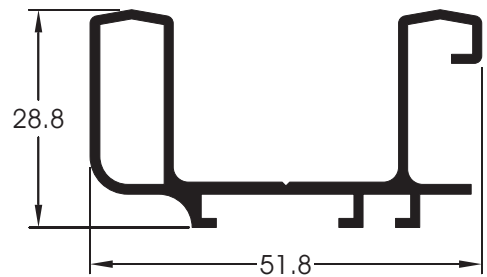

ΠΡΟΦΙΛ PROFILE	ΜΗΚΟΣ LENGTH (mm)	ΓΩΝΙΑ ΣΥΝΔΕΣΗΣ CORNER CLEAT ΔΙΑΣΤΑΣΕΙΣ (mm) DIMENSIONS (mm)		ΔΙΑΣΤΑΣΕΙΣ (mm) DIMENSIONS (mm)	ΓΩΝΙΑ ΕΠΙΠΕΔΟΤΗΤΑΣ ALIGNMENT CORNER	ΛΑΣΤΙΧΟ GASKET	ΚΕΝΤΡΙΚΟ ΛΑΣΤΙΧΟ CENTRAL GASKET	ΛΑΣΤΙΧΟ ΤΖΑΜΙΟΥ GLAZING GASKET
019	6000	ΕΞΩΤΕΡΙΚΗ OUTER	991002	ΕΣΩΤΕΡΙΚΗ INNER	040000	36x14	012005	010450

ΦΥΛΛΑ - SASH PROFILES

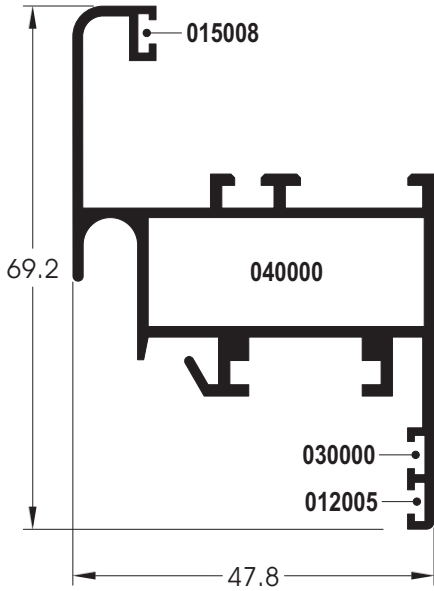

ΚΩΔΙΚΟΣ/CODE	004	ΒΑΡΟΣ/WEIGHT	969gr/m
ΠΕΡΙΓΡΑΦΗ/DESCRIPTION			
Φύλλο για πόρτες-παράθυρα Sash profile for doors-windows			
Jx: 3.9cm ⁴	Jy: 14.8cm ⁴		

ΚΩΔΙΚΟΣ/CODE	010	ΒΑΡΟΣ/WEIGHT	1234gr/m
ΠΕΡΙΓΡΑΦΗ/DESCRIPTION			
Φύλλο για πόρτες-παράθυρα Sash profile for doors-windows			
Jx: 9.9cm ⁴	Jy: 29.6cm ⁴		

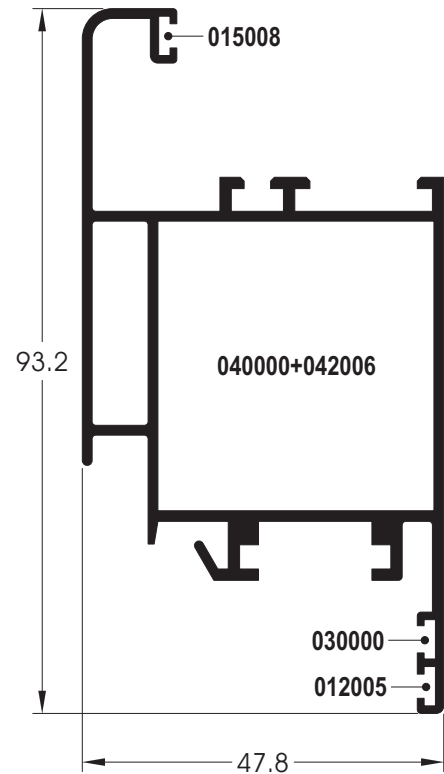

ΠΡΟΦΙΛ PROFILE	ΜΗΚΟΣ LENGTH (mm)	ΓΩΝΙΑ ΣΥΝΔΕΣΗΣ CORNER CLEAT		ΔΙΑΣΤΑΣΕΙΣ(mm) DIMENSIONS(mm)	ΓΩΝΙΑ ΕΠΙΠΕΔΟΤΗΤΑΣ ALIGNMENT CORNER	ΛΑΣΤΙΧΟ GASKET	ΚΕΝΤΡΙΚΟ ΛΑΣΤΙΧΟ CENTRAL GLAZING GASKET	ΛΑΣΤΙΧΟ ΤΖΑΜΙΟΥ GLAZING GASKET	ΕΣΤΗΡΑΚΟΥΠΕΡΙ
		ΔΙΑΣΤΑΣΕΙΣ(mm) DIMENSIONS(mm)	ΔΙΑΣΤΑΣΕΙΣ(mm) DIMENSIONS(mm)						
004	6000	040000	36x14		030000	012005		015008	
010	6000	040000+042006	36x14+36x23.6		030000	012005		015008	

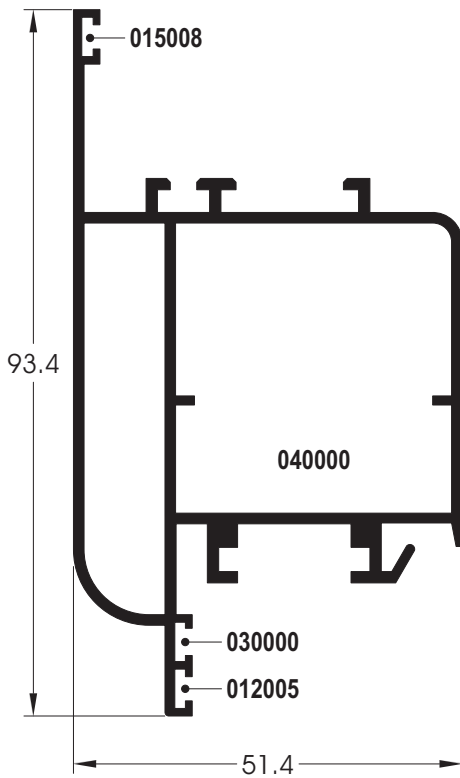

ΚΩΔΙΚΟΣ/CODE	ΒΑΡΟΣ/WEIGHT
020	1344gr/m
ΠΕΡΙΓΡΑΦΗ/DESCRIPTION	
Φύλλο για εξωτερικά ανοιγόμενα <i>Sash profile for external opening</i>	
Jx: 14.5cm ⁴	Jy: 25.7cm ⁴

ΚΩΔΙΚΟΣ/CODE	ΒΑΡΟΣ/WEIGHT
016	1204gr/m
ΠΕΡΙΓΡΑΦΗ/DESCRIPTION	
Φύλλο για τζάμι & πατζούρι <i>Sash profile for glass & shutter</i>	
Jx: 12.8cm ⁴	Jy: 25.7cm ⁴

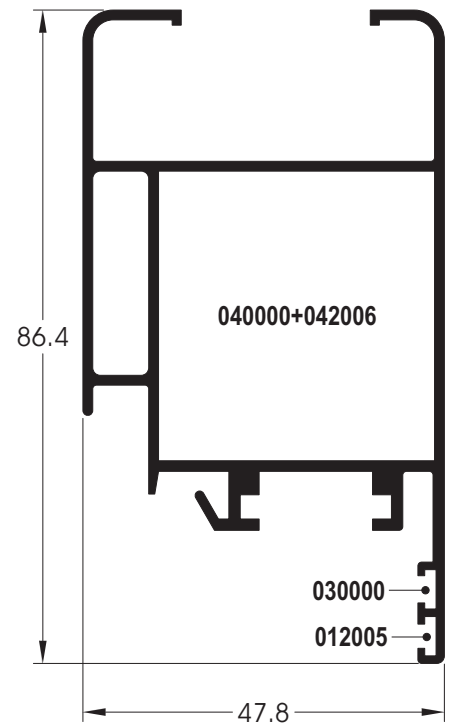

ΠΡΟΦΙΛ PROFILE	ΜΗΚΟΣ LENGTH (mm)	ΓΩΝΙΑ ΣΥΝΔΕΣΗΣ CORNER CLEAT			ΓΩΝΙΑ ΕΠΙΠΕΔΟΤΗΤΑΣ ALIGNMENT CORNER	ΛΑΣΤΙΧΟ GASKET	ΚΕΝΤΡΙΚΟ ΛΑΣΤΙΧΟ CENTRAL GASKET	ΛΑΣΤΙΧΟ ΤΖΑΜΙΟΥ GLAZING GASKET	ΕΞΕΤΡΑΚΟΤΕΡ
		ΔΙΑΣΤΑΣΕΙΣ(mm)	ΔΙΑΣΤΑΣΕΙΣ(mm)	ΔΙΑΣΤΑΣΕΙΣ(mm)					
020	6000	040000	36x14		030000	012005		015008	
016	6000	040000+042006	36x14+36x23.6		030000	012005			

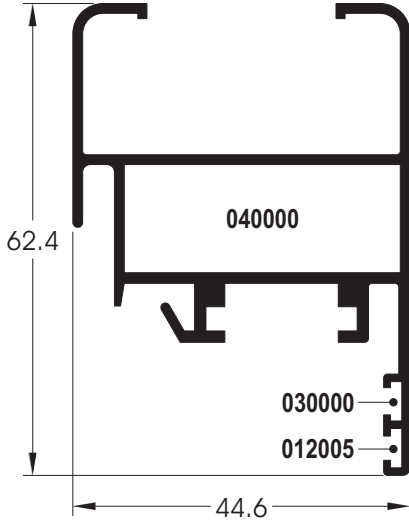

ΚΩΔΙΚΟΣ/CODE	015	ΒΑΡΟΣ/WEIGHT	902gr/m
ΠΕΡΙΓΡΑΦΗ/DESCRIPTION			
Φύλλο για πατζούρι Sash profile for shutter			
Jx:5.7cm ⁴	Jy:10.5cm ⁴		

ΠΡΟΦΙΛ PROFILE	ΜΗΚΟΣ LENGTH (mm)	040000	ΓΩΝΙΑ ΣΥΝΔΕΣΗΣ CORNER CLEAT ΔΙΑΣΤΑΣΕΙΣ(mm) DIMENSIONS(mm)	36x14	ΓΩΝΙΑ ΕΠΙΠΕΔΟΤΗΤΑΣ ALIGNMENT CORNER ΔΙΑΣΤΑΣΕΙΣ(mm) DIMENSIONS(mm)	030000	ΛΑΣΤΙΧΟ GASKET	012005	ΚΕΝΤΡΙΚΟ ΛΑΣΤΙΧΟ CENTRAL GASKET	ΛΑΣΤΙΧΟ ΤΖΑΜΙΟΥ GLAZING GASKET	ΕΞΕΤΡΑΚΩΣΤΕΡ
015	6000	040000	36x14		030000	012005					

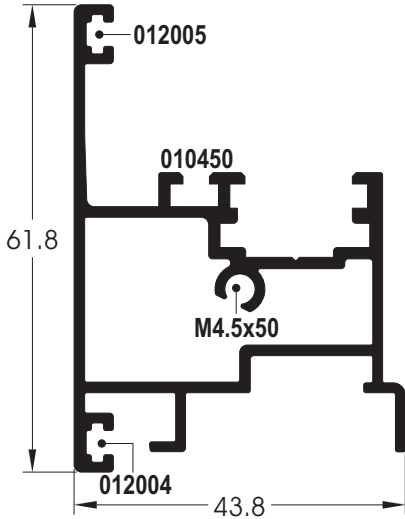

ΚΩΔΙΚΟΣ/CODE	ΒΑΡΟΣ/WEIGHT
028	990gr/m
ΠΕΡΙΓΡΑΦΗ/DESCRIPTION	
Μπινί.	
Συνεργάζεται με τα προφίλ 004, 010, 016 & 020	
<i>Clip on central profile for sash profile.</i>	
<i>Fits with frame profile 004, 010, 016 & 020</i>	
Jx:6.6cm ⁴	Jy:9.7cm ⁴

ΤΑΠΑ PLASTIC COVER	020450
-----------------------	---------------

ΚΩΔΙΚΟΣ/CODE	ΒΑΡΟΣ/WEIGHT
003N	871gr/m
ΠΕΡΙΓΡΑΦΗ/DESCRIPTION	
Μπινί.	
Συνεργάζεται με το προφίλ 015	
<i>Clip on central profile for sash profile.</i>	
<i>Fits with frame profile 015</i>	
Jx:4.9cm ⁴	Jy:7.4cm ⁴

ΤΑΠΑ PLASTIC COVER	020451
-----------------------	---------------

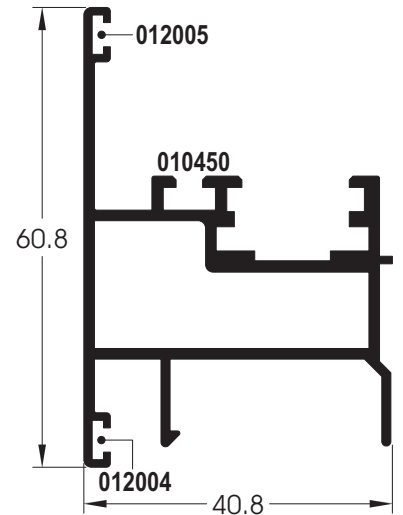

ΠΡΟΦΙΛ PROFILE	ΜΗΚΟΣ LENGTH (mm)	ΓΩΝΙΑ ΣΥΝΔΕΣΗΣ CORNER CLEAT	ΓΩΝΙΑ ΕΠΙΠΕΔΟΤΗΤΑΣ ALIGNMENT CORNER	ΛΑΣΤΙΧΟ GASKET	ΚΕΝΤΡΙΚΟ ΛΑΣΤΙΧΟ CENTRAL GASKET	ΛΑΣΤΙΧΟ ΤΖΑΜΙΟΥ GLAZING GASKET
028	6000			012005	012004	010450
003N	6000			012005	012004	010450

ΧΩΡΙΣΜΑΤΑ ΤΑΥ - T SHAPE TRANSOMS

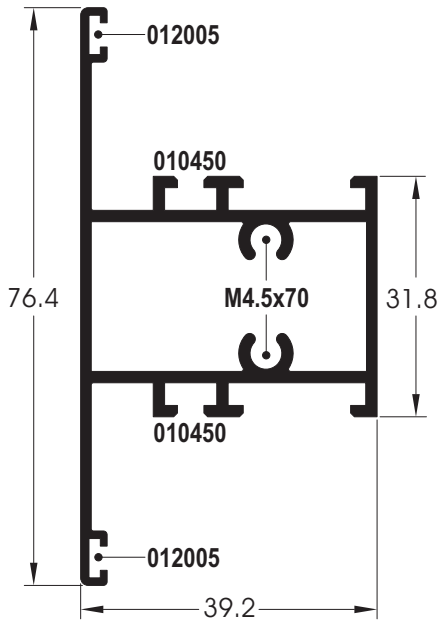

ΚΩΔΙΚΟΣ/CODE	009	ΒΑΡΟΣ/WEIGHT	951gr/m
ΠΕΡΙΓΡΑΦΗ/DESCRIPTION			
Χώρισμα Ταυ T shape transom			
Jx: 6.9cm ⁴		Jy: 9cm ⁴	

ΚΩΔΙΚΟΣ/CODE	012	ΒΑΡΟΣ/WEIGHT	1181gr/m
ΠΕΡΙΓΡΑΦΗ/DESCRIPTION			
Χώρισμα Ταυ T shape transom			
Jx: 9.9cm ⁴		Jy: 30.7cm ⁴	

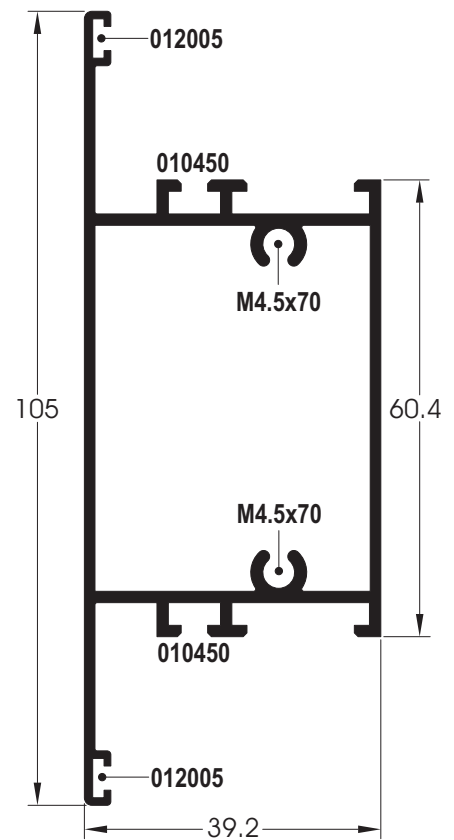

ΠΡΟΦΙΛ PROFILE	ΜΗΚΟΣ LENGTH (mm)	ΓΩΝΙΑ ΣΥΝΔΕΣΗΣ CORNER CLEAT	ΔΙΑΣΤΑΣΕΙΣ(mm) DIMENSIONS(mm)	ΓΩΝΙΑ ΕΠΙΠΕΔΟΤΗΤΑΣ ALIGNMENT CORNER	ΛΑΣΤΙΧΟ GASKET	ΚΕΝΤΡΙΚΟ ΛΑΣΤΙΧΟ CENTRAL GASKET	ΛΑΣΤΙΧΟ ΤΖΑΜΙΟΥ GLAZING GASKET
009	6000				012005	010450	
012	6000				012005	010450	



ΚΩΔΙΚΟΣ/CODE	011	ΒΑΡΟΣ/WEIGHT	1332gr/m
ΠΕΡΙΓΡΑΦΗ/DESCRIPTION			
Ταμπλάς για πόρτες <i>Transom profile for doors</i>			
Jx:12.5cm ⁴		Jy:59.2cm ⁴	

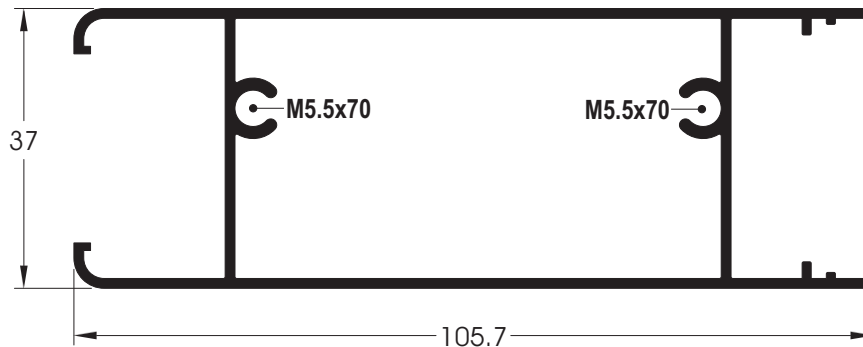

ΚΩΔΙΚΟΣ/CODE	013	ΒΑΡΟΣ/WEIGHT	1135gr/m
ΠΕΡΙΓΡΑΦΗ/DESCRIPTION			
Ταμπλάς για πόρτες <i>Transom profile for doors</i>			
Jx:10.1cm ⁴		Jy:42.8cm ⁴	

ΠΡΟΦΙΛ PROFILE	ΜΗΚΟΣ LENGTH (mm)	ΓΩΝΙΑ ΣΥΝΔΕΣΗΣ CORNER CLEAT	ΓΩΝΙΑ ΕΠΙΠΕΔΟΤΗΤΑΣ ALIGNMENT CORNER	ΛΑΣΤΙΧΟ GASKET	ΚΕΝΤΡΙΚΟ ΛΑΣΤΙΧΟ CENTRAL GASKET	ΛΑΣΤΙΧΟ ΤΖΑΜΙΟΥ GLAZING GASKET
011	6000					015008

ΑΕΡΟΦΡΑΧΤΕΣ - AIR DAMPERS
ΚΑΤΩΚΑΣΙΑ ΠΟΡΤΑΣ - SEALING DOOR PROFILES



ΚΩΔΙΚΟΣ/COOE	ΒΑΡΟΣ/WEIGHT
014	236gr/m
ΠΕΡΙΓΡΑΦΗ/DESCRIPTION	
<p>Πρόσθετο προφίλ στεγάνωσης για ταμπλά <i>Additional sealing profile for transom profile</i></p>	

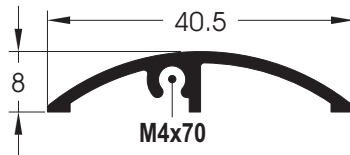

ΚΩΔΙΚΟΣ/COOE	ΒΑΡΟΣ/WEIGHT
1141	234gr/m
ΠΕΡΙΓΡΑΦΗ/DESCRIPTION	
<p>Κατωκάσι για στεγάνωση πόρτας <i>Sealing door profile</i></p>	

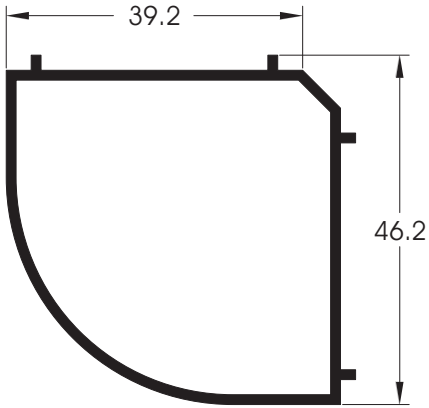

ΚΩΔΙΚΟΣ/CODE	026	ΒΑΡΟΣ/WEIGHT	577gr/m
ΠΕΡΙΓΡΑΦΗ/DESCRIPTION			
Κολώνα για γωνιακές κατασκευές 90°			
<i>Mullion profile for corner 90°</i>			
Jx:4.7cm ⁴		Jy:7.1cm ⁴	

ΚΩΔΙΚΟΣ/CODE	O 273	ΒΑΡΟΣ/WEIGHT	815gr/m
ΠΕΡΙΓΡΑΦΗ/DESCRIPTION			
Σωλήνας Φ50			
<i>Tube Φ50</i>			

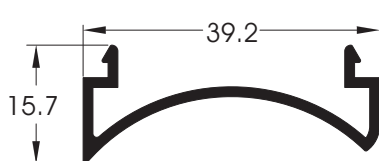
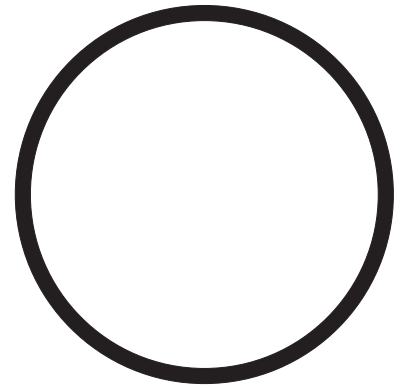

ΚΩΔΙΚΟΣ/CODE	022	ΒΑΡΟΣ/WEIGHT	268gr/m
ΠΕΡΙΓΡΑΦΗ/DESCRIPTION			
Προφίλ για μεταβλητές γωνίες			
<i>Profile for variable angle</i>			

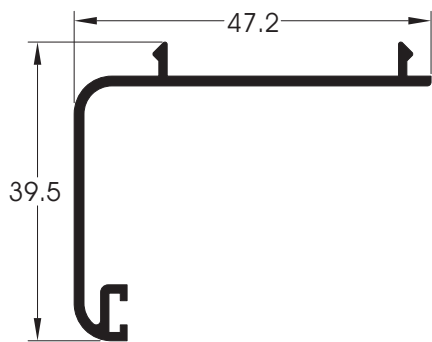

ΚΩΔΙΚΟΣ/CODE	023	ΒΑΡΟΣ/WEIGHT	349gr/m
ΠΕΡΙΓΡΑΦΗ/DESCRIPTION			
Αρμοκάλυπτρο			
Cover gap			

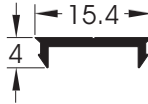

ΚΩΔΙΚΟΣ/CODE	231	ΒΑΡΟΣ/WEIGHT	59gr/m
ΠΕΡΙΓΡΑΦΗ/DESCRIPTION			
Κάλυμμα για κάμερα κάσας <i>Groove cover for frames</i>			

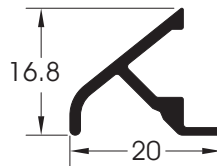

ΚΩΔΙΚΟΣ/CODE	K1411	ΒΑΡΟΣ/WEIGHT	160gr/m
ΠΕΡΙΓΡΑΦΗ/DESCRIPTION			
Νεροσταλάκτης <i>Water protection</i>			

ΤΑΠΑ PLASTIC COVER	022000
-----------------------	--------

ΠΗΧΑΚΙΑ ΤΖΑΜΙΟΥ- GLAZING BEADS

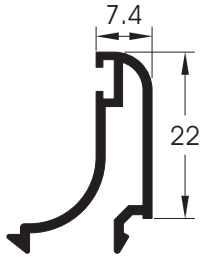

ΚΩΔΙΚΟΣ/CODE	ΒΑΡΟΣ/WEIGHT
007	227gr/m
ΠΕΡΙΓΡΑΦΗ/DESCRIPTION	
Πηχάκι τζαμιού <i>Glazing bead</i>	

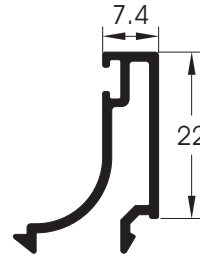

ΚΩΔΙΚΟΣ/CODE	ΒΑΡΟΣ/WEIGHT
008	233gr/m
ΠΕΡΙΓΡΑΦΗ/DESCRIPTION	
Πηχάκι τζαμιού <i>Glazing bead</i>	

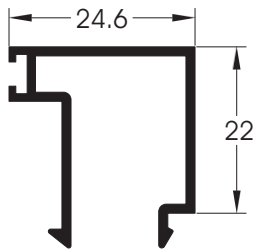

ΚΩΔΙΚΟΣ/CODE	ΒΑΡΟΣ/WEIGHT
024	284gr/m
ΠΕΡΙΓΡΑΦΗ/DESCRIPTION	
Πηχάκι τζαμιού <i>Glazing bead</i>	

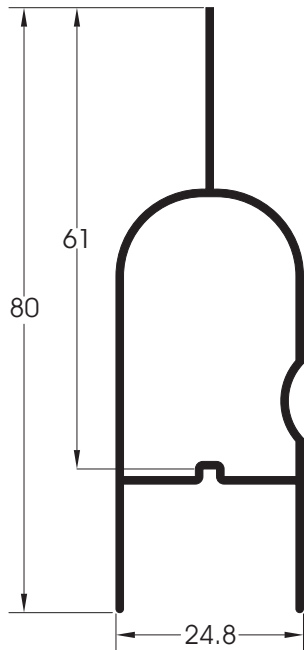

ΚΩΔΙΚΟΣ/CODE	ΒΑΡΟΣ/WEIGHT
Γ116	476gr/m
ΠΕΡΙΓΡΑΦΗ/DESCRIPTION	
Περσίδα μονή Single louver profile	
16.4m²	

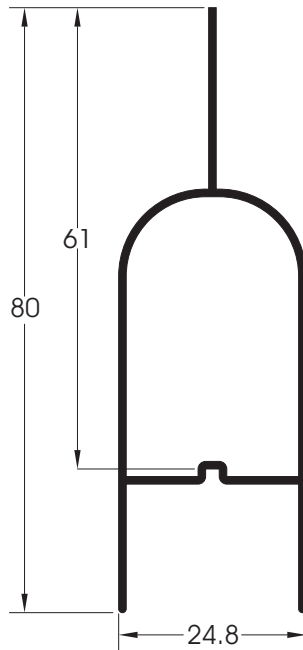

ΚΩΔΙΚΟΣ/CODE	ΒΑΡΟΣ/WEIGHT
Γ124	474gr/m
ΠΕΡΙΓΡΑΦΗ/DESCRIPTION	
Περσίδα μονή Single louver profile	
16.4m²	

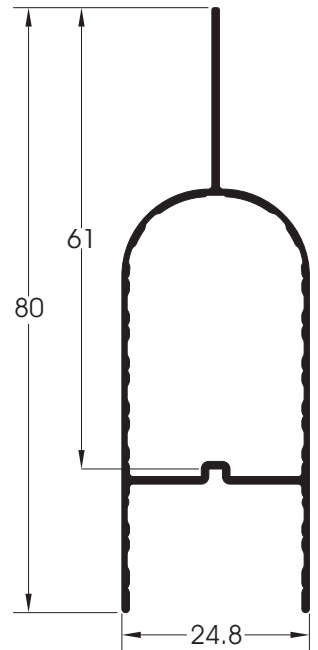

ΚΩΔΙΚΟΣ/CODE	ΒΑΡΟΣ/WEIGHT
Γ176	436gr/m
ΠΕΡΙΓΡΑΦΗ/DESCRIPTION	
Περσίδα μονή Single louver profile	
16.4m²	

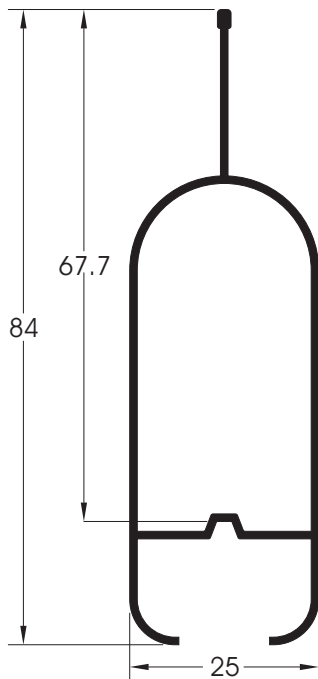

ΚΩΔΙΚΟΣ/CODE	ΒΑΡΟΣ/WEIGHT
Γ140	521gr/m
ΠΕΡΙΓΡΑΦΗ/DESCRIPTION	
Περσίδα μονή Single louver profile	
14.8m²	

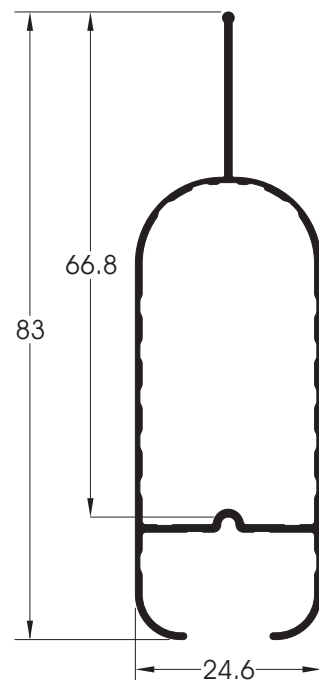

ΚΩΔΙΚΟΣ/CODE	ΒΑΡΟΣ/WEIGHT
Γ180	442gr/m
ΠΕΡΙΓΡΑΦΗ/DESCRIPTION	
Περσίδα μονή Single louver profile	
15m²	

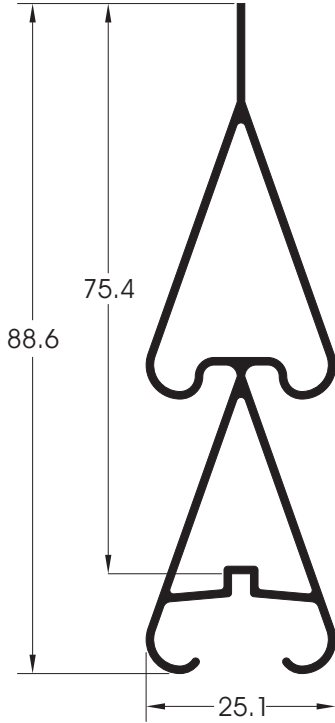

ΚΩΔΙΚΟΣ/CODE	ΒΑΡΟΣ/WEIGHT
Γ241	649gr/m
ΠΕΡΙΓΡΑΦΗ/DESCRIPTION	
Περσίδα διπλή <i>Double louver profile</i>	
13.3m/m²	

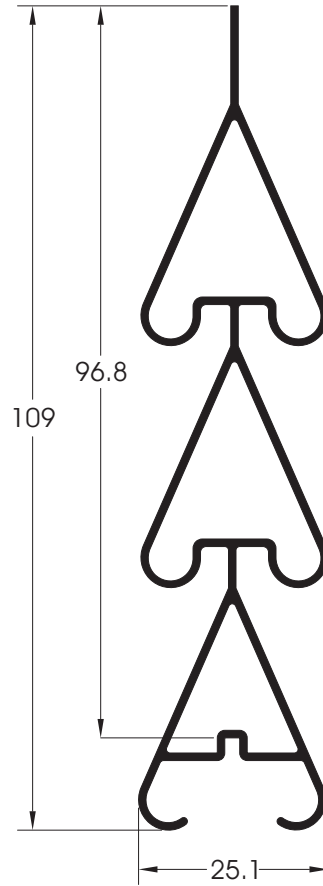

ΚΩΔΙΚΟΣ/CODE	ΒΑΡΟΣ/WEIGHT
Γ128	850gr/m
ΠΕΡΙΓΡΑΦΗ/DESCRIPTION	
Περσίδα τριπλή <i>Triple louver profil</i>	
10.3m/m²	

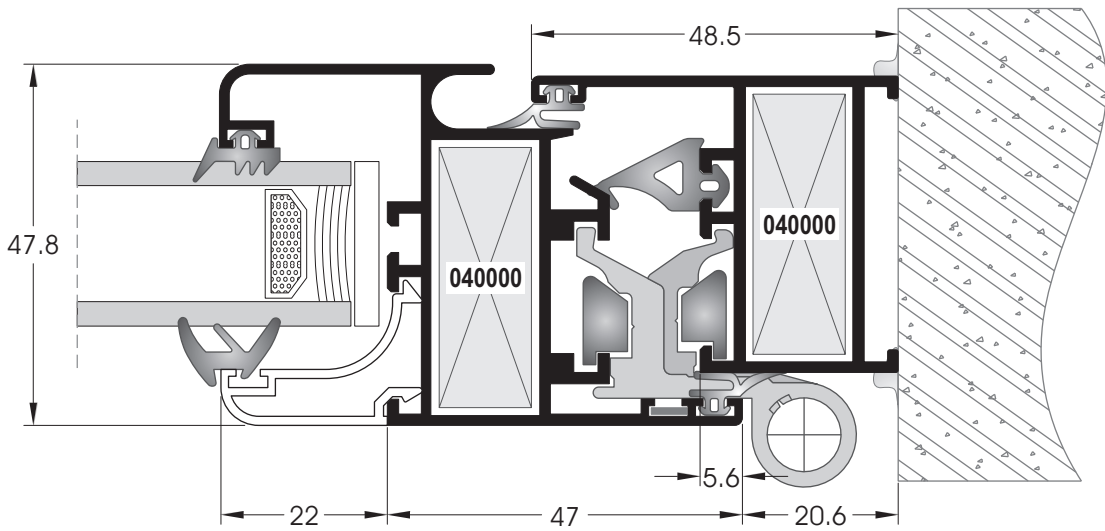
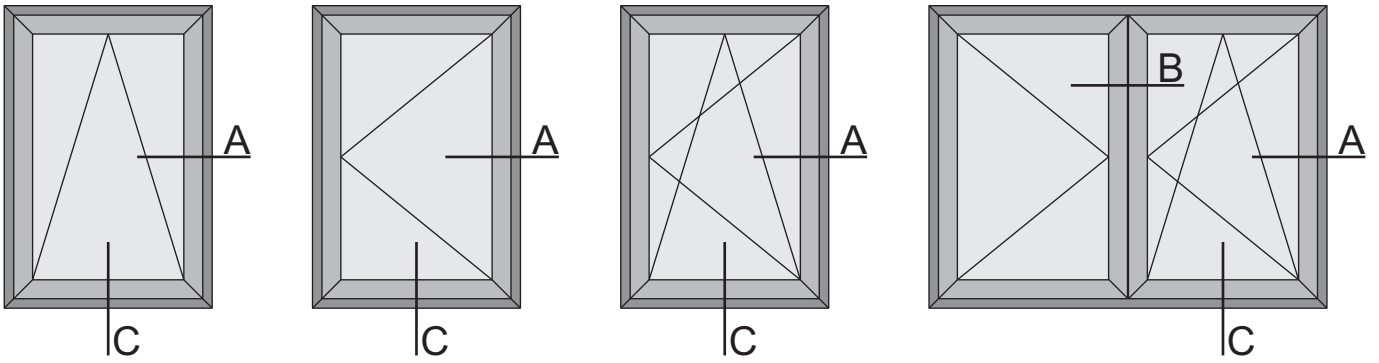

TOMH/SECTION A

ΜΟΝΟΦΥΛΛΑ - ΔΙΦΥΛΛΑ ΠΑΡΑΘΥΡΑ
SINGLE - DOUBLE SASHES WINDOWS

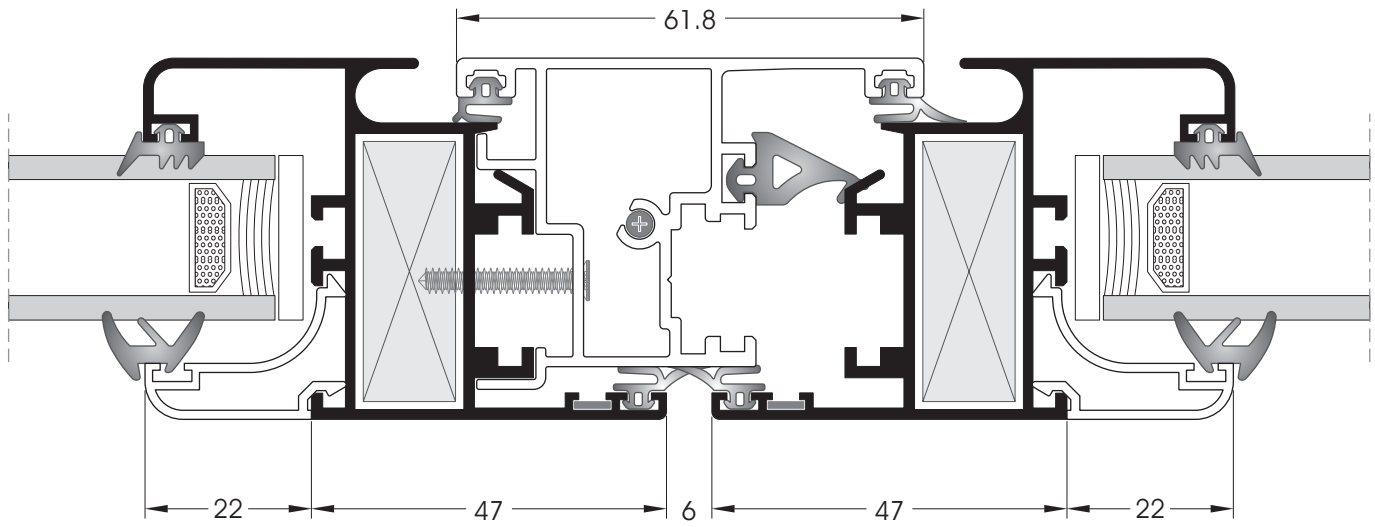

TOMH/SECTION B

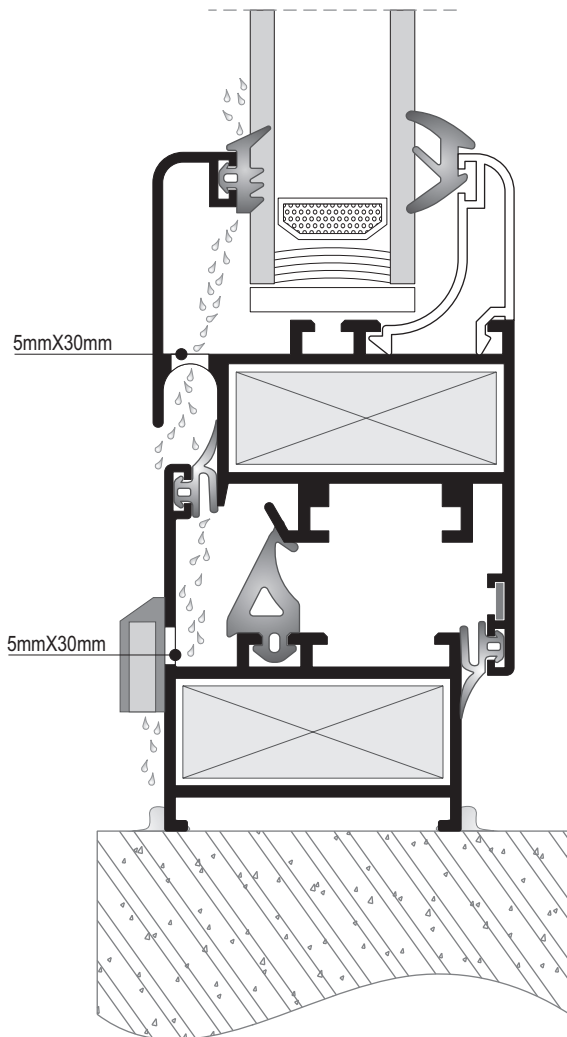

TOMH/SECTION C

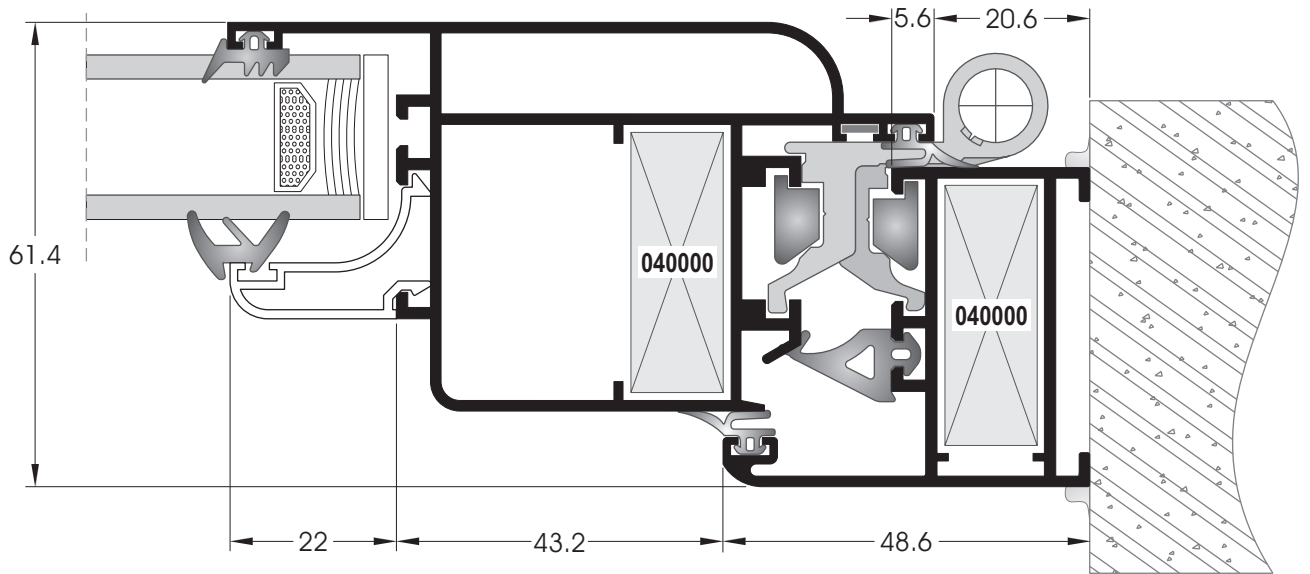
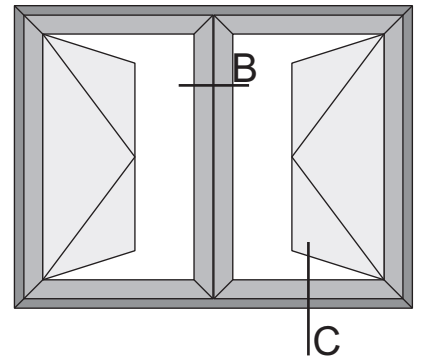
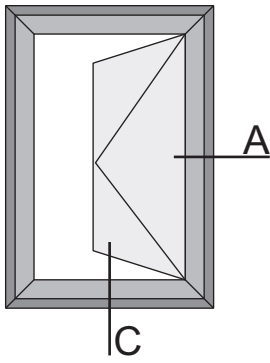

TOMH/SECTION A

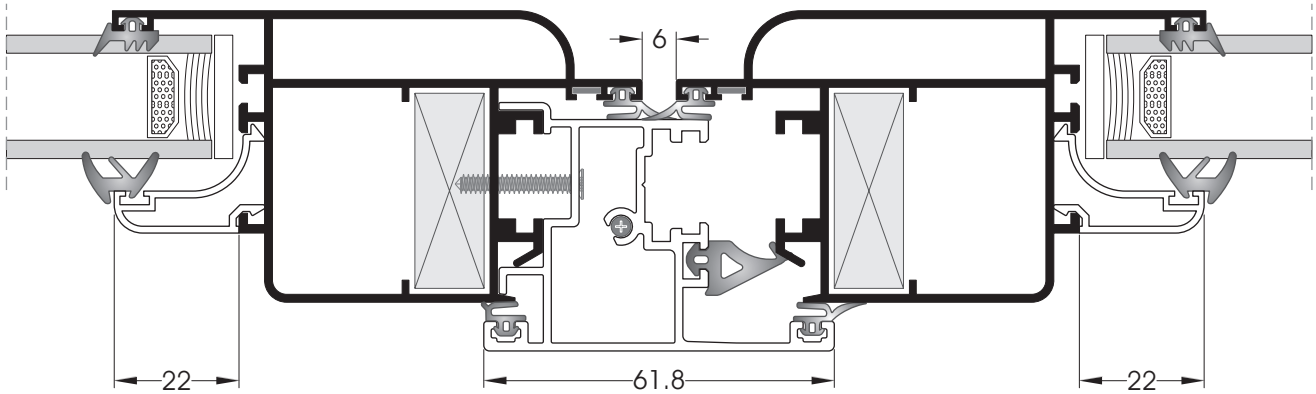

TOMH/SECTION B

ΕΚΤΟΣ ΚΛΙΜΑΚΑΣ / OFF SCALE

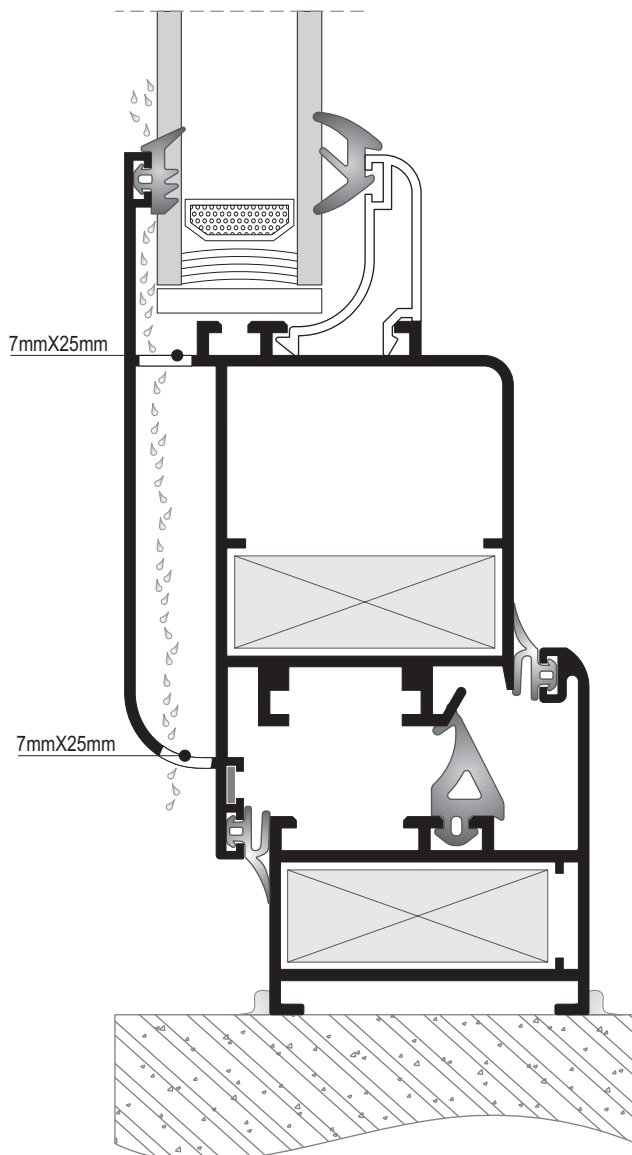

TOMH/SECTION C

ΚΛΙΜΑΚΑ / SCALE 1:1

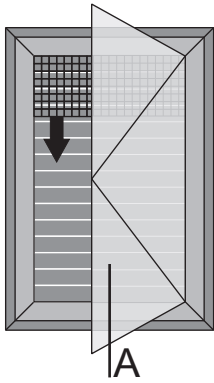

TOMH/SECTION A

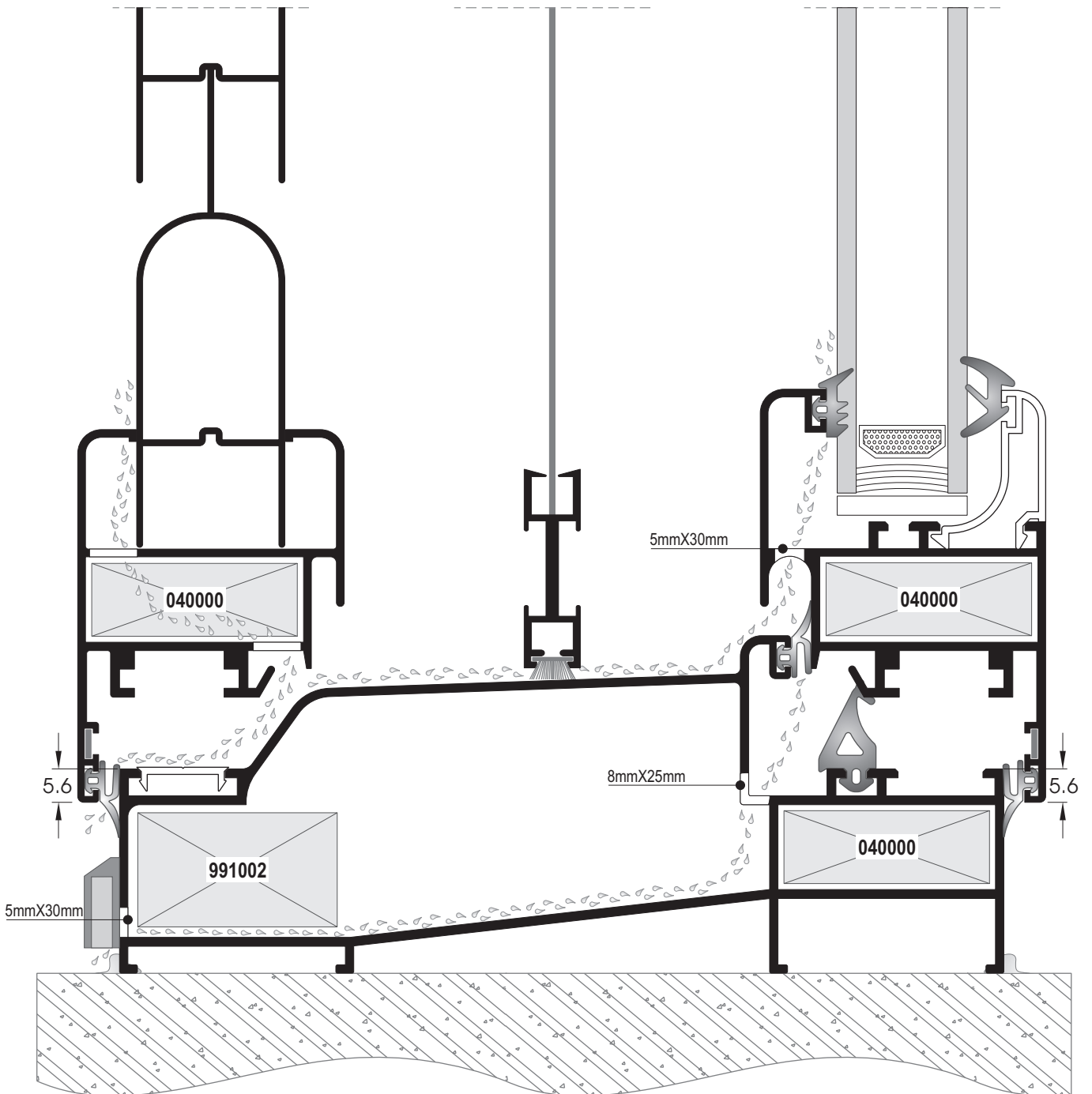

ΜΟΝΟΦΥΛΛΟ ΑΝΟΙΓΟΜΕΝΟ ΜΕ ΣΤΑΘΕΡΟ
SINGLE SASH WINDOW WITH FIXED WINDOW

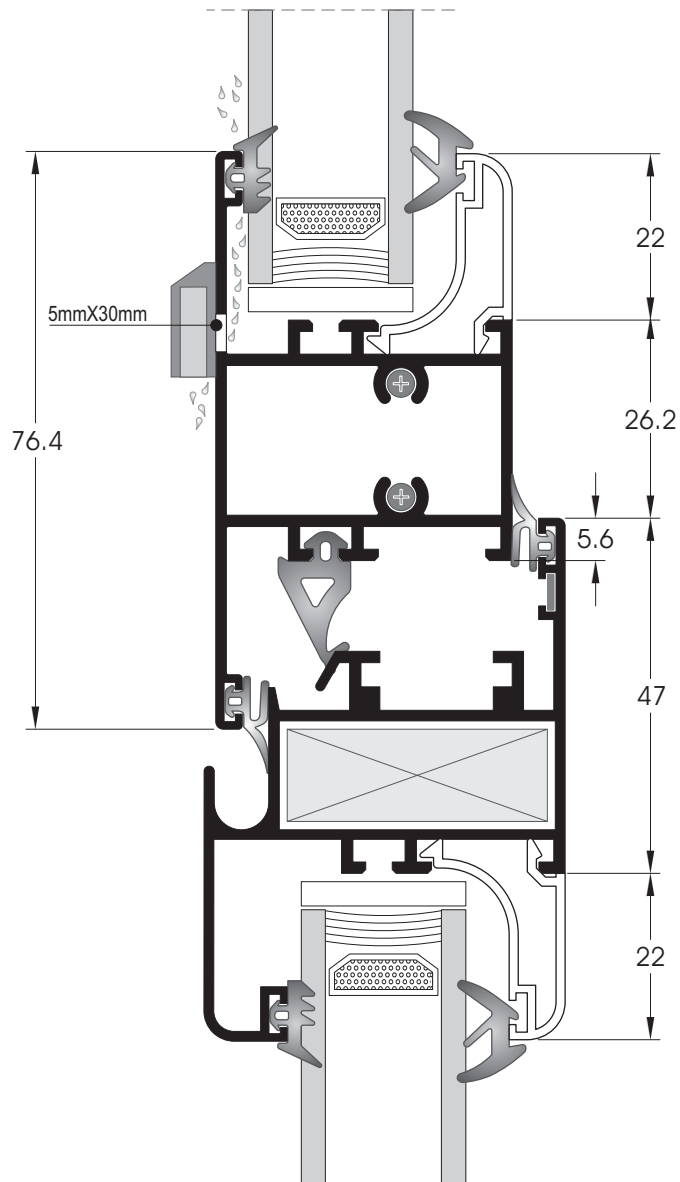
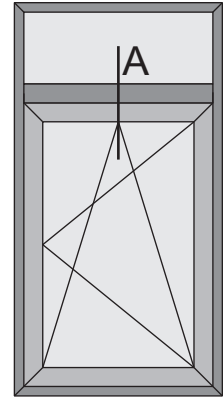
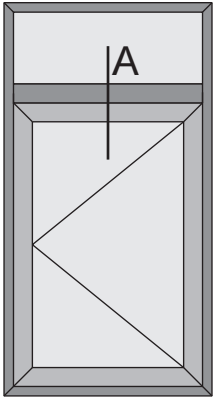

TOMH/SECTION A

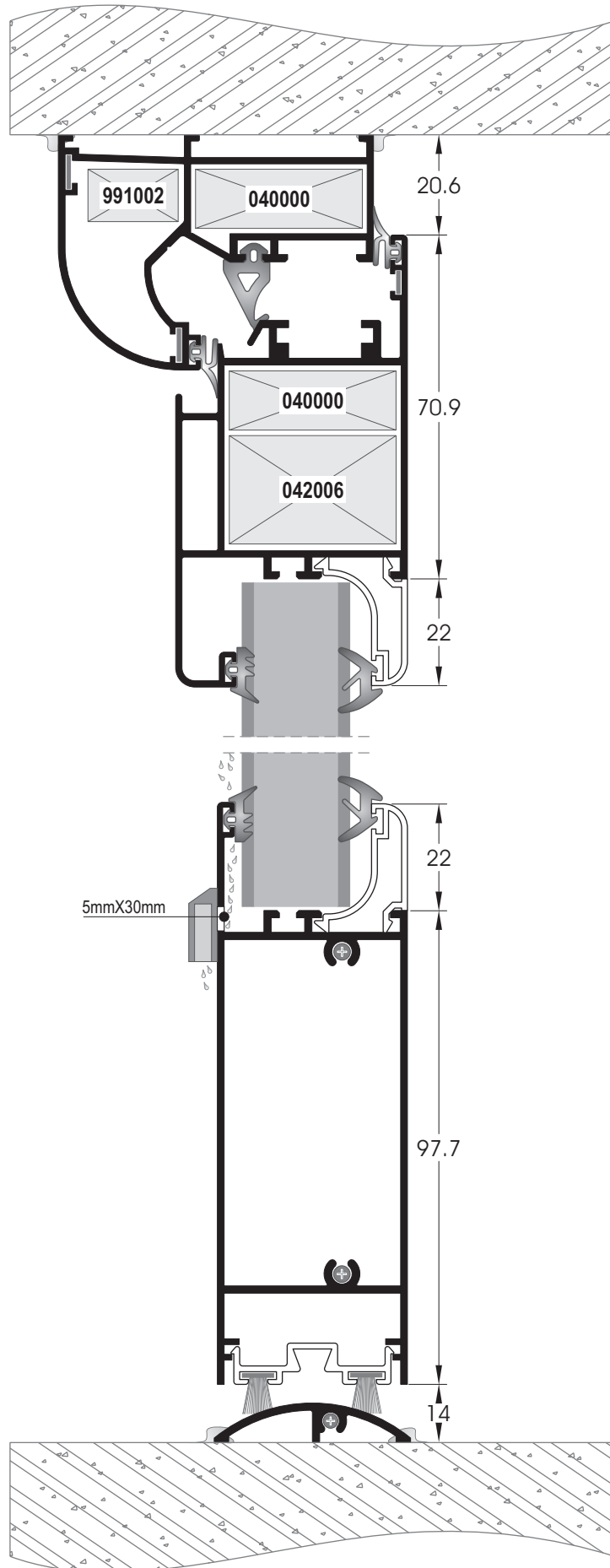
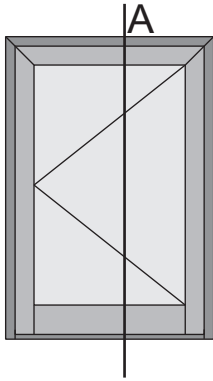

TOMH/SECTION A

ΓΩΝΙΑΚΗ ΚΑΤΑΣΚΕΥΗ 90°
CORNER CONSTRUCTION 90°

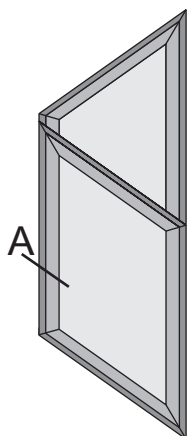

TOMH/SECTION A

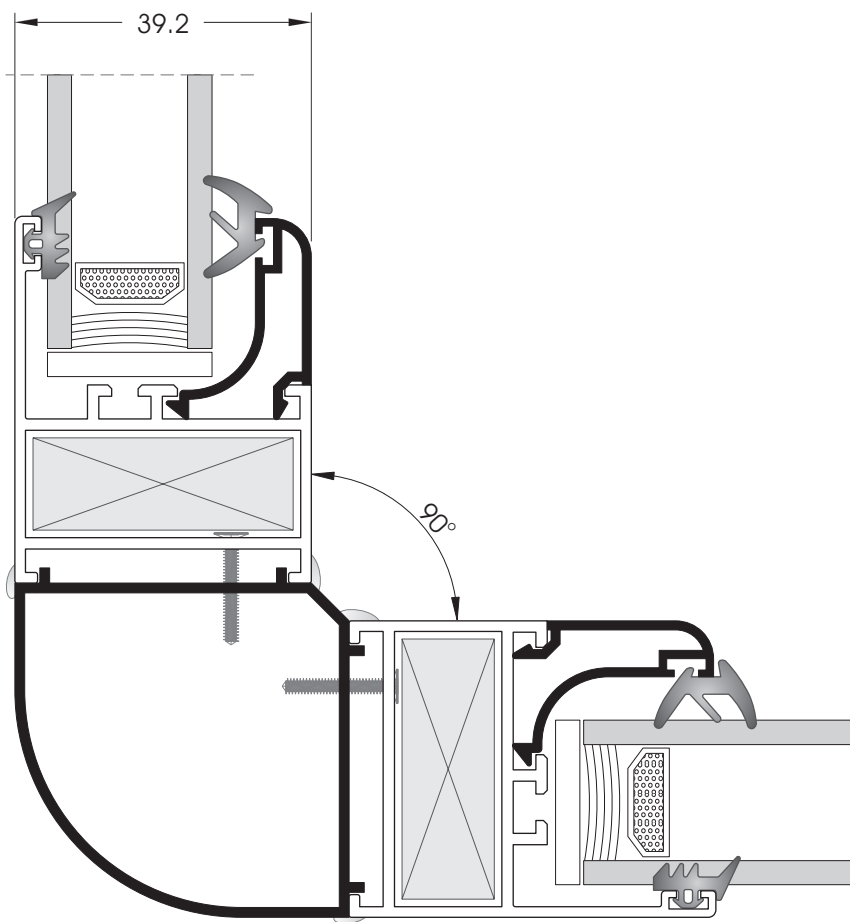

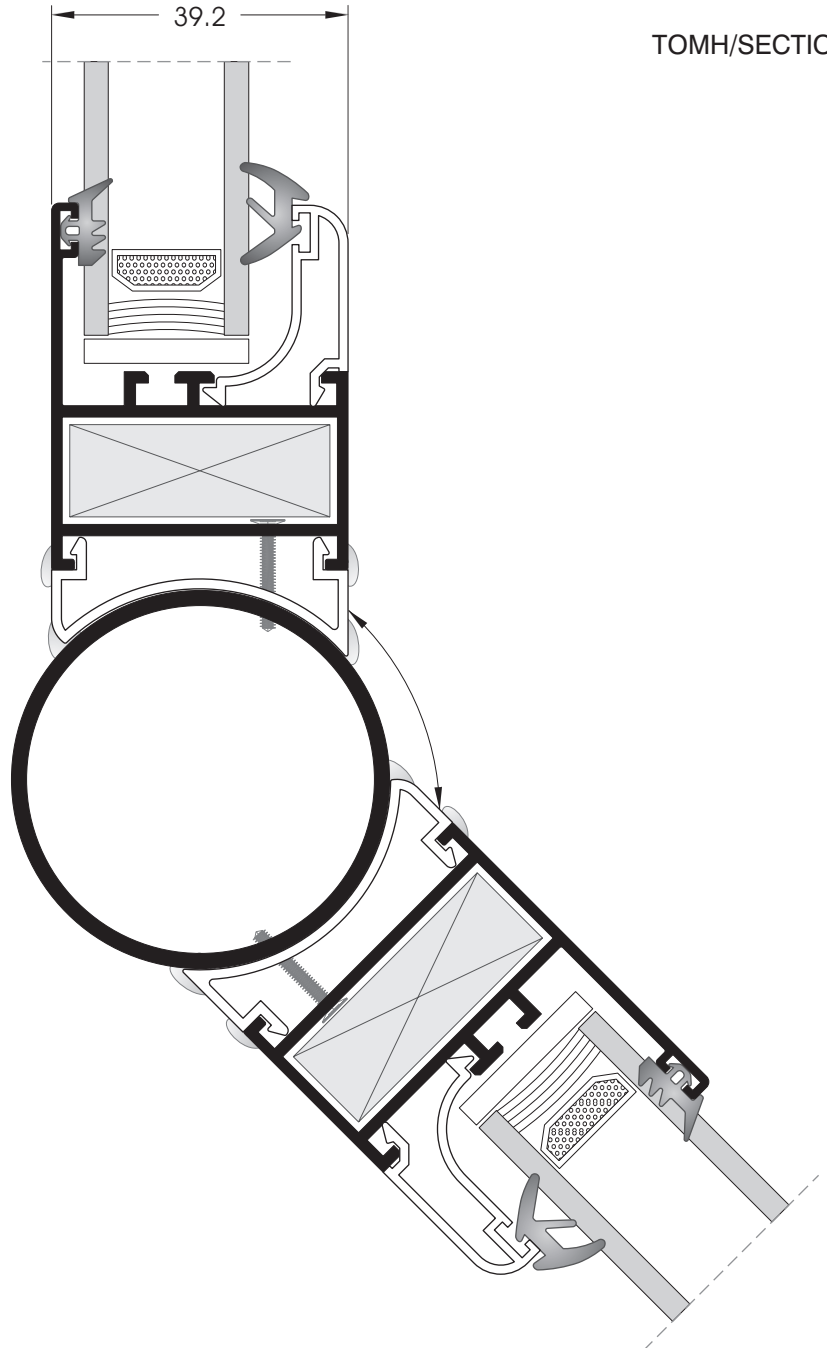
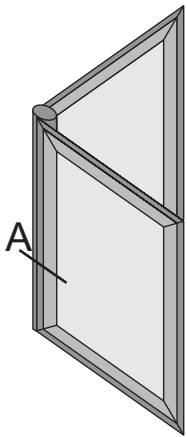

TOMH/SECTION **A**

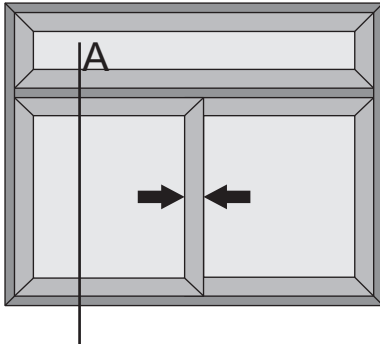



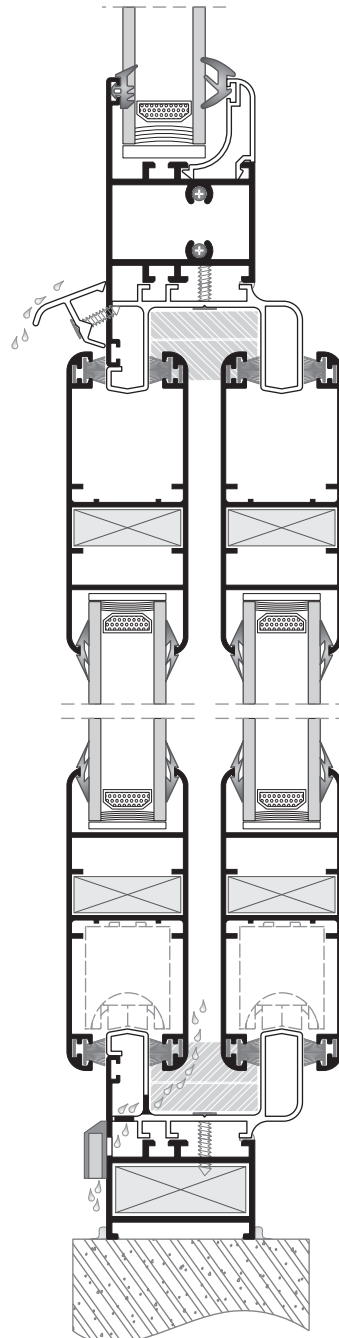



TOMH/SECTION **A**



Συνεργασία Ecoline 450 & Ecoline 600.

Ecoline 450 & Ecoline 600 profiles combination.

015007	015008	015001	015002	015004	015006
					
A	B	C	D	E	F
2mm	2.5mm	2 & 3mm	3 & 4mm	5 & 6mm	7 & 8mm

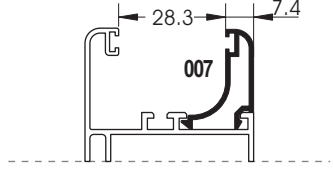
	ΠΡΟΦΙΛ PROFILE	ΜΗΚΟΣ LENGTH (mm)	(A) ΛΑΣΤΙΧΟ GASKET	ΠΑΧΟΣ ΤΖΑΜΙΟΥ GLASS THICKNESS (mm)	(B) ΛΑΣΤΙΧΟ GASKET	ΠΑΧΟΣ ΤΖΑΜΙΟΥ GLASS THICKNESS (mm)
	007	7.4	A + C (2mm)	25	B + C (2mm)	25
			A + D (3mm)	24	B + D (3mm)	24
			A + D (4mm)	23	B + D (4mm)	23
			A + E (5mm)	22	B + E (5mm)	22
			A + E (6mm)	21	B + E (6mm)	21
			A + F (7mm)	20	B + F (7mm)	20
			A + F (8mm)	19	B + F (8mm)	19

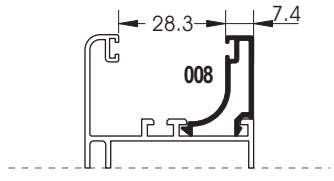
	ΠΡΟΦΙΛ PROFILE	ΜΗΚΟΣ LENGTH (mm)	(A) ΛΑΣΤΙΧΟ GASKET	ΠΑΧΟΣ ΤΖΑΜΙΟΥ GLASS THICKNESS (mm)	(B) ΛΑΣΤΙΧΟ GASKET	ΠΑΧΟΣ ΤΖΑΜΙΟΥ GLASS THICKNESS (mm)
	008	7.4	A + C (2mm)	25	B + C (2mm)	25
			A + D (3mm)	24	B + D (3mm)	24
			A + D (4mm)	23	B + D (4mm)	23
			A + E (5mm)	22	B + E (5mm)	22
			A + E (6mm)	21	B + E (6mm)	21
			A + F (7mm)	20	B + F (7mm)	20
			A + F (8mm)	19	B + F (8mm)	19

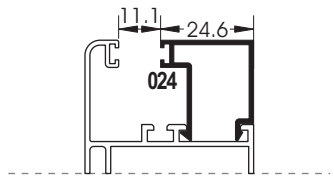
	ΠΡΟΦΙΛ PROFILE	ΜΗΚΟΣ LENGTH (mm)	(A) ΛΑΣΤΙΧΟ GASKET	ΠΑΧΟΣ ΤΖΑΜΙΟΥ GLASS THICKNESS (mm)	(B) ΛΑΣΤΙΧΟ GASKET	ΠΑΧΟΣ ΤΖΑΜΙΟΥ GLASS THICKNESS (mm)
	024	11.1	A + C (2mm)	8	B + C (2mm)	8
			A + D (3mm)	7	B + D (3mm)	7
			A + D (4mm)	6	B + D (4mm)	6
			A + E (5mm)	5	B + E (5mm)	5
			A + E (6mm)	-	B + E (6mm)	-
			A + F (7mm)	-	B + F (7mm)	-
			A + F (8mm)	-	B + F (8mm)	-

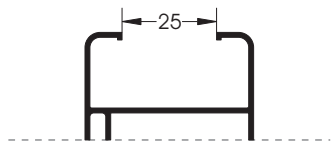
	(A) ΛΑΣΤΙΧΟ GASKET	ΠΑΧΟΣ ΤΖΑΜΙΟΥ GLASS THICKNESS (mm)
	C + C (2mm)	21
	D + D (3mm)	19
	D + D (4mm)	17
	E + E (5mm)	15
	E + E (6mm)	13
	F + F (7mm)	11
F + F (8mm)	9	



= ΤΕΧΝΙΚΗ ΠΛΗΡΟΦΟΡΙΑ
TECHNICAL INFORMATION



= ΣΗΜΑΝΤΙΚΗ ΣΗΜΕΙΩΣΗ
IMPORTANT NOTE



= ΕΝΤΟΛΗ ΕΝΕΡΓΟΠΟΙΗΣΗΣ
ACTION

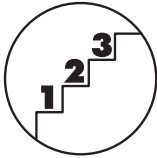

= ΠΑΡΑΤΗΡΗΣΕ ΤΑ ΒΗΜΑΤΑ
ΤΩΝ ΕΡΓΑΣΙΩΝ
WORK STEPS



= ΚΟΠΗ ΠΡΙΟΝΙΟΥ
SAW CUT

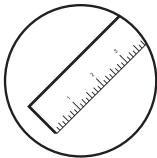

= ΜΕΤΡΗΣΗ
MEASURE



= ΚΟΠΗ
CUTTING

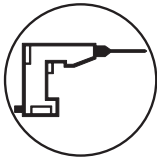

= ΤΡΥΠΗΜΑ
DRILLING



= ΒΙΔΩΜΑ
SCREW



= ΚΑΘΑΡΙΣΜΟΣ
CLEANING



= ΣΦΡΑΓΙΣΗ
SEAL



= ΚΟΛΛΗΣΗ ΓΩΝΙΩΝ ΣΥΝΔΕΣΗΣ
CORNER CLEAT GLUE



= ΚΟΛΛΗΣΗ
GLUE



= ΤΟΠΟΘΕΤΗΣΗ ΛΑΣΤΙΧΩΝ
GASKET INSTALLATION

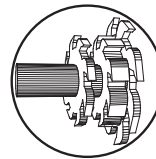

= ΚΟΠΤΙΚΟ ΕΡΓΑΛΕΙΟ
CUTTING TOOL

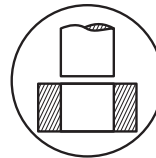

= ΔΙΑΝΟΙΞΗ ΟΠΩΝ
PUNCH, MILL

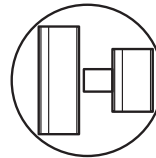

= ΤΟΠΟΘΕΤΗΣΗ ΣΥΝΔΕΣΜΟΥ-T
T-JOINT ASSEMBLY



= ΤΟΠΟΘΕΤΗΣΗ ΓΩΝΙΑΣ
ΣΥΝΔΕΣΗΣ
CORNER CONNECTION
ASSEMBLY

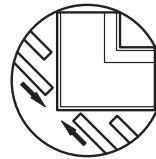

= ΧΤΥΠΗΜΑ ΓΩΝΙΑΣ
ΣΥΝΔΕΣΗΣ
CRIMPING

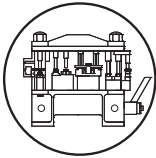

= ΠΡΕΣΑ ΔΙΑΤΡΗΣΕΩΝ
PERFORATION PRESS

ΚΟΠΕΣ - CUTS

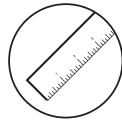
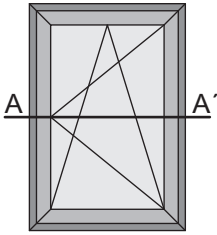

ΜΟΝΟΦΥΛΛΟ ΑΝΟΙΓΜΕΝΟ
TURN SINGLE SASH WINDOW

- L** = ΠΛΑΤΟΣ ΚΑΣΑΣ / FRAME WIDTH
X = ΠΛΑΤΟΣ ΦΥΛΛΟΥ / SASH WIDTH
Z = ΥΨΟΣ ΚΑΣΑΣ / FRAME HEIGHT
H = ΥΨΟΣ ΦΥΛΛΟΥ / SASH HEIGHT
M = ΥΨΟΣ ΜΠΙΝΙΟΥ / CLIP ON CENTRAL HEIGHT
XA = ΠΛΑΤΟΣ ΑΡΜΟΚΑΛΥΠΤΡΟΥ / DECORATIVE COVER WIDTH
HA = ΥΨΟΣ ΑΡΜΟΚΑΛΥΠΤΡΟΥ / DECORATIVE COVER HEIGHT
T = ΠΛΑΤΟΣ ΤΖΑΜΙΟΥ / GLASS WIDTH
R = ΥΨΟΣ ΤΖΑΜΙΟΥ / GLASS HEIGHT
ℓ = ΕΣΣΩΤΕΡΙΚΟ ΠΛΑΤΟΣ ΦΥΛΛΟΥ / INNER SASH WIDTH
d = ΕΣΣΩΤΕΡΙΚΟ ΥΨΟΣ ΦΥΛΛΟΥ / INNER SASH HEIGHT



Κάσα με ύψος **26.2mm**:
 Frame with height **26.2mm**:

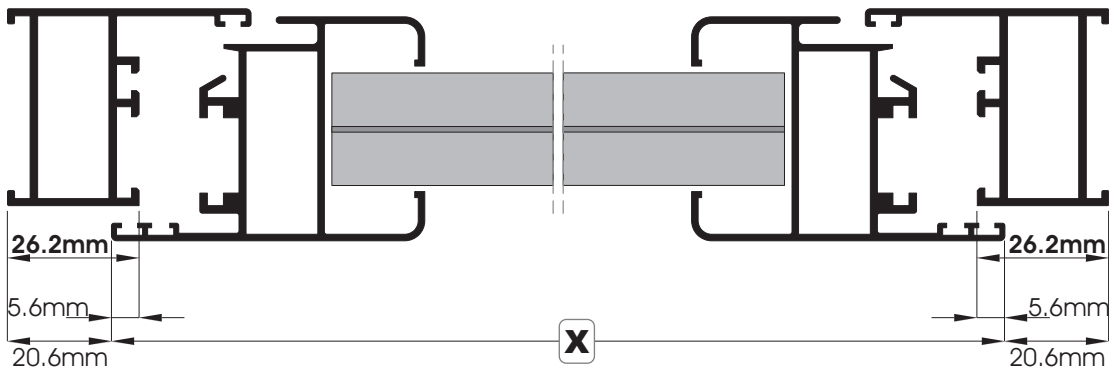
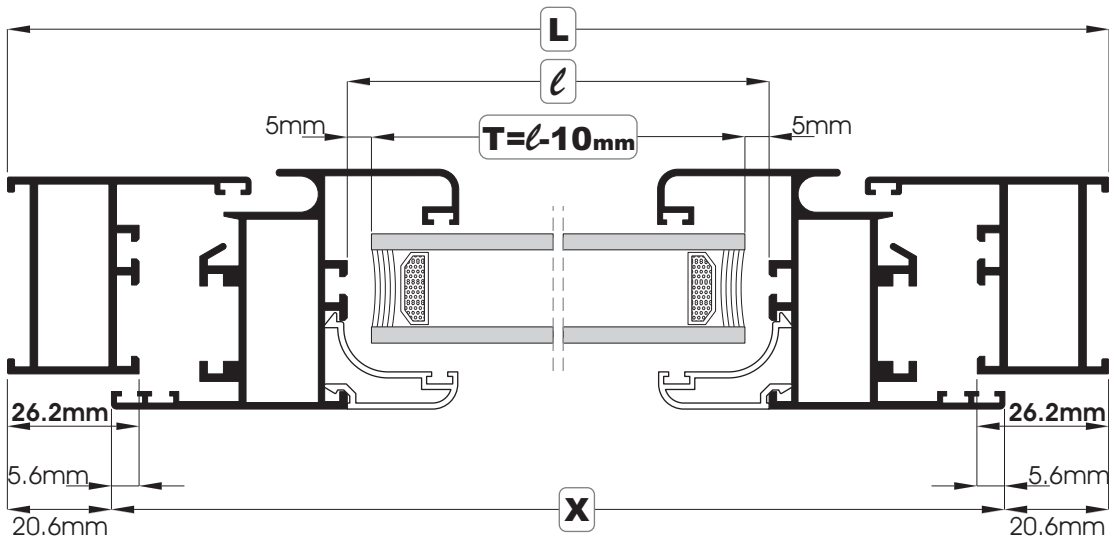

ΤΖΑΜΙ / GLASS

ΠΑΤΖΟΥΡΙ / SHUTTER



Για τις κάσες με ύψος **26.2mm** ισχύει ο τύπος:
 For the frames with height **26.2mm** we use the type:

X=L-41mm

X=L-41mm



Για τις κάσες με ύψος **50.2mm** ισχύει ο τύπος:
 For the frames with height **50.2mm** we use the type:

X=L-89mm

X=L-89mm

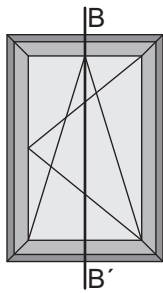

ΜΟΝΟΦΥΛΛΟ ΑΝΟΙΓΜΕΝΟ
TURN SINGLE SASH WINDOW

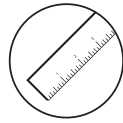

- L** = ΠΛΑΤΟΣ ΚΑΣΑΣ / FRAME WIDTH
- X** = ΠΛΑΤΟΣ ΦΥΛΛΟΥ / SASH WIDTH
- Z** = ΥΨΟΣ ΚΑΣΑΣ / FRAME HEIGHT
- H** = ΥΨΟΣ ΦΥΛΛΟΥ / SASH HEIGHT
- M** = ΥΨΟΣ ΜΠΙΝΙΟΥ / CLIP ON CENTRAL HEIGHT
- ΧΑ** = ΠΛΑΤΟΣ ΑΡΜΟΚΑΛΥΠΤΡΟΥ / DECORATIVE COVER WIDTH
- ΗΑ** = ΥΨΟΣ ΑΡΜΟΚΑΛΥΠΤΡΟΥ / DECORATIVE COVER HEIGHT
- T** = ΠΛΑΤΟΣ ΤΖΑΜΙΟΥ / GLASS WIDTH
- R** = ΥΨΟΣ ΤΖΑΜΙΟΥ / GLASS HEIGHT
- ℓ** = ΕΣΩΤΕΡΙΚΟ ΠΛΑΤΟΣ ΦΥΛΛΟΥ / INNER SASH WIDTH
- d** = ΕΣΩΤΕΡΙΚΟ ΥΨΟΣ ΦΥΛΛΟΥ / INNER SASH HEIGHT

Κάσα με ύψος 26.2mm:

Frame with height 26.2mm:

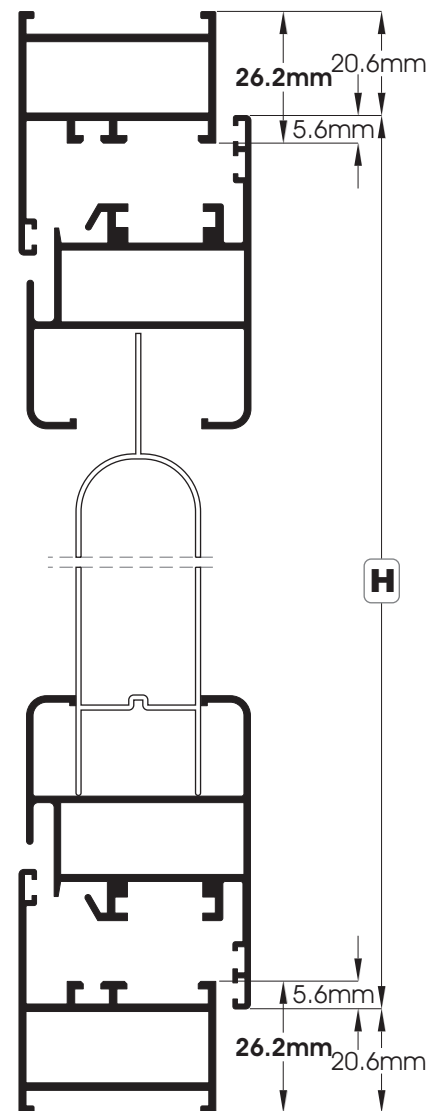
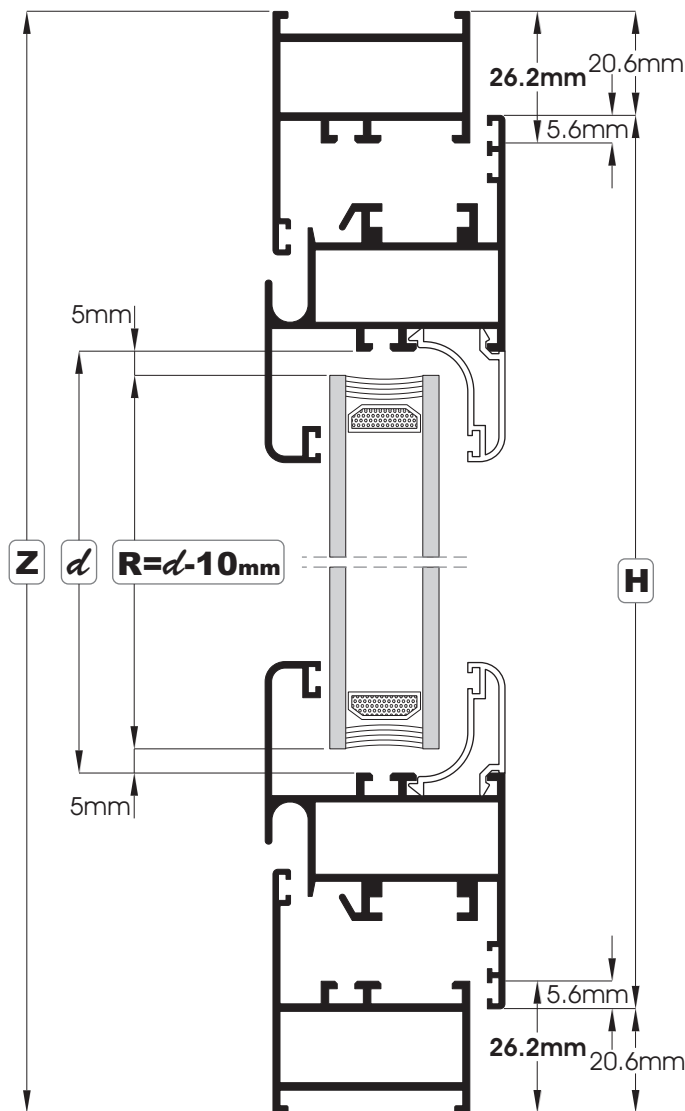

ΤΖΑΜΙ / GLASS

ΠΑΤΖΟΥΡΙ / SHUTTER



Για τις κάσες με ύψος 26.2mm ισχύει ο τύπος:
For the frames with height 26.2mm we use the type:

H=Z-41mm

H=Z-41mm



Για τις κάσες με ύψος 50.2mm ισχύει ο τύπος:
For the frames with height 50.2mm we use the type:

H=Z-89mm

H=Z-89mm

ΚΟΠΕΣ - CUTS

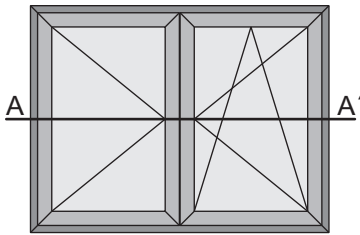

ΔΙΦΥΛΛΟ ΑΝΟΙΓΟΜΕΝΟ
TURN DOUBLE SASH WINDOW

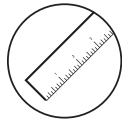

- L** = ΠΛΑΤΟΣ ΚΑΣΑΣ / FRAME WIDTH
- X** = ΠΛΑΤΟΣ ΦΥΛΛΟΥ / SASH WIDTH
- Z** = ΥΨΟΣ ΚΑΣΑΣ / FRAME HEIGHT
- H** = ΥΨΟΣ ΦΥΛΛΟΥ / SASH HEIGHT
- M** = ΥΨΟΣ ΜΠΙΝΙΟΥ / CLIP ON CENTRAL HEIGHT
- XA** = ΠΛΑΤΟΣ ΑΡΜΟΚΑΛΥΠΤΡΟΥ / DECORATIVE COVER WIDTH
- HA** = ΥΨΟΣ ΑΡΜΟΚΑΛΥΠΤΡΟΥ / DECORATIVE COVER HEIGHT
- T** = ΠΛΑΤΟΣ ΤΖΑΜΙΟΥ / GLASS WIDTH
- R** = ΥΨΟΣ ΤΖΑΜΙΟΥ / GLASS HEIGHT
- l** = ΕΣΩΤΕΡΙΚΟ ΠΛΑΤΟΣ ΦΥΛΛΟΥ / INNER SASH WIDTH
- d** = ΕΣΩΤΕΡΙΚΟ ΥΨΟΣ ΦΥΛΛΟΥ / INNER SASH HEIGHT

Κάσα με ύψος 26.2mm:
Frame with height 26.2mm:

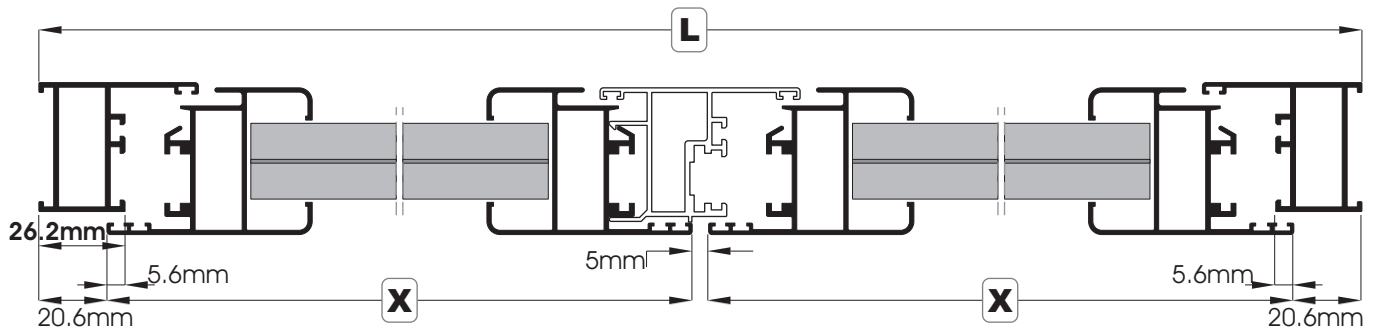
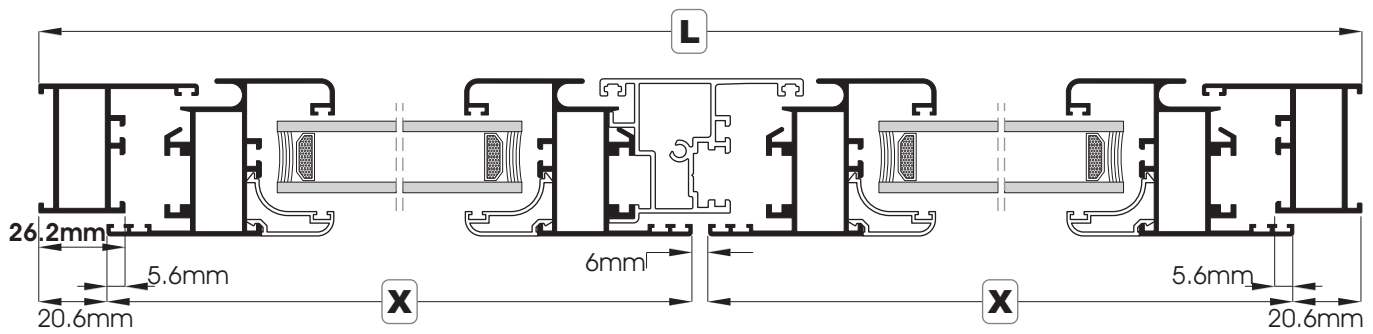

ΤΖΑΜΙ / GLASS

ΠΑΤΖΟΥΡΙ / SHUTTER

Για τις κάσες με ύψος 26.2mm ισχύει ο τύπος:
For the frames with height 26.2mm we use the type:

$$X = \frac{L - 47\text{mm}}{2}$$

$$X = \frac{L - 46\text{mm}}{2}$$

Για τις κάσες με ύψος 50.2mm ισχύει ο τύπος:
For the frames with height 50.2mm we use the type:

$$X = \frac{L - 95\text{mm}}{2}$$

$$X = \frac{L - 94\text{mm}}{2}$$

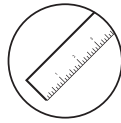
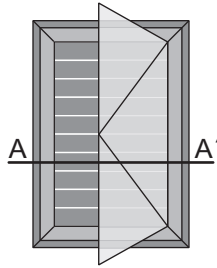

ΜΟΝΟΦΥΛΛΟ ΑΝΟΙΓΟΜΕΝΟ ΤΖΑΜΙ - ΠΑΤΖΟΥΡΙ
TURN SINGLE SASH WINDOW GLASS - SHUTTER

- L** = ΠΛΑΤΟΣ ΚΑΣΑΣ / FRAME WIDTH
- X** = ΠΛΑΤΟΣ ΦΥΛΛΟΥ / SASH WIDTH
- Z** = ΥΨΟΣ ΚΑΣΑΣ / FRAME HEIGHT
- H** = ΥΨΟΣ ΦΥΛΛΟΥ / SASH HEIGHT
- M** = ΥΨΟΣ ΜΠΙΝΙΟΥ / CLIP ON CENTRAL HEIGHT
- ΧΑ** = ΠΛΑΤΟΣ ΑΡΜΟΚΑΛΥΠΤΡΟΥ / DECORATIVE COVER WIDTH
- ΗΑ** = ΥΨΟΣ ΑΡΜΟΚΑΛΥΠΤΡΟΥ / DECORATIVE COVER HEIGHT
- T** = ΠΛΑΤΟΣ ΤΖΑΜΙΟΥ / GLASS WIDTH
- R** = ΥΨΟΣ ΤΖΑΜΙΟΥ / GLASS HEIGHT
- ℓ** = ΕΣΩΤΕΡΙΚΟ ΠΛΑΤΟΣ ΦΥΛΛΟΥ / INNER SASH WIDTH
- d** = ΕΣΩΤΕΡΙΚΟ ΥΨΟΣ ΦΥΛΛΟΥ / INNER SASH HEIGHT

Κάσα με ύψος 34.2mm:
Frame with height 34.2mm:

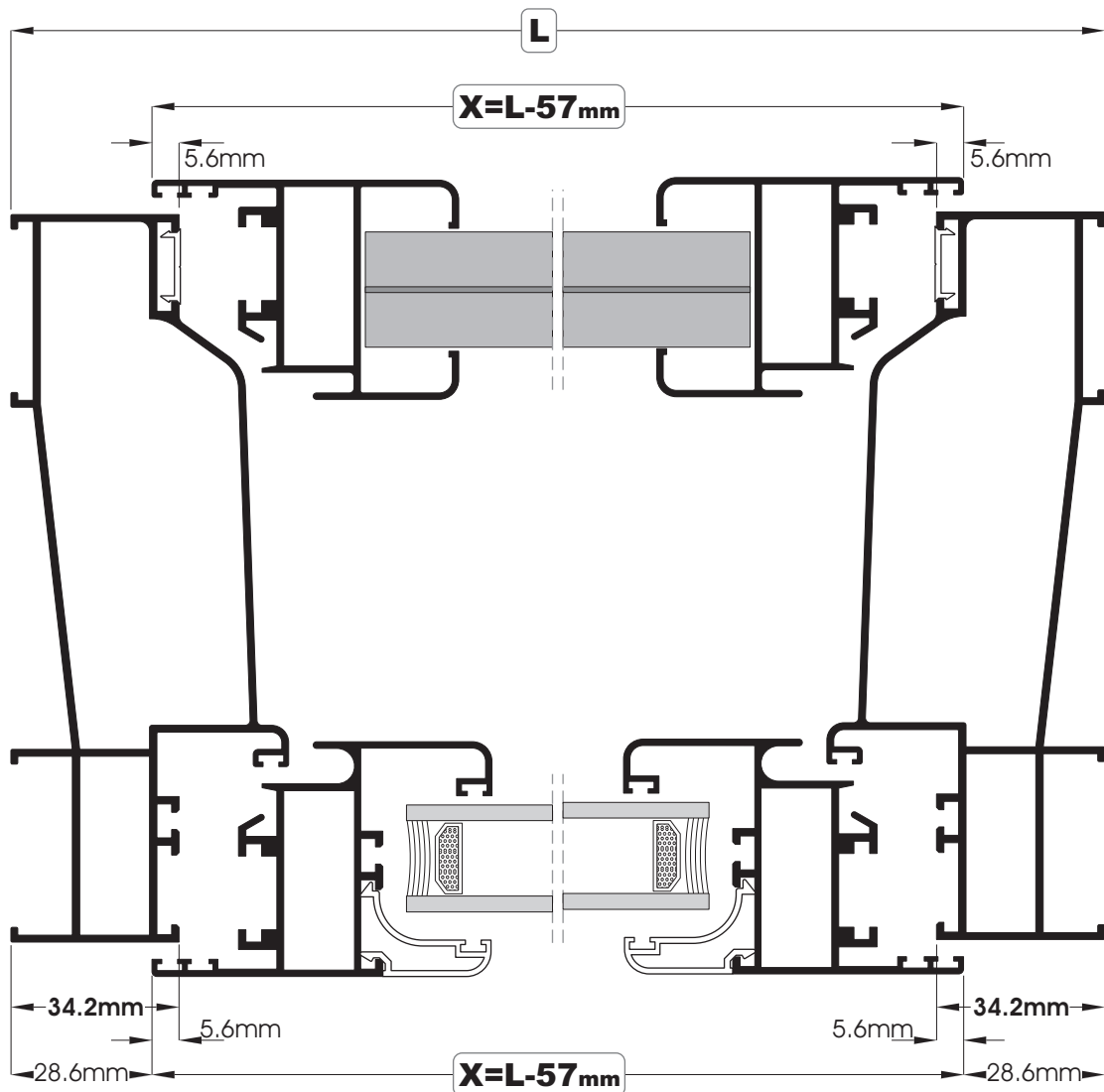

ΚΟΠΕΣ - CUTS

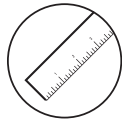
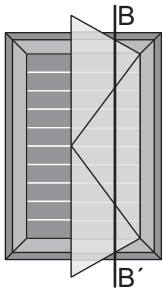

ΜΟΝΟΦΥΛΛΟ ΑΝΟΙΓΟΜΕΝΟ ΤΖΑΜΙ - ΠΑΤΖΟΥΡΙ
TURN SINGLE SASH WINDOW GLASS - SHUTTER

- L** = ΠΛΑΤΟΣ ΚΑΣΑΣ / FRAME WIDTH
- X** = ΠΛΑΤΟΣ ΦΥΛΛΟΥ / SASH WIDTH
- Z** = ΥΨΟΣ ΚΑΣΑΣ / FRAME HEIGHT
- H** = ΥΨΟΣ ΦΥΛΛΟΥ / SASH HEIGHT
- M** = ΥΨΟΣ ΜΠΙΝΙΟΥ / CLIP ON CENTRAL HEIGHT
- ΧΑ** = ΠΛΑΤΟΣ ΑΡΜΟΚΑΛΥΠΤΡΟΥ / DECORATIVE COVER WIDTH
- ΗΑ** = ΥΨΟΣ ΑΡΜΟΚΑΛΥΠΤΡΟΥ / DECORATIVE COVER HEIGHT
- T** = ΠΛΑΤΟΣ ΤΖΑΜΙΟΥ / GLASS WIDTH
- R** = ΥΨΟΣ ΤΖΑΜΙΟΥ / GLASS HEIGHT
- l** = ΕΣΩΤΕΡΙΚΟ ΠΛΑΤΟΣ ΦΥΛΛΟΥ / INNER SASH WIDTH
- d** = ΕΣΩΤΕΡΙΚΟ ΥΨΟΣ ΦΥΛΛΟΥ / INNER SASH HEIGHT

Κάσα με ύψος 34.2mm:
Frame with height 34.2mm:

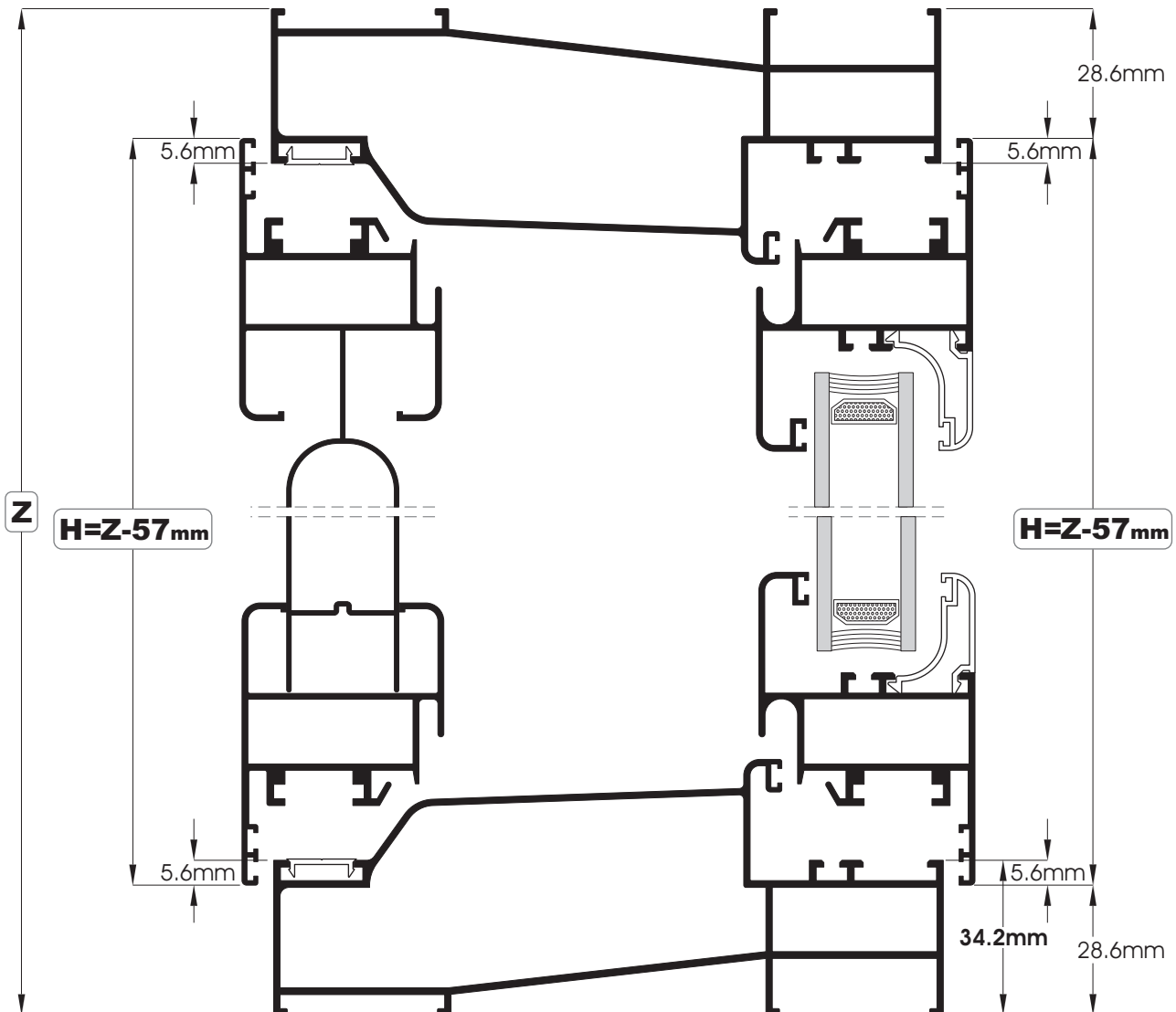

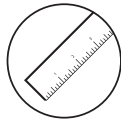
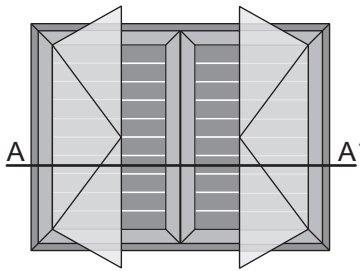

ΔΙΦΥΛΛΟ ΑΝΟΙΓΜΕΝΟ ΤΖΑΜΙ - ΠΑΤΖΟΥΡΙ
TURN DOUBLE SASH WINDOW GLASS - SHUTTER

- L** = ΠΛΑΤΟΣ ΚΑΣΑΣ / FRAME WIDTH
- X** = ΠΛΑΤΟΣ ΦΥΛΛΟΥ / SASH WIDTH
- Z** = ΥΨΟΣ ΚΑΣΑΣ / FRAME HEIGHT
- H** = ΥΨΟΣ ΦΥΛΛΟΥ / SASH HEIGHT
- M** = ΥΨΟΣ ΜΠΙΝΙΟΥ / CLIP ON CENTRAL HEIGHT
- ΧΑ** = ΠΛΑΤΟΣ ΑΡΜΟΚΑΛΥΠΤΡΟΥ / DECORATIVE COVER WIDTH
- ΗΑ** = ΥΨΟΣ ΑΡΜΟΚΑΛΥΠΤΡΟΥ / DECORATIVE COVER HEIGHT
- T** = ΠΛΑΤΟΣ ΤΖΑΜΙΟΥ / GLASS WIDTH
- R** = ΥΨΟΣ ΤΖΑΜΙΟΥ / GLASS HEIGHT
- ℓ** = ΕΣΩΤΕΡΙΚΟ ΠΛΑΤΟΣ ΦΥΛΛΟΥ / INNER SASH WIDTH
- d** = ΕΣΩΤΕΡΙΚΟ ΥΨΟΣ ΦΥΛΛΟΥ / INNER SASH HEIGHT

Κάσα με ύψος 34.2mm:
Frame with height 34.2mm:

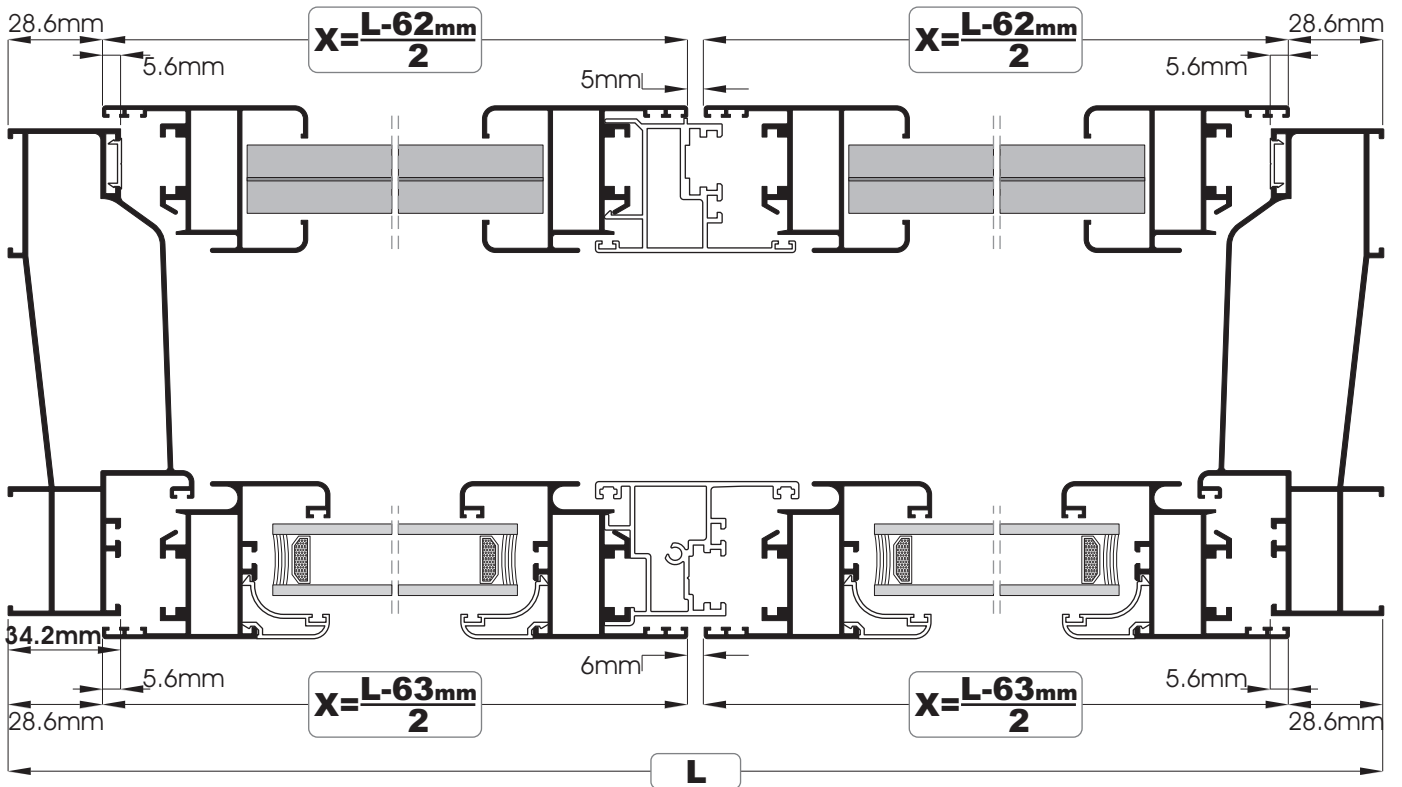

ΚΟΠΕΣ - CUTS

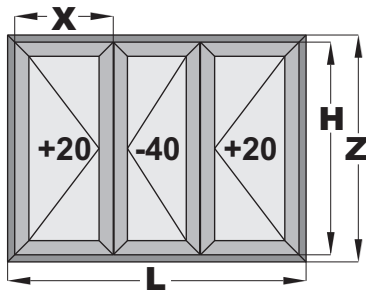

Στο Τρίφυλλο Ανοιγόμενο ισχύουν οι τύποι:
In Turn Triple sash window we use the types:



Για τις κάσες με ύψος 26.2mm
ισχύουν οι τύποι:
For the frames with height 26.2mm
we use the types:

TZAMI / GLASS H=Z-41mm	ΠΑΤΖΟΥΡΙ / SHUTTER H=Z-41mm	&	
TZAMI / GLASS X = $\frac{L-53mm}{3}$	ΠΑΤΖΟΥΡΙ / SHUTTER X = $\frac{L-51mm}{3}$	→	X+20mm ΑΚΡΑΙΑ ΦΥΛΛΑ OUTSIDE SASHES X-40mm ΜΕΣΑΙΟ ΦΥΛΛΟ MIDDLE SASH



Για τις κάσες με ύψος 34.2mm
ισχύουν οι τύποι:
For the frames with height 34.2mm
we use the types:

TZAMI / GLASS H=Z-57mm	ΠΑΤΖΟΥΡΙ / SHUTTER H=Z-57mm	&	
TZAMI / GLASS X = $\frac{L-69mm}{3}$	ΠΑΤΖΟΥΡΙ / SHUTTER X = $\frac{L-67mm}{3}$	→	X+20mm ΑΚΡΑΙΑ ΦΥΛΛΑ OUTSIDE SASHES X-40mm ΜΕΣΑΙΟ ΦΥΛΛΟ MIDDLE SASH



Για τις κάσες με ύψος 50.2mm
ισχύουν οι τύποι:
For the frames with height 50.2mm
we use the types:

TZAMI / GLASS H=Z-89mm	ΠΑΤΖΟΥΡΙ / SHUTTER H=Z-89mm	&	
TZAMI / GLASS X = $\frac{L-101mm}{3}$	ΠΑΤΖΟΥΡΙ / SHUTTER X = $\frac{L-99mm}{3}$	→	X+20mm ΑΚΡΑΙΑ ΦΥΛΛΑ OUTSIDE SASHES X-40mm ΜΕΣΑΙΟ ΦΥΛΛΟ MIDDLE SASH

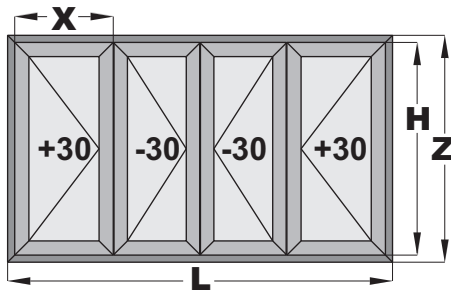

Στο Τετράφυλλο Ανοιγόμενο ισχύουν οι τύποι:
In Turn Four sash window we use the types:



Για τις κάσες με ύψος 26.2mm
ισχύουν οι τύποι:
For the frames with height 26.2mm
we use the types:

TZAMI / GLASS H=Z-41mm	ΠΑΤΖΟΥΡΙ / SHUTTER H=Z-41mm	&	
TZAMI / GLASS X = $\frac{L-59mm}{4}$	ΠΑΤΖΟΥΡΙ / SHUTTER X = $\frac{L-56mm}{4}$	→	X+30mm ΑΚΡΑΙΑ ΦΥΛΛΑ OUTSIDE SASHES X-30mm ΜΕΣΑΙΑ ΦΥΛΛΑ MIDDLE SASHES



Για τις κάσες με ύψος 34.2mm
ισχύουν οι τύποι:
For the frames with height 34.2mm
we use the types:

TZAMI / GLASS H=Z-57mm	ΠΑΤΖΟΥΡΙ / SHUTTER H=Z-57mm	&	
TZAMI / GLASS X = $\frac{L-75mm}{4}$	ΠΑΤΖΟΥΡΙ / SHUTTER X = $\frac{L-72mm}{4}$	→	X+30mm ΑΚΡΑΙΑ ΦΥΛΛΑ OUTSIDE SASHES X-30mm ΜΕΣΑΙΑ ΦΥΛΛΑ MIDDLE SASHES



Για τις κάσες με ύψος 50.2mm
ισχύουν οι τύποι:
For the frames with height 50.2mm
we use the types:

TZAMI / GLASS H=Z-89mm	ΠΑΤΖΟΥΡΙ / SHUTTER H=Z-89mm	&	
TZAMI / GLASS X = $\frac{L-107mm}{4}$	ΠΑΤΖΟΥΡΙ / SHUTTER X = $\frac{L-104mm}{4}$	→	X+30mm ΑΚΡΑΙΑ ΦΥΛΛΑ OUTSIDE SASHES X-30mm ΜΕΣΑΙΑ ΦΥΛΛΑ MIDDLE SASHES

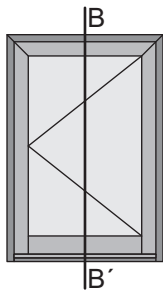

ΠΟΡΤΕΣ
DOORS

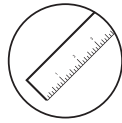

- L** = ΠΛΑΤΟΣ ΚΑΣΑΣ / FRAME WIDTH
X = ΠΛΑΤΟΣ ΦΥΛΛΟΥ / SASH WIDTH
Z = ΥΨΟΣ ΚΑΣΑΣ / FRAME HEIGHT
H = ΥΨΟΣ ΦΥΛΛΟΥ / SASH HEIGHT
M = ΥΨΟΣ ΜΠΙΝΙΟΥ / CLIP ON CENTRAL HEIGHT
ΧΑ = ΠΛΑΤΟΣ ΑΡΜΟΚΑΛΥΠΤΡΟΥ / DECORATIVE COVER WIDTH
ΗΑ = ΥΨΟΣ ΑΡΜΟΚΑΛΥΠΤΡΟΥ / DECORATIVE COVER HEIGHT
T = ΠΛΑΤΟΣ ΤΖΑΜΙΟΥ / GLASS WIDTH
R = ΥΨΟΣ ΤΖΑΜΙΟΥ / GLASS HEIGHT
ℓ = ΕΣΩΤΕΡΙΚΟ ΠΛΑΤΟΣ ΦΥΛΛΟΥ / INNER SASH WIDTH
d = ΕΣΩΤΕΡΙΚΟ ΥΨΟΣ ΦΥΛΛΟΥ / INNER SASH HEIGHT

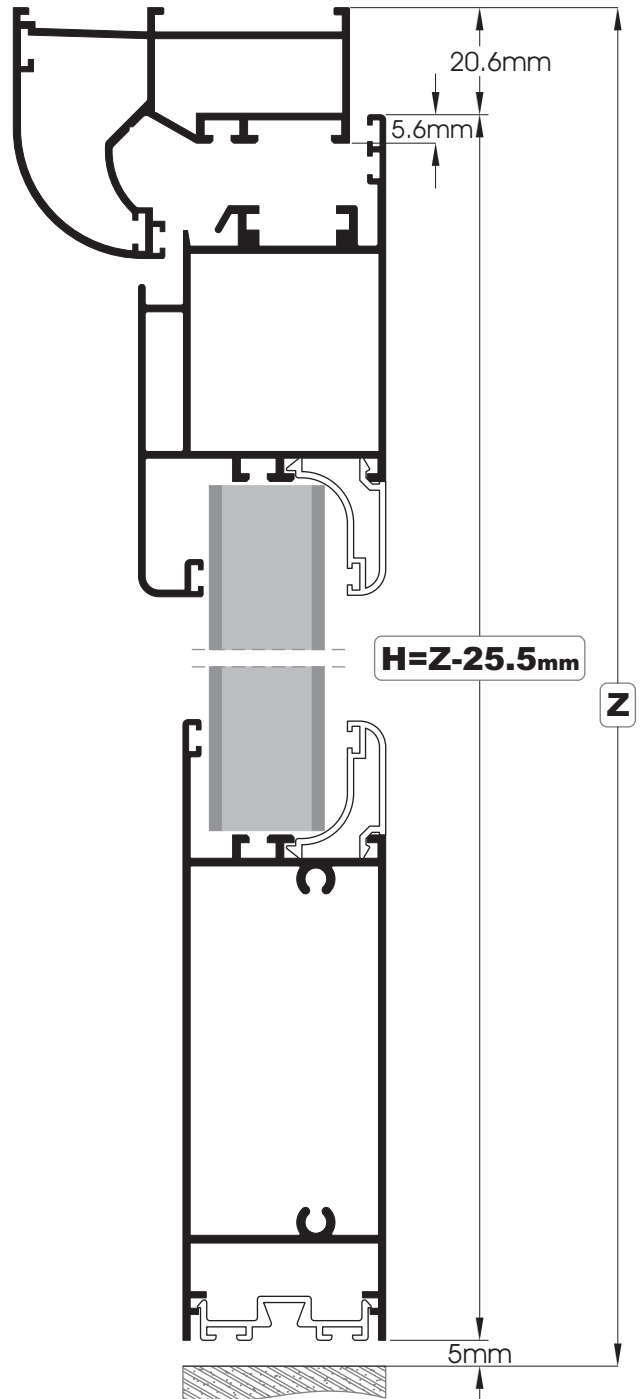
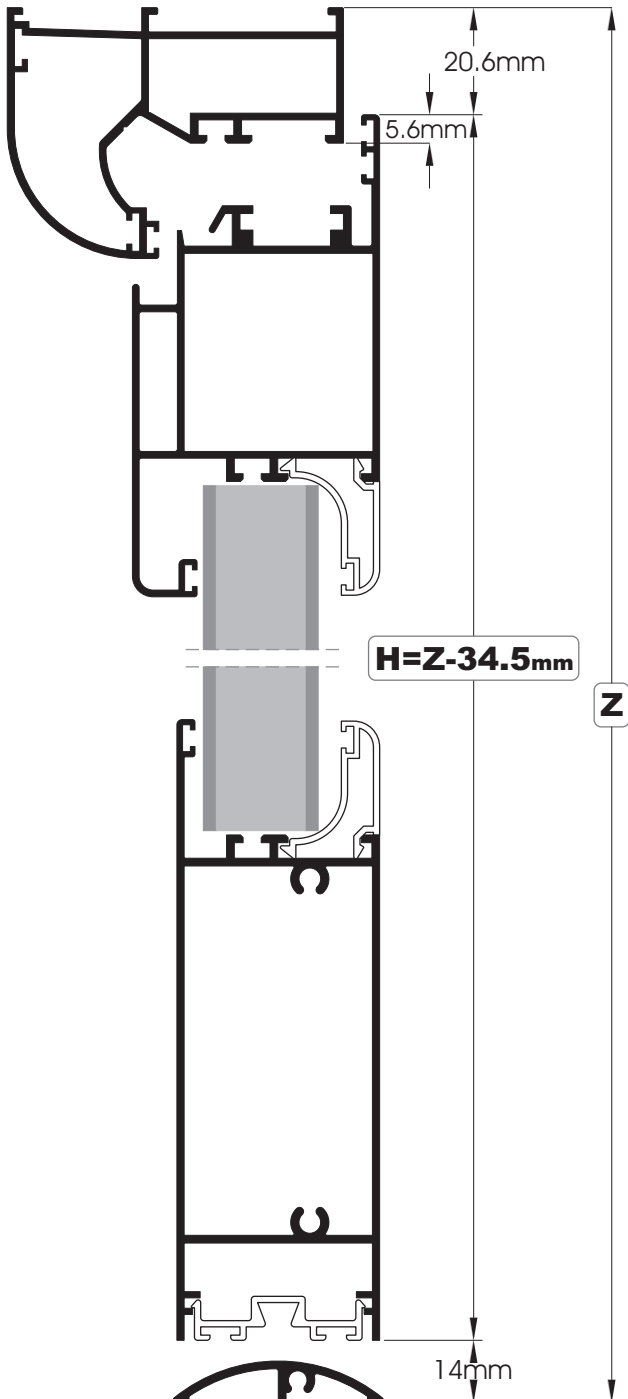

ΚΟΠΕΣ - CUTS

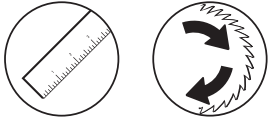

**ΜΠΙΝΙ / CLIP ON CENTRAL
ΑΡΜΟΚΑΛΥΠΤΡΟ / DECORATIVE COVER**

- L** = ΠΛΑΤΟΣ ΚΑΣΑΣ / FRAME WIDTH
- X** = ΠΛΑΤΟΣ ΦΥΛΛΟΥ / SASH WIDTH
- Z** = ΥΨΟΣ ΚΑΣΑΣ / FRAME HEIGHT
- H** = ΥΨΟΣ ΦΥΛΛΟΥ / SASH HEIGHT
- M** = ΥΨΟΣ ΜΠΙΝΙΟΥ / CLIP ON CENTRAL HEIGHT
- ΧΑ** = ΠΛΑΤΟΣ ΑΡΜΟΚΑΛΥΠΤΡΟΥ / DECORATIVE COVER WIDTH
- ΗΑ** = ΥΨΟΣ ΑΡΜΟΚΑΛΥΠΤΡΟΥ / DECORATIVE COVER HEIGHT
- T** = ΠΛΑΤΟΣ ΤΖΑΜΙΟΥ / GLASS WIDTH
- R** = ΥΨΟΣ ΤΖΑΜΙΟΥ / GLASS HEIGHT
- ℓ** = ΕΣΩΤΕΡΙΚΟ ΠΛΑΤΟΣ ΦΥΛΛΟΥ / INNER SASH WIDTH
- d** = ΕΣΩΤΕΡΙΚΟ ΥΨΟΣ ΦΥΛΛΟΥ / INNER SASH HEIGHT

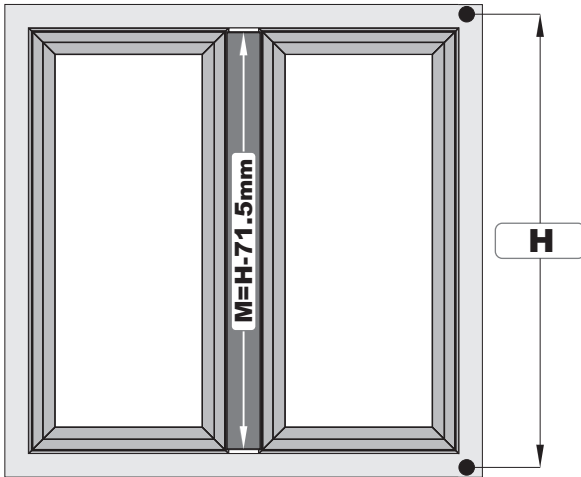

**ΜΠΙΝΙ No.028
CLIP ON CENTRAL No.028**

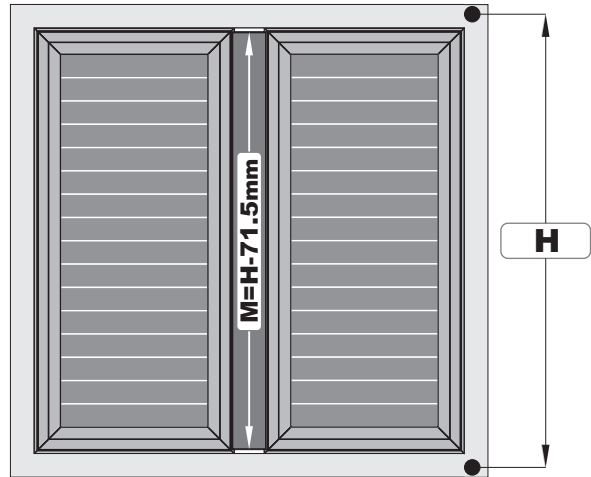

**ΜΠΙΝΙ No.003N
CLIP ON CENTRAL No.003N**

**ΑΡΜΟΚΑΛΥΠΤΡΟ No.023
DECORATIVE COVER No.023**

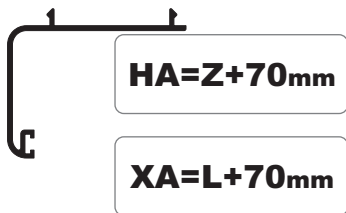

ΥΨΟΣ
HEIGHT

ΚΑΣΑ ΜΕ ΥΨΟΣ FRAME WITH HEIGHT	ΤΖΑΜΙ GLASS	ΠΑΤΖΟΥΡΙ SHUTTER	ΠΟΡΤΑ ΜΕ ΚΑΤΩΚΑΣΙ DOOR WITH SEALING DOOR PROFILE	ΠΟΡΤΑ ΧΩΡΙΣ ΚΑΤΩΚΑΣΙ DOOR WITHOUT SEALING DOOR PROFILE
26.2mm	H=Z-41mm	H=Z-41mm	H=Z-34.5mm	H=Z-25.5mm
34.2mm	H=Z-57mm	H=Z-57mm		
50.2mm	H=Z-89mm	H=Z-89mm		

L = ΠΛΑΤΟΣ ΚΑΣΑΣ / FRAME WIDTH	
X = ΠΛΑΤΟΣ ΦΥΛΛΟΥ / SASH WIDTH	
Z = ΥΨΟΣ ΚΑΣΑΣ / FRAME HEIGHT	
H = ΥΨΟΣ ΦΥΛΛΟΥ / SASH HEIGHT	
M = ΥΨΟΣ ΜΠΙΝΙΟΥ / CLIP ON CENTRAL HEIGHT	
XA = ΠΛΑΤΟΣ ΑΡΜΟΚΑΛΥΠΤΡΟΥ / DECORATIVE COVER WIDTH	
HA = ΥΨΟΣ ΑΡΜΟΚΑΛΥΠΤΡΟΥ / DECORATIVE COVER HEIGHT	
T = ΠΛΑΤΟΣ ΤΖΑΜΙΟΥ / GLASS WIDTH	
R = ΥΨΟΣ ΤΖΑΜΙΟΥ / GLASS HEIGHT	
ℓ = ΕΣΩΤΕΡΙΚΟ ΠΛΑΤΟΣ ΦΥΛΛΟΥ / INNER SASH WIDTH	
d = ΕΣΩΤΕΡΙΚΟ ΥΨΟΣ ΦΥΛΛΟΥ / INNER SASH HEIGHT	

ΠΛΑΤΟΣ
WIDTH

	ΚΑΣΑ ΜΕ ΥΨΟΣ FRAME WITH HEIGHT	ΤΖΑΜΙ GLASS	ΠΑΤΖΟΥΡΙ SHUTTER	ΠΟΡΤΑ ΜΕ ΚΑΤΩΚΑΣΙ DOOR WITH SEALING DOOR PROFILE	ΠΟΡΤΑ ΧΩΡΙΣ ΚΑΤΩΚΑΣΙ DOOR WITHOUT SEALING DOOR PROFILE
 ΜΟΝΟΦΥΛΛΟ ΑΝΟΙΓΟΜΕΝΟ TURN SINGLE SASH WINDOW	26.2mm	X=L-41mm	X=L-41mm	X=L-41mm	X=L-41mm
	34.2mm	X=L-57mm	X=L-57mm		
	50.2mm	X=L-89mm	X=L-89mm		

 ΔΙΦΥΛΛΟ ΑΝΟΙΓΟΜΕΝΟ TURN DOUBLE SASH WINDOW	26.2mm	X = $\frac{L-47mm}{2}$	X = $\frac{L-46mm}{2}$
	34.2mm	X = $\frac{L-63mm}{2}$	X = $\frac{L-62mm}{2}$
	50.2mm	X = $\frac{L-95mm}{2}$	X = $\frac{L-94mm}{2}$

 ΤΡΙΦΥΛΛΟ ΑΝΟΙΓΟΜΕΝΟ TURN TRIPLE SASH WINDOW	26.2mm	X = $\frac{L-53mm}{3}$	X = $\frac{L-51mm}{3}$	<table border="1"> <tr> <td>ΑΚΡΑΙΑ ΦΥΛΛΑ OUTSIDE SASHES</td> <td>ΜΕΣΑΙΟ ΦΥΛΛΟ MIDDLE SASH</td> </tr> <tr> <td>X+20mm</td> <td>X-40mm</td> </tr> </table>	ΑΚΡΑΙΑ ΦΥΛΛΑ OUTSIDE SASHES	ΜΕΣΑΙΟ ΦΥΛΛΟ MIDDLE SASH	X+20mm	X-40mm
	ΑΚΡΑΙΑ ΦΥΛΛΑ OUTSIDE SASHES	ΜΕΣΑΙΟ ΦΥΛΛΟ MIDDLE SASH						
	X+20mm	X-40mm						
34.2mm	X = $\frac{L-69mm}{3}$	X = $\frac{L-67mm}{3}$						
50.2mm	X = $\frac{L-101mm}{3}$	X = $\frac{L-99mm}{3}$						

 ΤΕΤΡΑΦΥΛΛΟ ΑΝΟΙΓΟΜΕΝΟ TURN FOUR SASH WINDOW	26.2mm	X = $\frac{L-59mm}{4}$	X = $\frac{L-56mm}{4}$	<table border="1"> <tr> <td>ΑΚΡΑΙΑ ΦΥΛΛΑ OUTSIDE SASHES</td> <td>ΜΕΣΑΙΑ ΦΥΛΛΑ MIDDLE SASHES</td> </tr> <tr> <td>X+30mm</td> <td>X-30mm</td> </tr> </table>	ΑΚΡΑΙΑ ΦΥΛΛΑ OUTSIDE SASHES	ΜΕΣΑΙΑ ΦΥΛΛΑ MIDDLE SASHES	X+30mm	X-30mm
	ΑΚΡΑΙΑ ΦΥΛΛΑ OUTSIDE SASHES	ΜΕΣΑΙΑ ΦΥΛΛΑ MIDDLE SASHES						
	X+30mm	X-30mm						
34.2mm	X = $\frac{L-75mm}{4}$	X = $\frac{L-72mm}{4}$						
50.2mm	X = $\frac{L-107mm}{4}$	X = $\frac{L-104mm}{4}$						

ΜΠΙΝΙ / CLIPS ON CENTRAL

No.028	M=H-71.5mm
No.003N	M=H-71.5mm

ΑΡΜΟΚΑΛΥΠΤΡΑ / DECORATIVE COVERS

No.023	HA=Z+70mm	XA=L+70mm
--------	------------------	------------------

ΟΔΗΓΙΕΣ ΚΟΠΗΣ ΤΩΝ ΠΡΟΦΙΛ - INSTRUCTIONS FOR SAWING PROFILES

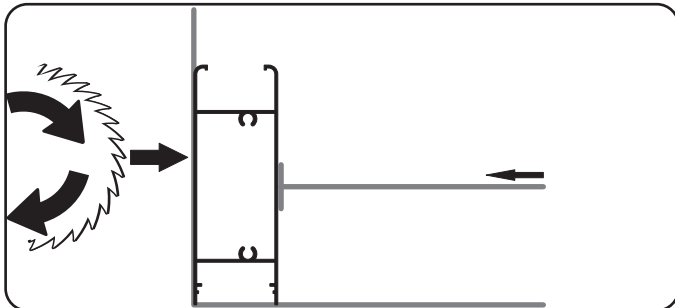
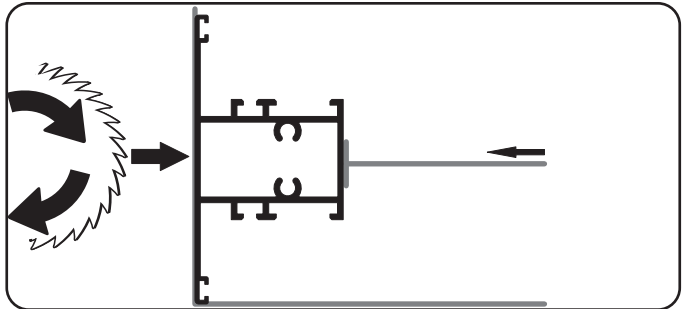
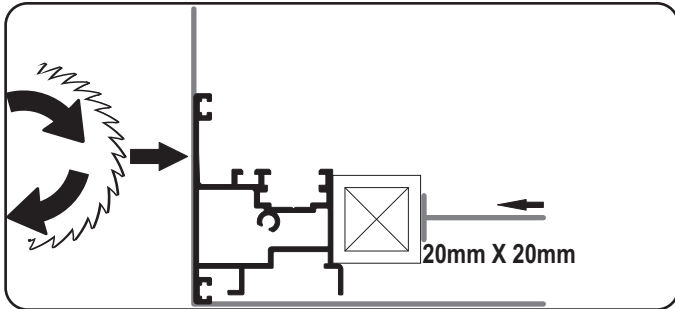
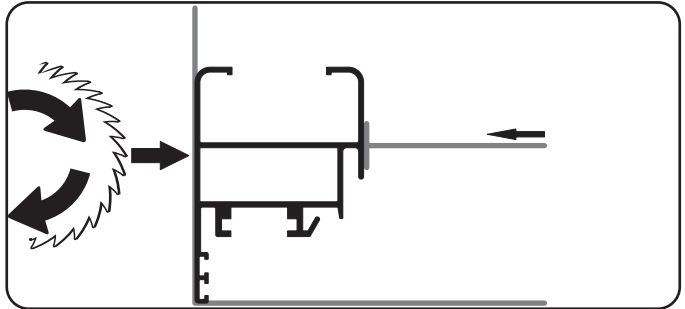
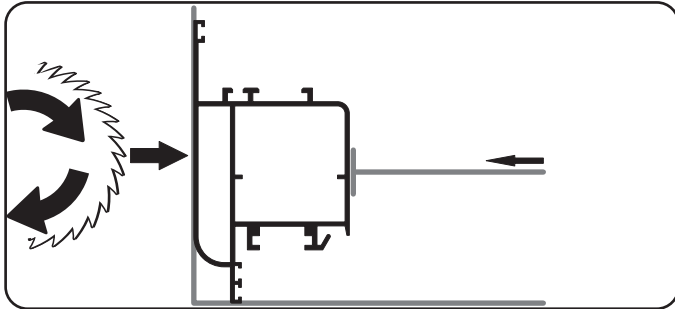
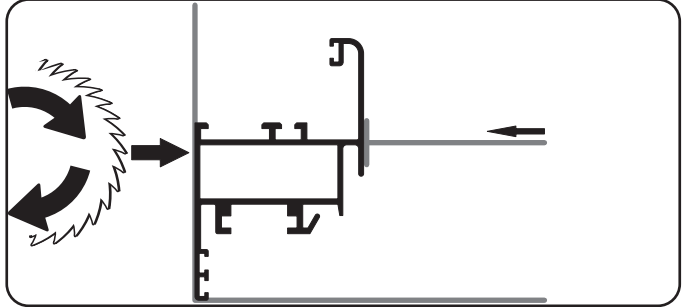
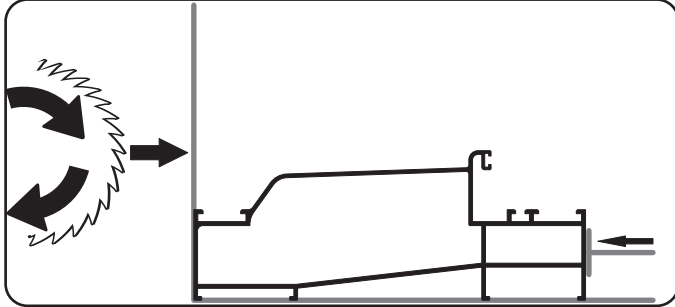
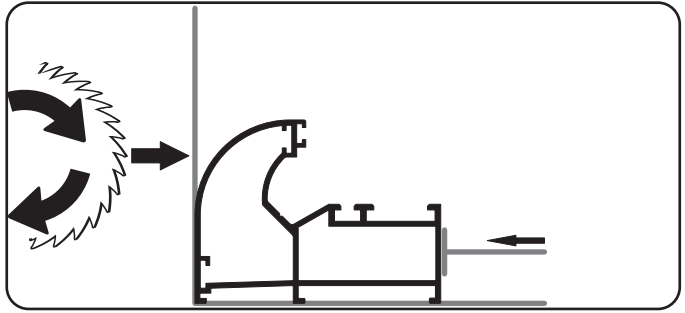
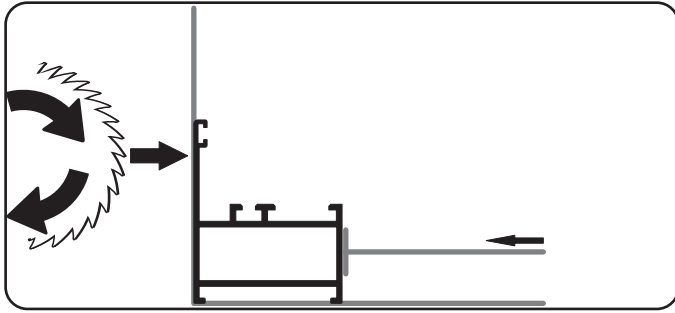

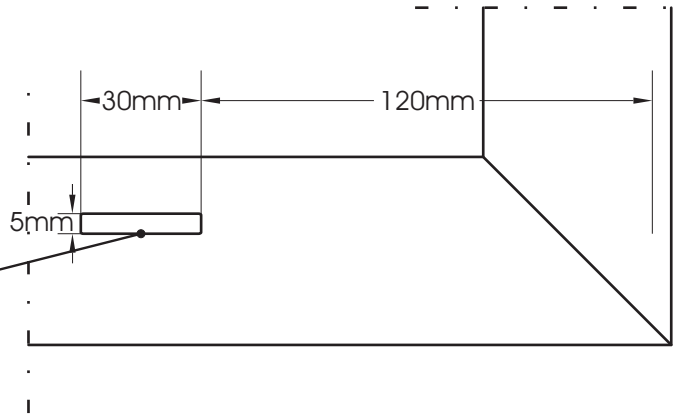
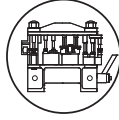
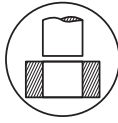
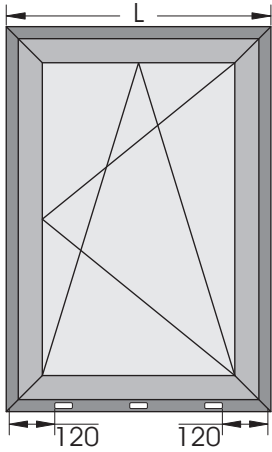

L 1300mm = 3 νεροχύτες/water drainage
 L 1300mm έως/to 1600mm = 4 νεροχύτες/water drainage
 L 1600mm έως/to 2100mm = 5 νεροχύτες/water drainage

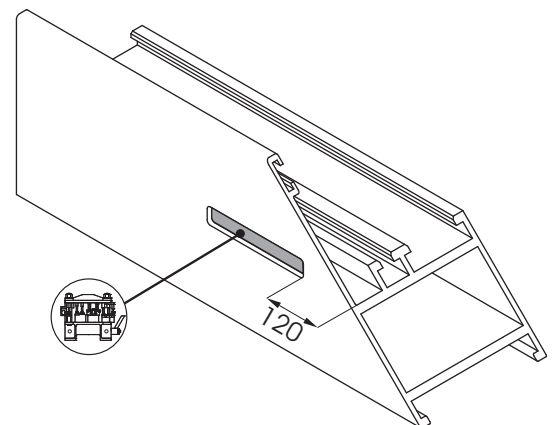
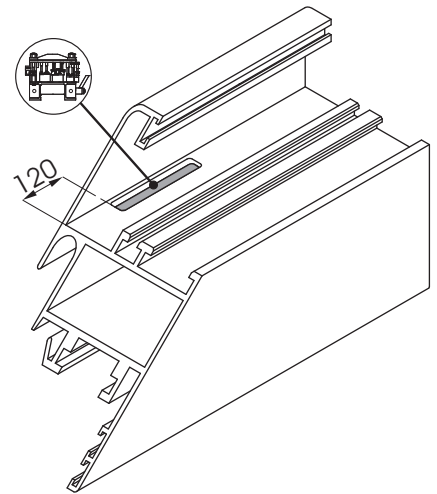
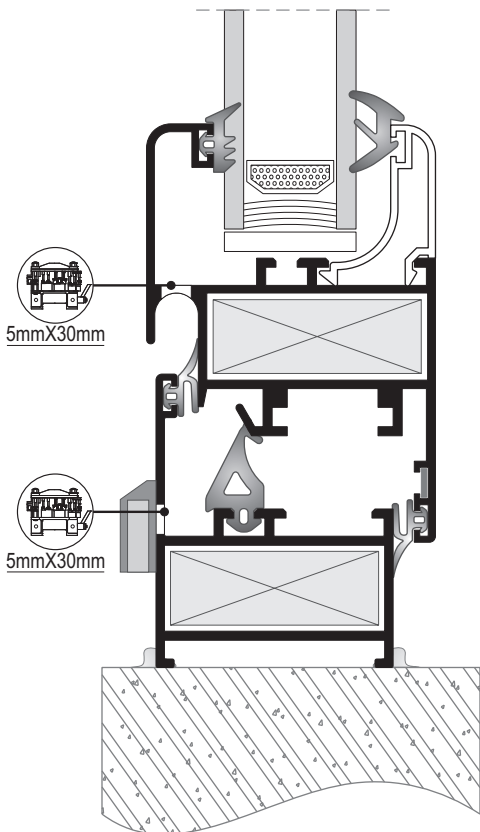

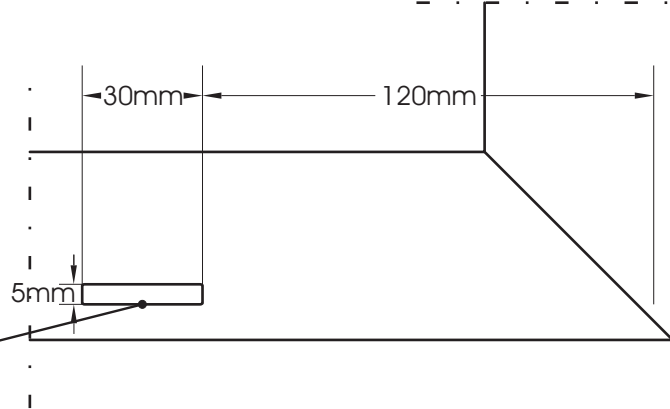
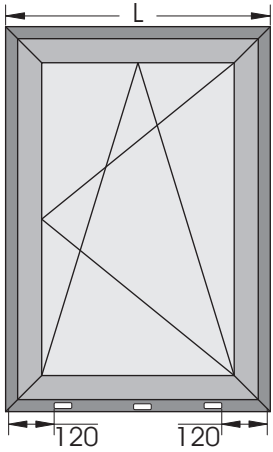

L 1300mm = 3 νεροχύτες/water drainage
L 1300mm έως/το 1600mm = 4 νεροχύτες/water drainage
L 1600mm έως/το 2100mm = 5 νεροχύτες/water drainage

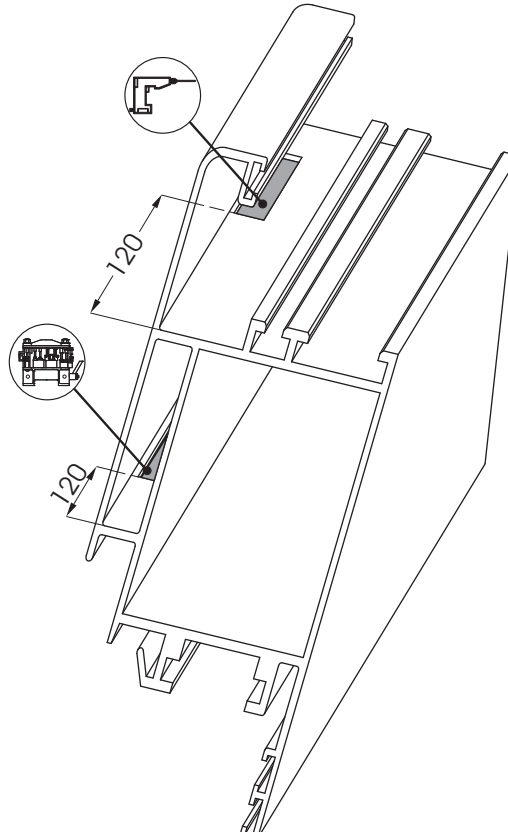
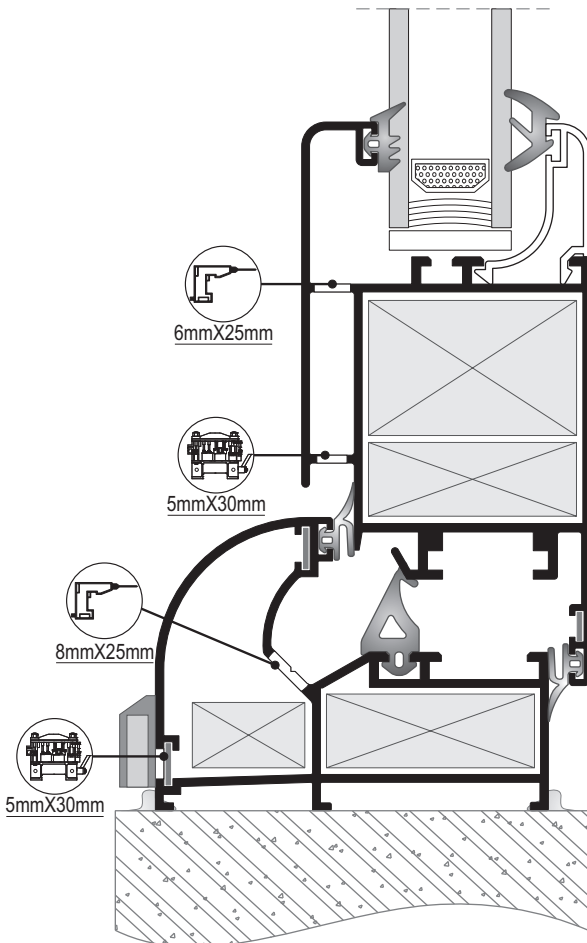

7mmX25mm

7mmX25mm

Μόνο το φύλλο Νο.020
Only sash profile No.020

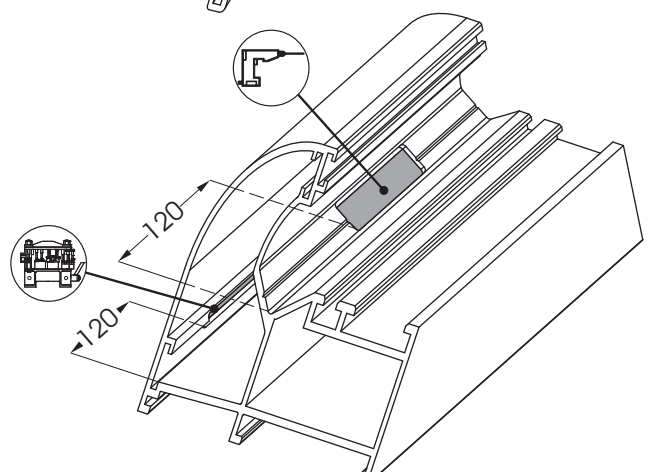
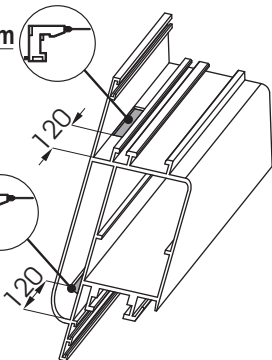

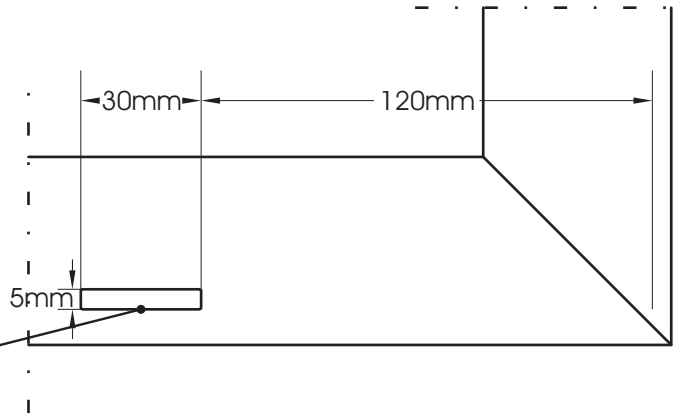
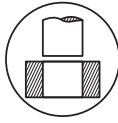
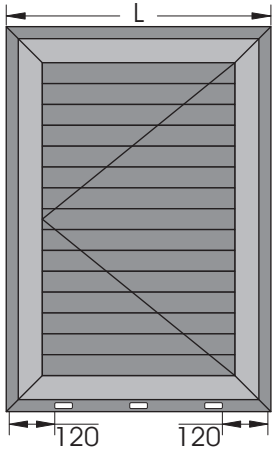

L 1300mm = 3 νεροχύτες/water drainage
 L 1300mm έως/to 1600mm = 4 νεροχύτες/water drainage
 L 1600mm έως/to 2100mm = 5 νεροχύτες/water drainage

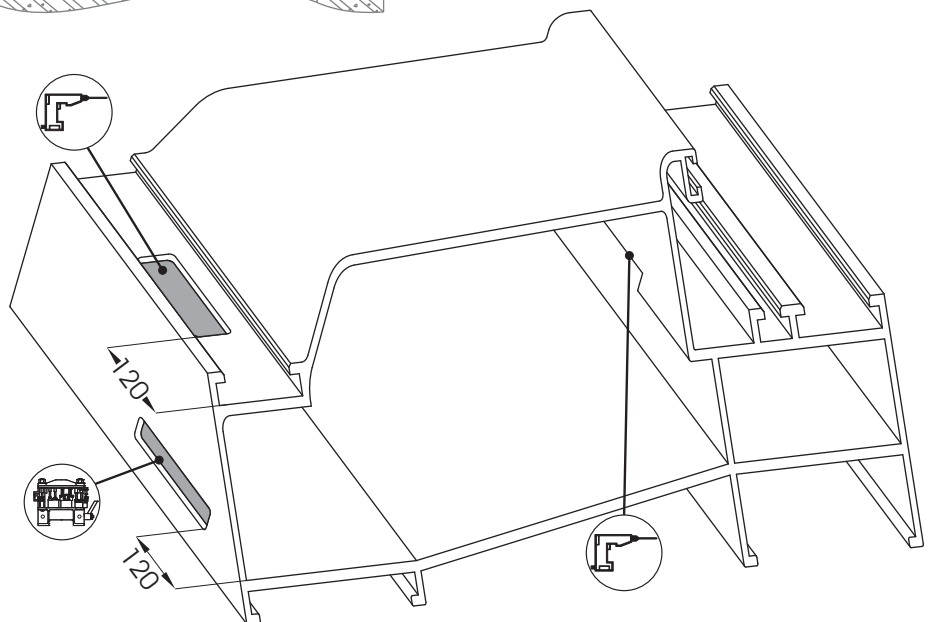
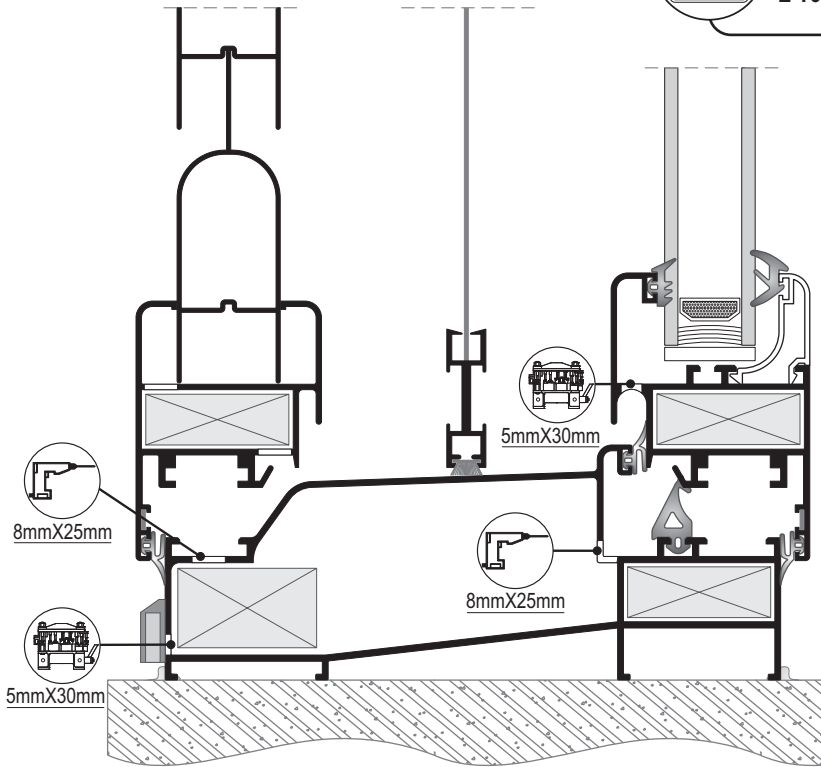

NEPOXYΤΕΣ - WATER DRAINAGE

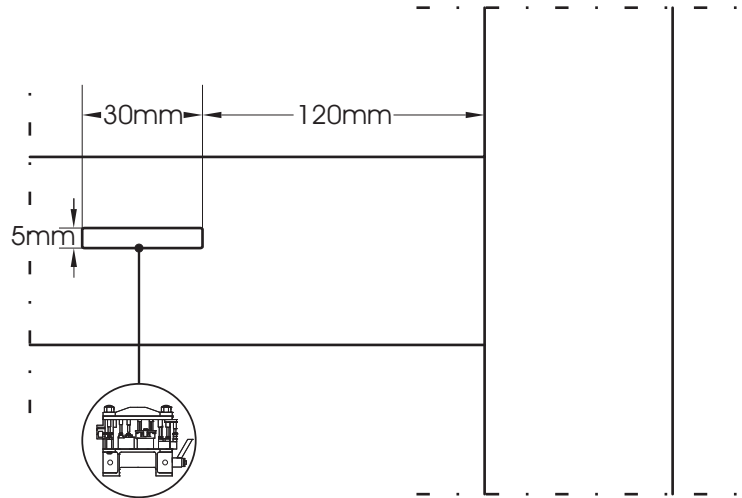
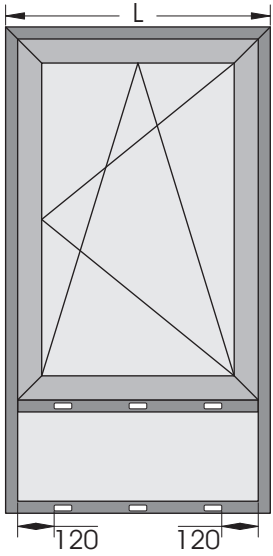

- L 1300mm = 3 νεροχύτες/water drainage
- L 1300mm έως/to 1600mm = 4 νεροχύτες/water drainage
- L 1600mm έως/to 2100mm = 5 νεροχύτες/water drainage

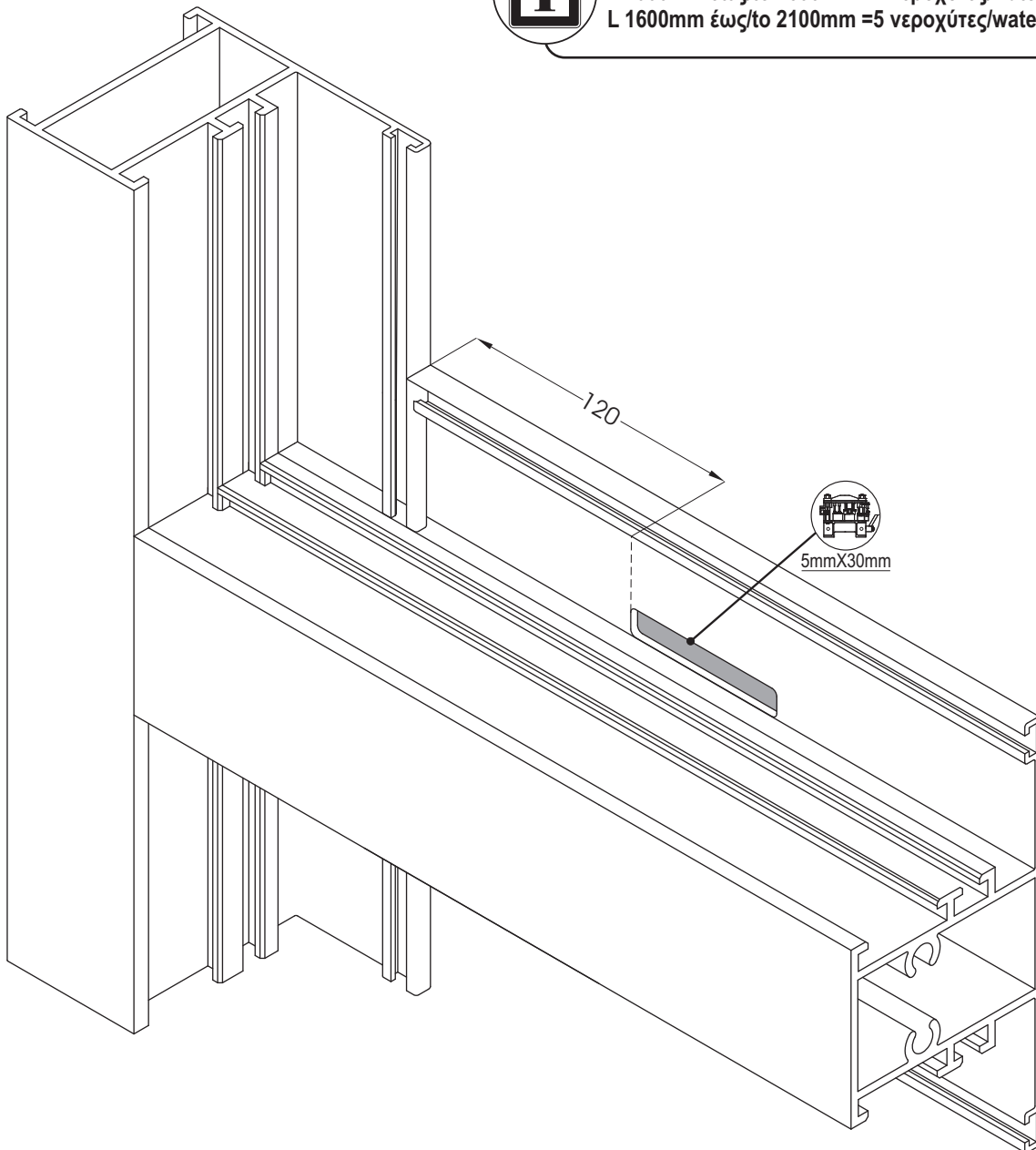

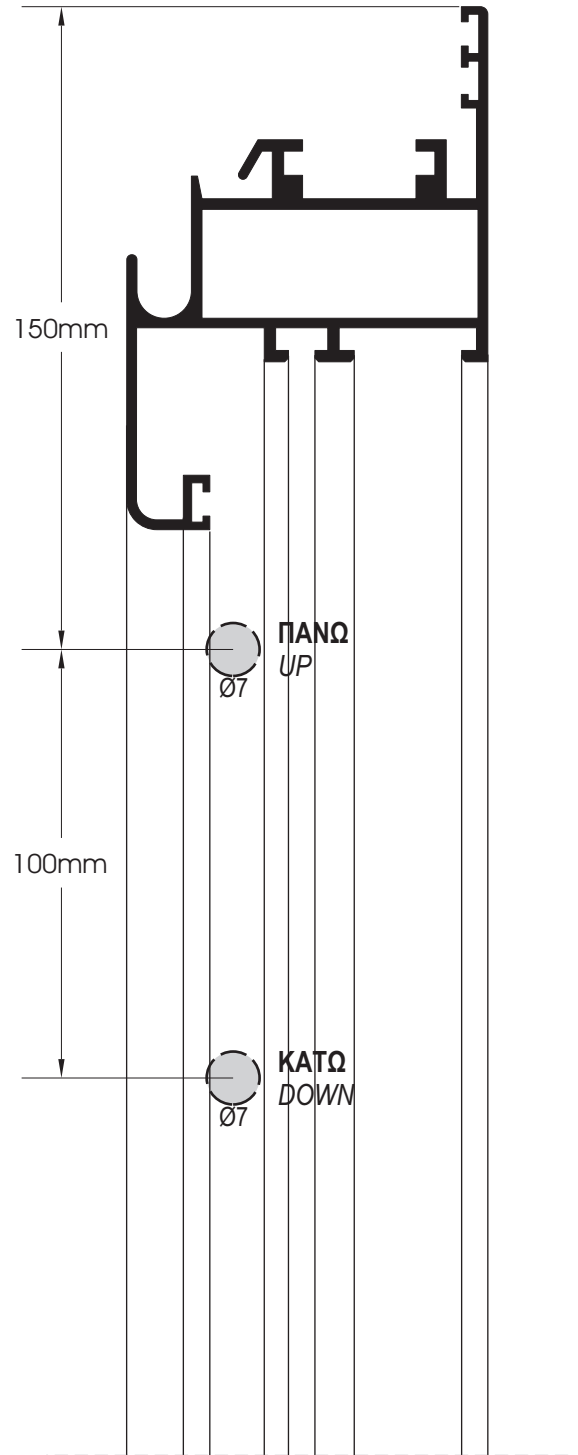
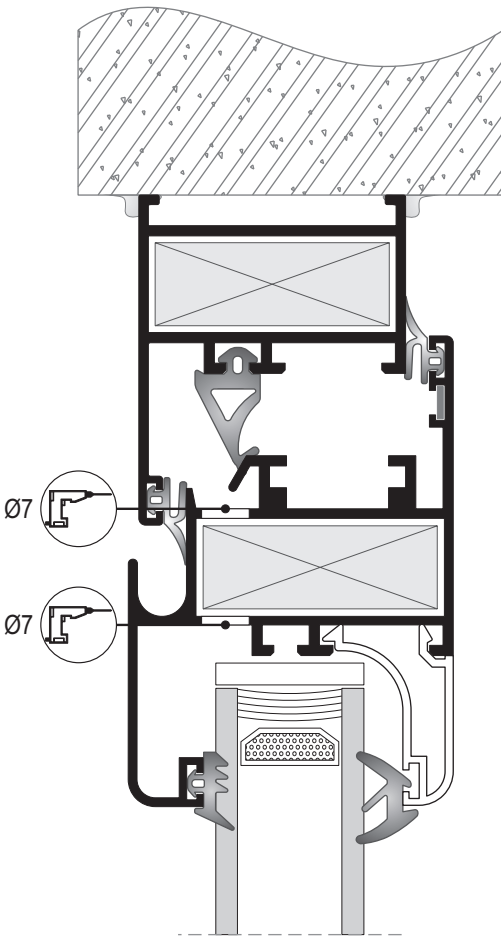
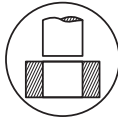
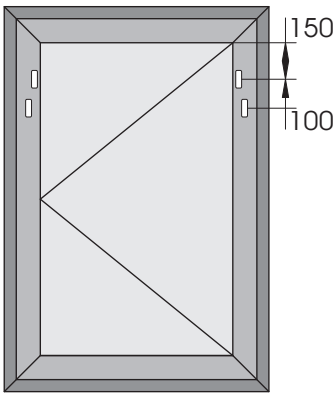

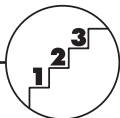
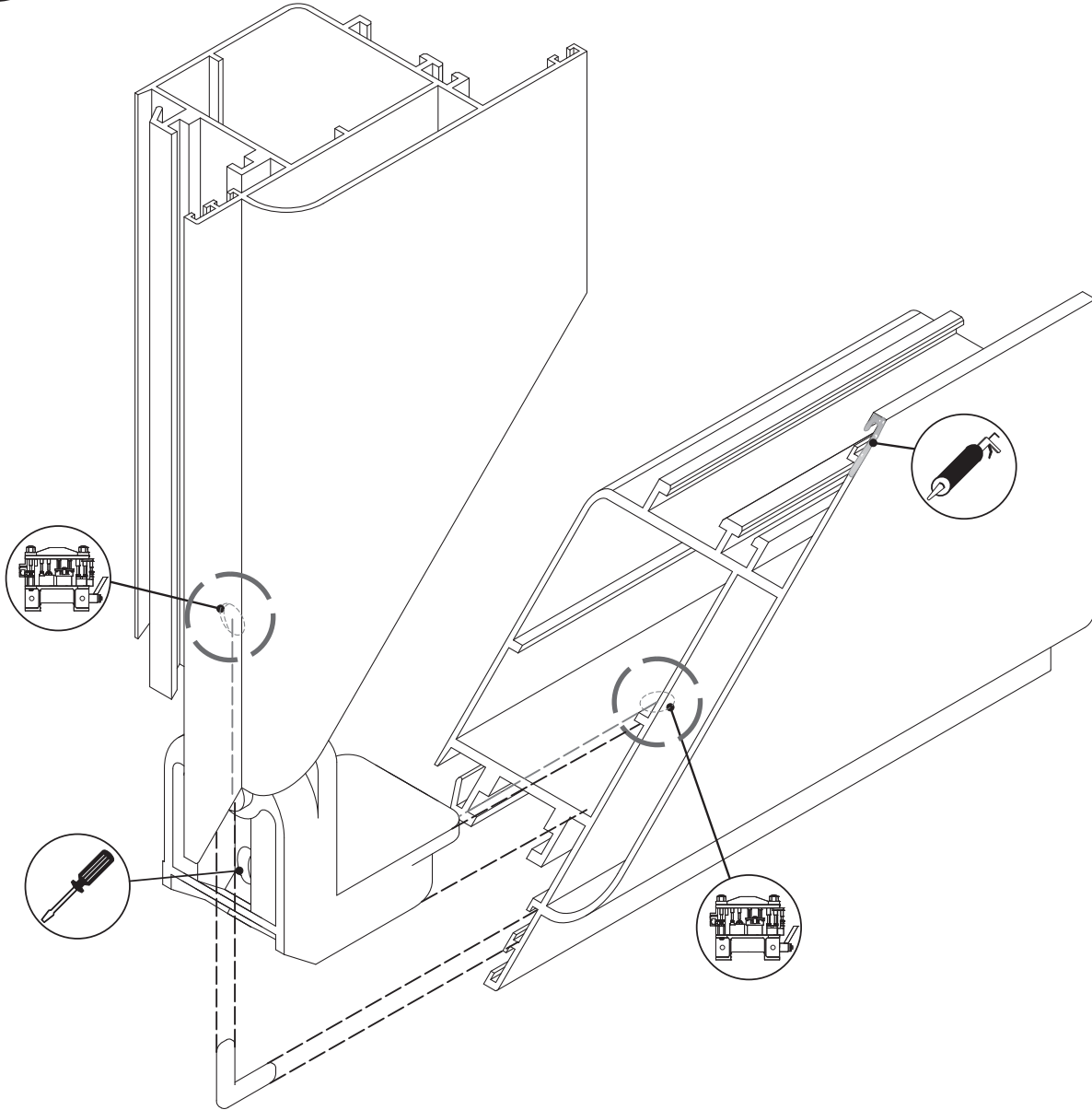

- Τοποθετήστε μία λεπτή στρώση αρμόκολλα ή σιλικόνη στα κομμένα μέρη των προφίλ. (φάλτσα)
Coat miter joints thinly. The "droplet" on top of the nozzle is enough.



- Απομακρύνετε μέσα στον ενδεδειγμένο χρόνο κάθε συγκολλητικό υλικό από τα προφίλ.
Clear every adhesive material from the profiles within the appropriate time.

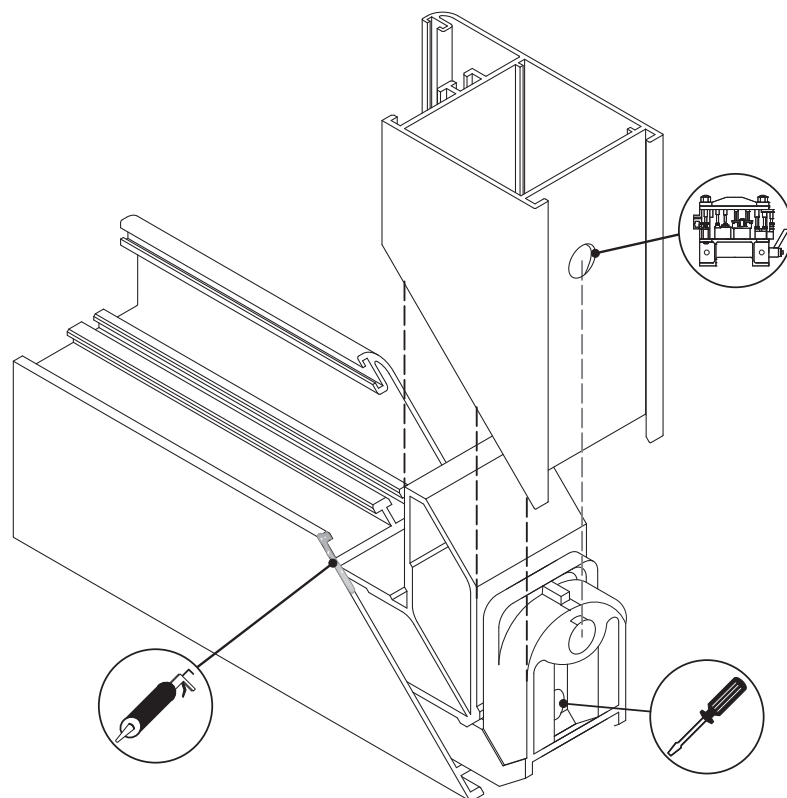
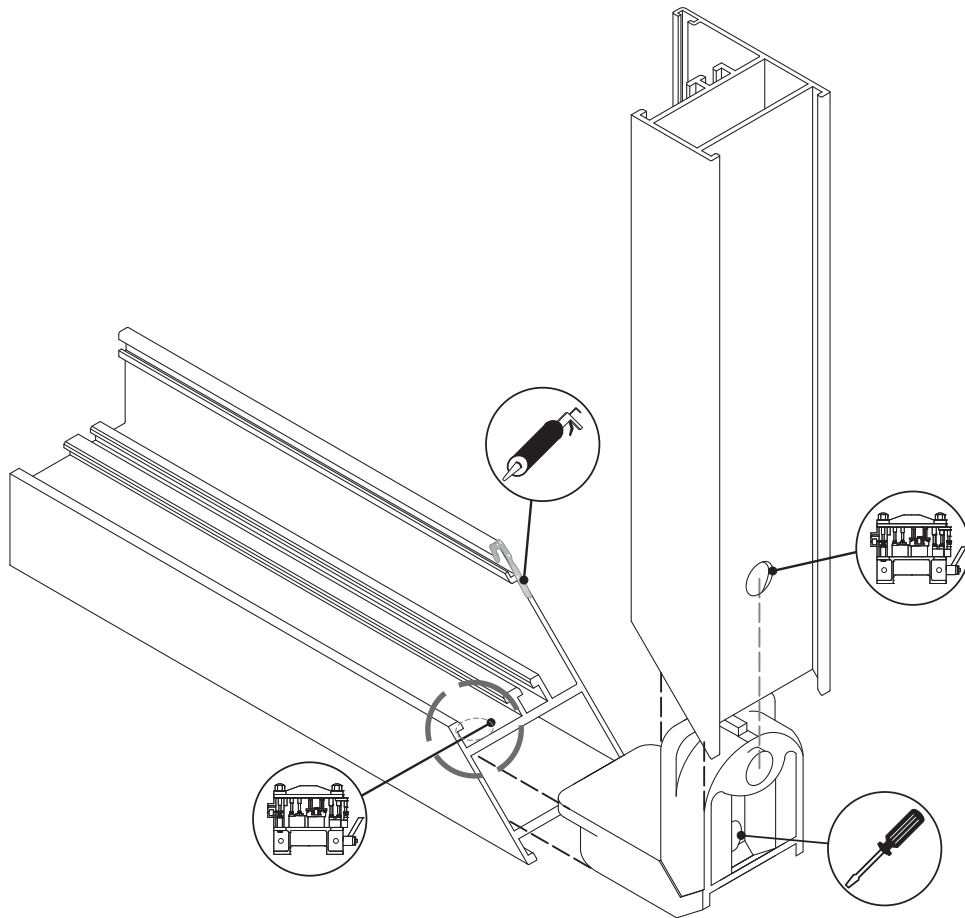

ΣΥΝΑΡΜΟΛΟΓΗΣΗ ΧΩΡΙΣΜΑΤΟΣ ΤΑΥ - T SHAPE TRANSOM ASSEMBLY

TAY ME KASA / T SHAPE WITH FRAME

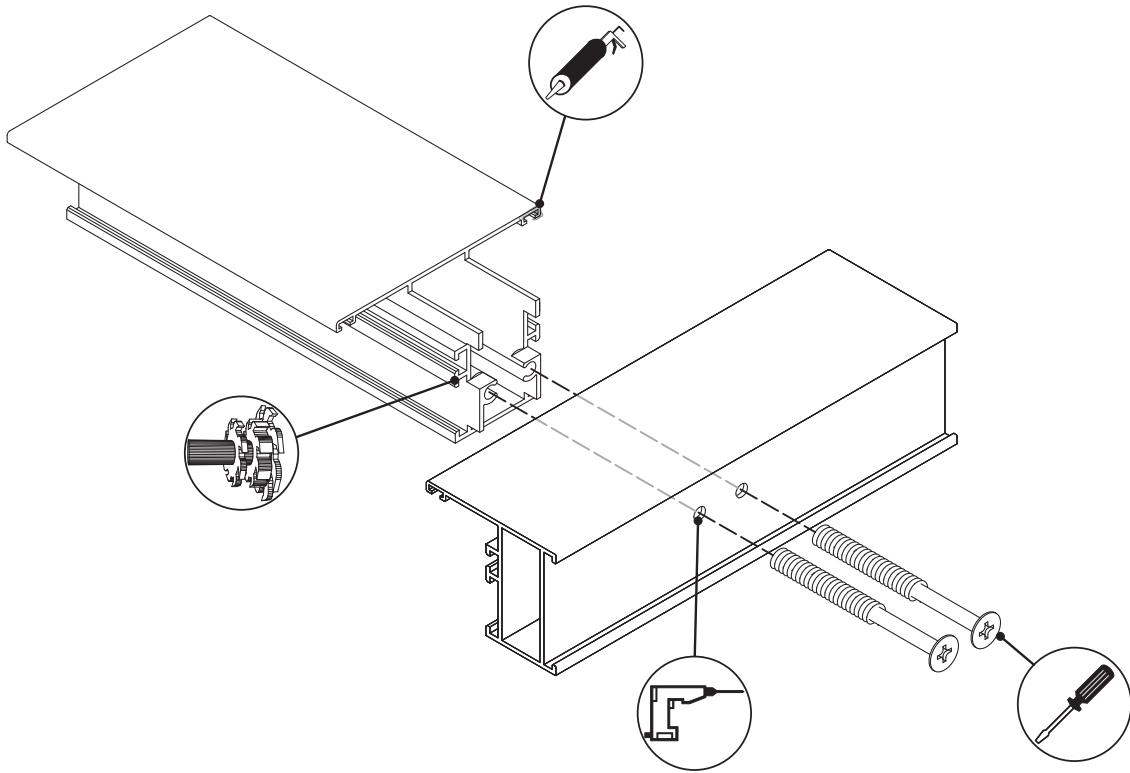

TAY ME KASA / T SHAPE WITH FRAME

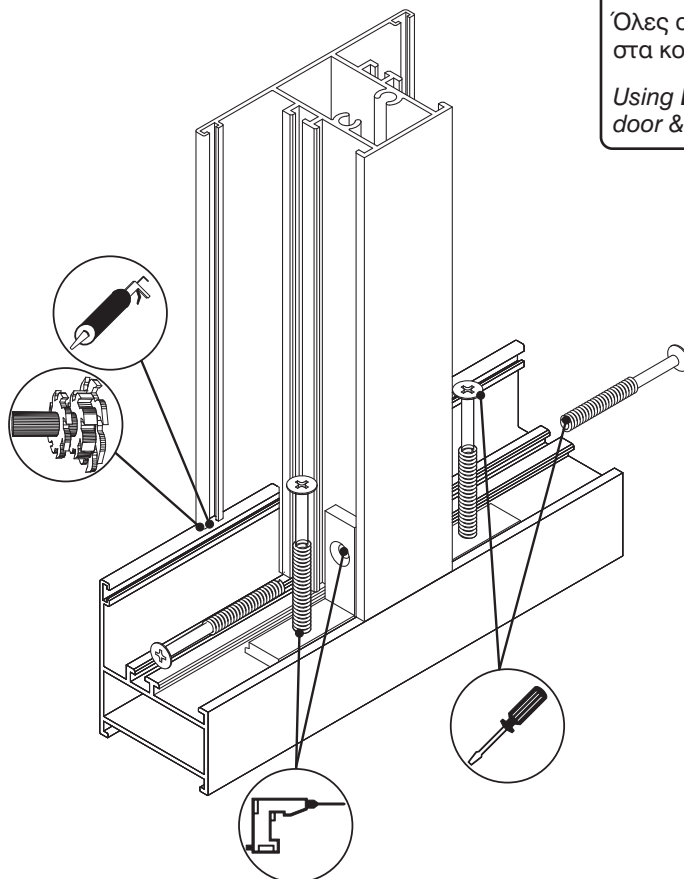

Όλες οι βίδες που χρησιμοποιούνται στα κουφώματα πρέπει να είναι **INOX**

*Using **INOX** screws in our door & windows systems is essential*

TAY ME ΦΥΛΛΟ / T SHAPE WITH SASH

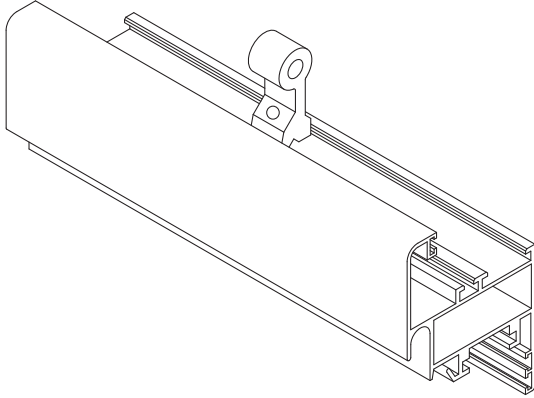
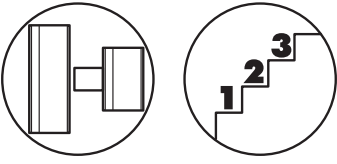

A

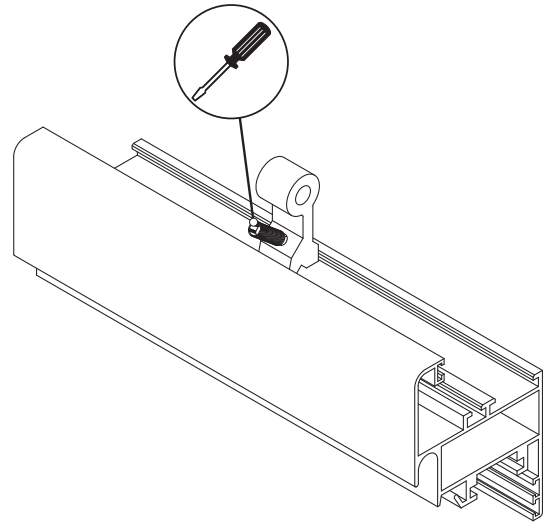

B

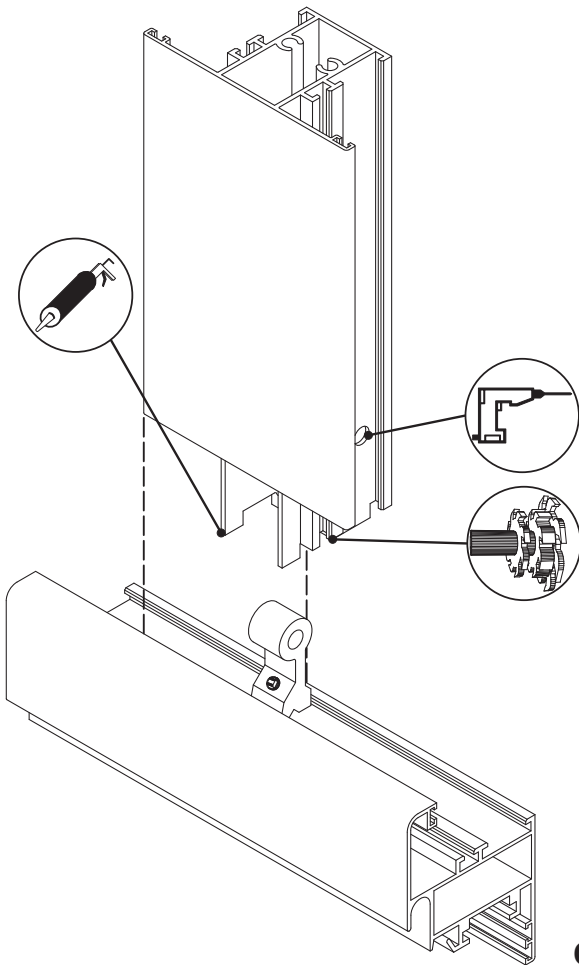

C

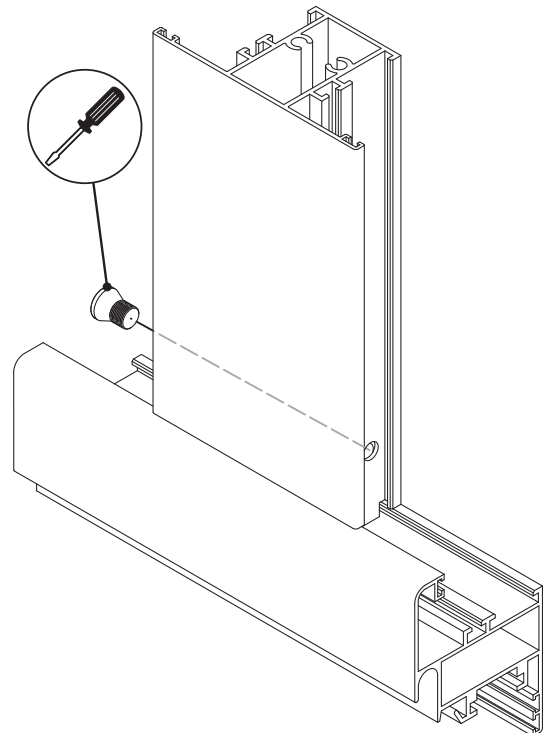

D

ΣΥΝΑΡΜΟΛΟΓΗΣΗ ΜΠΙΝΙ - CLIP ON CENTRAL ASSEMBLY

ΑΝΑΚΛΙΣΗ ΚΑΙ ΣΤΑ ΔΥΟ ΦΥΛΜΑ
TILT IN BOTH SASHES

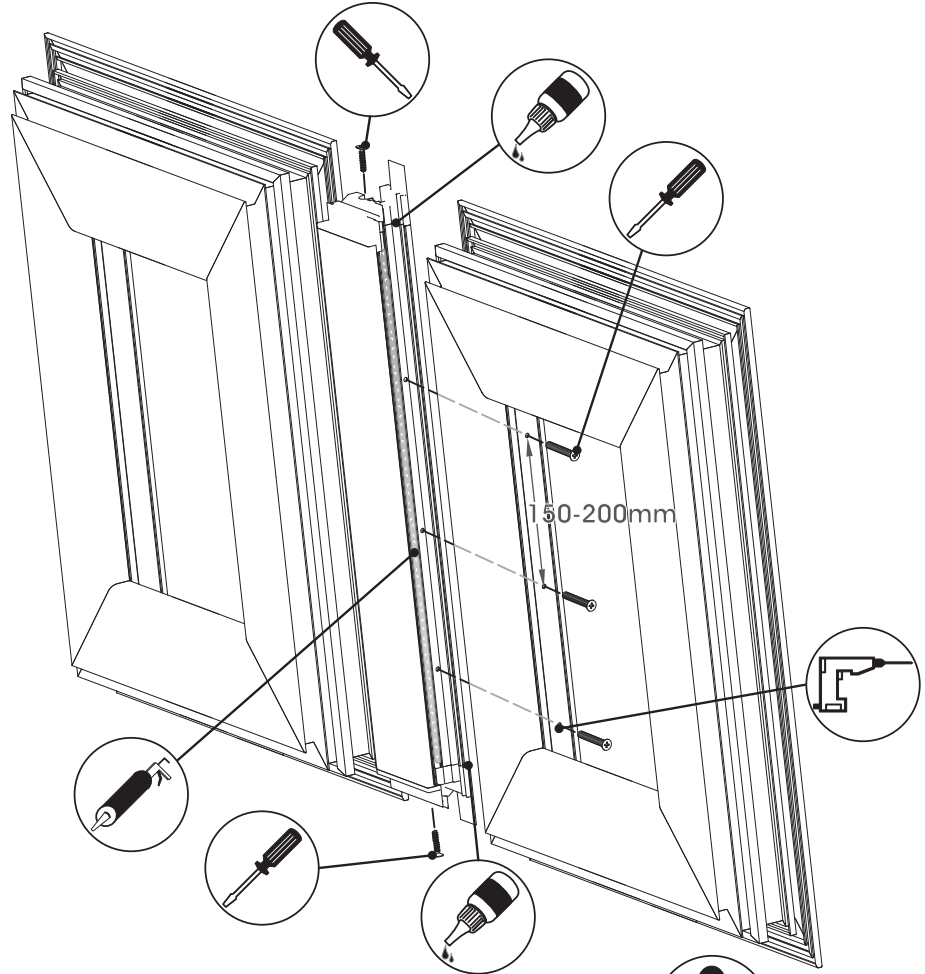

ΑΝΑΚΛΙΣΗ ΣΤΟ ΕΝΑ ΦΥΛΜΟ (ΔΕΞΙ)
TILT IN ONE SASH (RIGHT)

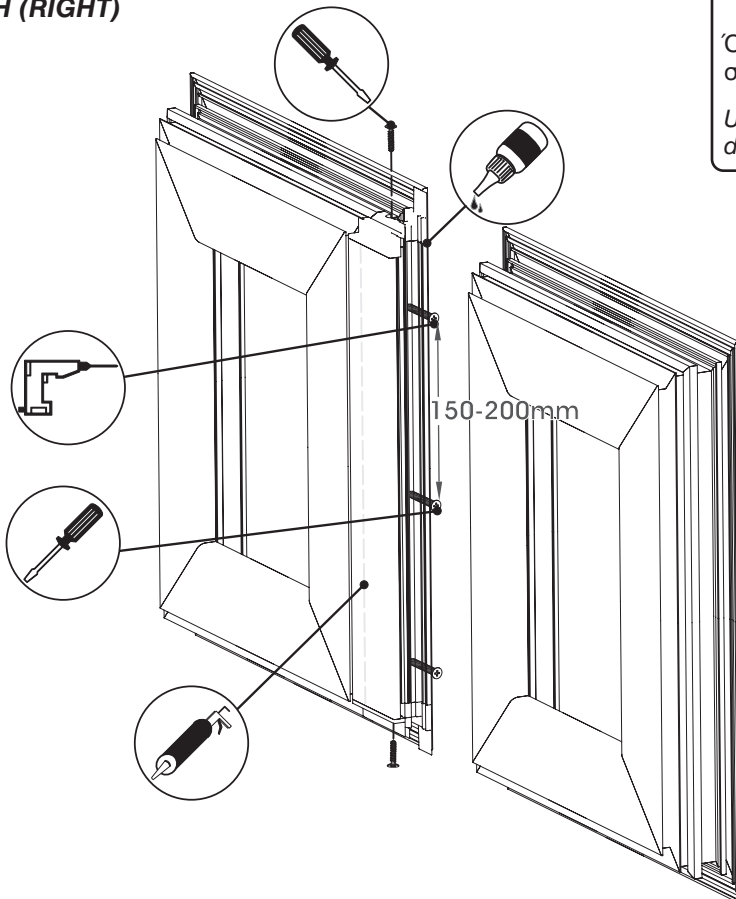

Όλες οι βίδες που χρησιμοποιούνται
στα κουφώματα πρέπει να είναι **INOX**

Using **INOX** screws in our
door & windows systems is essential

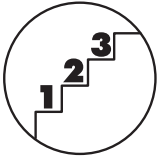

Όλες οι βίδες που χρησιμοποιούνται στα κουφώματα πρέπει να είναι **INOX**
Using **INOX** screws in our door & windows systems is essential

ΦΥΛΟ ΠΟΡΤΑΣ ΜΕ ΤΑΜΠΛΑ
DOOR SASH WITH TRANSOM PROFILE

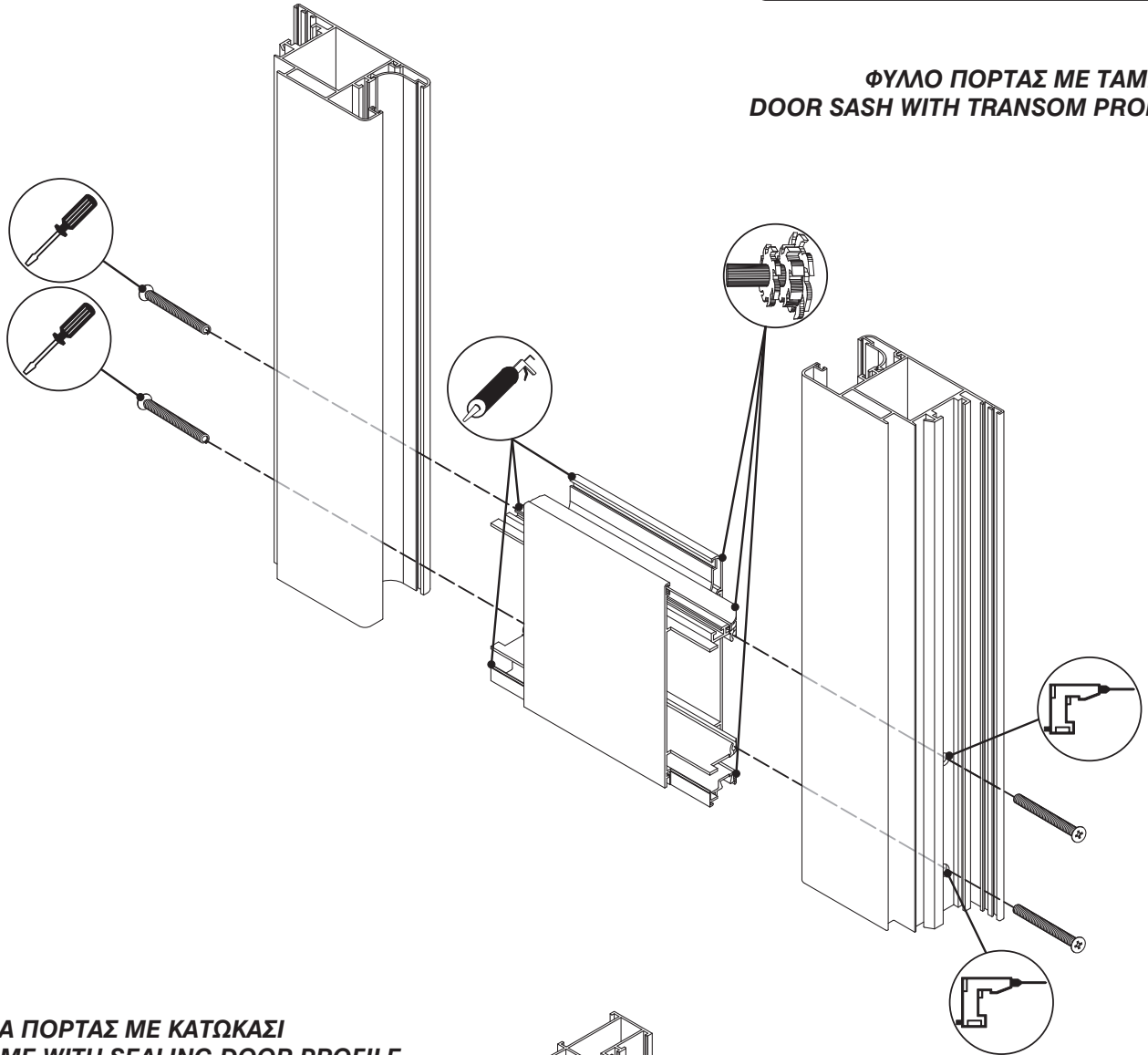

ΚΑΣΑ ΠΟΡΤΑΣ ΜΕ ΚΑΤΩΚΑΣΙ
FRAME WITH SEALING DOOR PROFILE

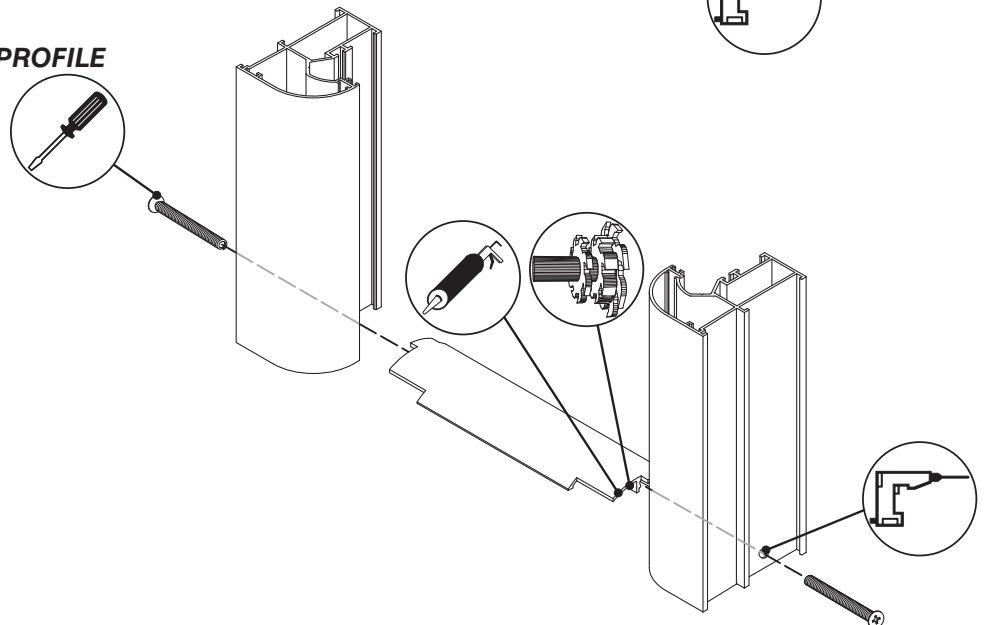

ΤΟΠΟΘΕΤΗΣΗ ΕΛΑΣΤΙΚΩΝ - GASKETS INSTALLATION

ΟΔΗΓΙΕΣ ΤΟΠΟΘΕΤΗΣΗΣ ΤΟΥ ΚΕΝΤΡΙΚΟΥ ΛΑΣΤΙΧΟΥ
INSTALLATION INSTRUCTIONS FOR CENTRAL GASKET



1. Πρώτα τοποθετήστε την γωνία από λάστιχο στις **Θέσεις 1** του προφίλ.
First place the corner gasket as shown in the figure in Pos.1.



2. Κόψτε τα λάστιχα σε μέγεθος 1-2% πάνω από το κανονικό.



Cut the gaskets in size 1-2% above regular.



3. Απλώστε την κόλλα πάνω στις άκρες της γωνίας από λάστιχο και στις δύο πλευρές της.
Spread the glue over the edges of the corner gasket in both sides.



4. Στη συνέχεια κολλάμε το κεντρικό λάστιχο με τις γωνίες πιέζοντας από τη **Θέση 2** προς αυτές, δημιουργώντας ένα ελαστικό τετράγωνο.
Then we glue the central gasket with the corners the corner one, placing them from the Pos.2 towards to the corners. We create, this way, a gasket rectangle.

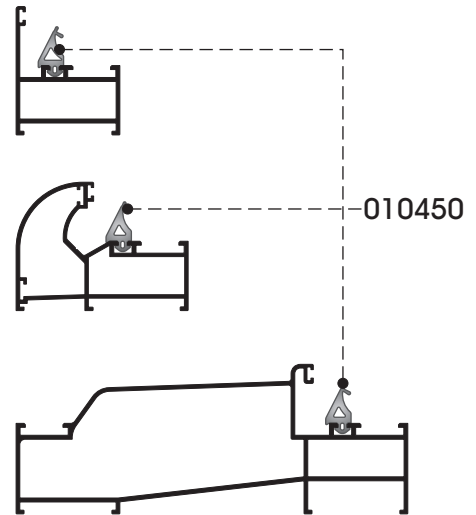
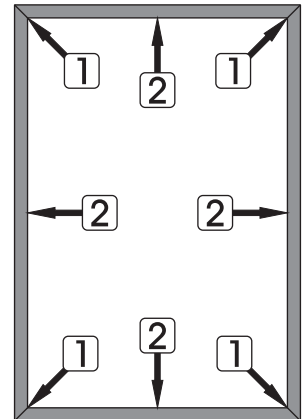

ΟΔΗΓΙΕΣ ΤΟΠΟΘΕΤΗΣΗΣ ΤΟΥ ΠΕΡΙΦΕΡΕΙΑΚΟΥ ΛΑΣΤΙΧΟΥ
INSTALLATION INSTRUCTIONS FOR PERIPHERAL GASKET



1. Ξεκινήστε πιέζοντας το λάστιχο στη μέση του πάνω οριζώντιου φτερού.
Start by pressing the gasket in the middle of the upper horizontal wing.



2. Πιέστε μέσα το λάστιχο γύρω-γύρω και κόψτε τα περιττά μέρη χωρίς να το τεντώσετε.
Push in the gasket all around and trim without over-stretching.



3. Κολλήστε τις ενώσεις των ελαστικών με κόλλα.
Glue gasket joints.



4. Στα σημεία που παρεμβάλλονται μεντεσέδες κόψτε την άκρη του λάστιχου.
In the area, where the hinges are placed, cut the gasket lip.

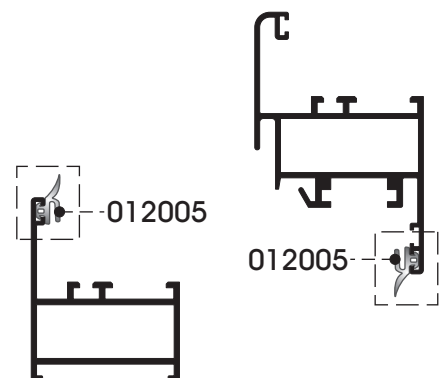

Οι οδηγίες 1, 2, 3 ισχύουν και για το περιφερειακό λάστιχο της κάσας.
Installation instructions 1, 2, 3 are the same for the peripheral gasket of frame.

ΟΔΗΓΙΕΣ ΤΟΠΟΘΕΤΗΣΗΣ ΕΞΩΤΕΡΙΚΟΥ ΛΑΣΤΙΧΟΥ ΤΖΑΜΙΟΥ
INSTALLATION INSTRUCTIONS FOR OUTER GLAZING GASKET



Προτείνεται το εξωτερικό λάστιχο του τζαμιού να εγκαθίσταται χωρίς να τεντώνεται. Οι άκρες του λάστιχου ή οι περιοχές ενώσεων θα πρέπει να κολληθούν καλά με κόλλα.

We recommend that the outer glazing gasket must be installed round the frame without over-stretching. The edges and the joint areas should be glued well.

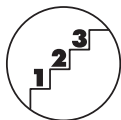

1. Στο πάνω οριζόντιο προφίλ ξεκινήστε από τη μέση στη **Θέση 1**.
In the upper, horizontal profile, start in the middle of it, at Pos.1



2. Πρώτα πιέστε σε όλες τις γωνίες ομοιόμορφα στις **Θέσεις 2**.
Press in all corners well, at Pos.2.



3. Μετά πιέστε ανάμεσα στις γωνίες **Θέσεις 3**.
Then push in the lengths between the corners Pos.3.



4. Κόψτε τα περιττά μέρη του λάστιχου χωρίς να το τεντώσετε και κολλήστε με κόλλα στη **Θέση 4**.



- Trim unnecessary gasket without over-stretching and glue at Pos.4.*

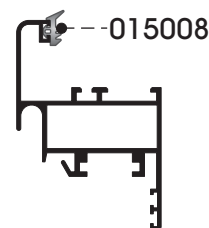
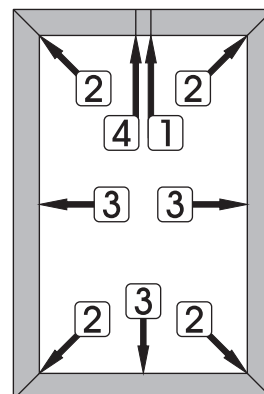

ΟΔΗΓΙΕΣ ΤΟΠΟΘΕΤΗΣΗΣ ΕΣΩΤΕΡΙΚΟΥ ΛΑΣΤΙΧΟΥ ΤΖΑΜΙΟΥ
INSTALLATION INSTRUCTIONS FOR INNER GLAZING GASKET

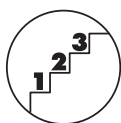

1. Τοποθετήστε τα οριζόντια πηχάκια (μοντάρονται πάνω στην κάμερα του φύλλου).
Clip in the horizontal glass beads (fit on the camera of the sash).



2. Κόψτε οριζόντια το εσωτερικό λάστιχο τζαμιού με 1-2% αέρα και πιέστε έτσι ώστε οι άκρες του λάστιχου να εφαρμόζουν στα αυλάκια της βάσης του κάθετου προφίλ της κάσας.
Cut horizontal inner glazing gasket in size 1-2% above regular and press so that the two gasket endings be placed well at the groove base of the vertical frame profile.

Cut horizontal inner glazing gasket in size 1-2% above regular and press so that the two gasket endings be placed well at the groove base of the vertical frame profile.

3. Τοποθετήστε τα κάθετα πηχάκια.
Clip in vertical the glass beads.



4. Κόψτε το εσωτερικό λάστιχο τζαμιού που τοποθετείται κάθετα, με 1-2% αέρα και πιέστε έτσι ώστε οι άκρες του λάστιχου να ενώνονται με τα οριζόντια λάστιχα τζαμιού.
Cut the vertical inner glazing gasket with 1-2% excess length and press so that the two gasket ends line up at the horizontal glazing gaskets.

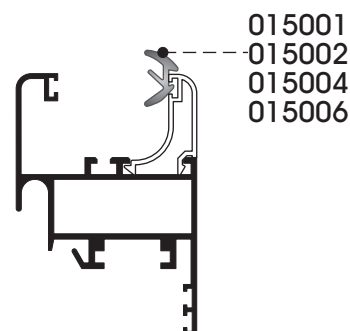

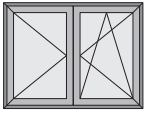

Προτείνεται για τη σωστή τοποθέτηση του μηχανισμού περιμετρικού κλειδώματος να ζητείται το τεχνικό εγχειρίδιο του μηχανισμού
It is recommended, for the right installation of the perimeter hardware, to ask for the relative technical manual

GIESSE®
FUTURA

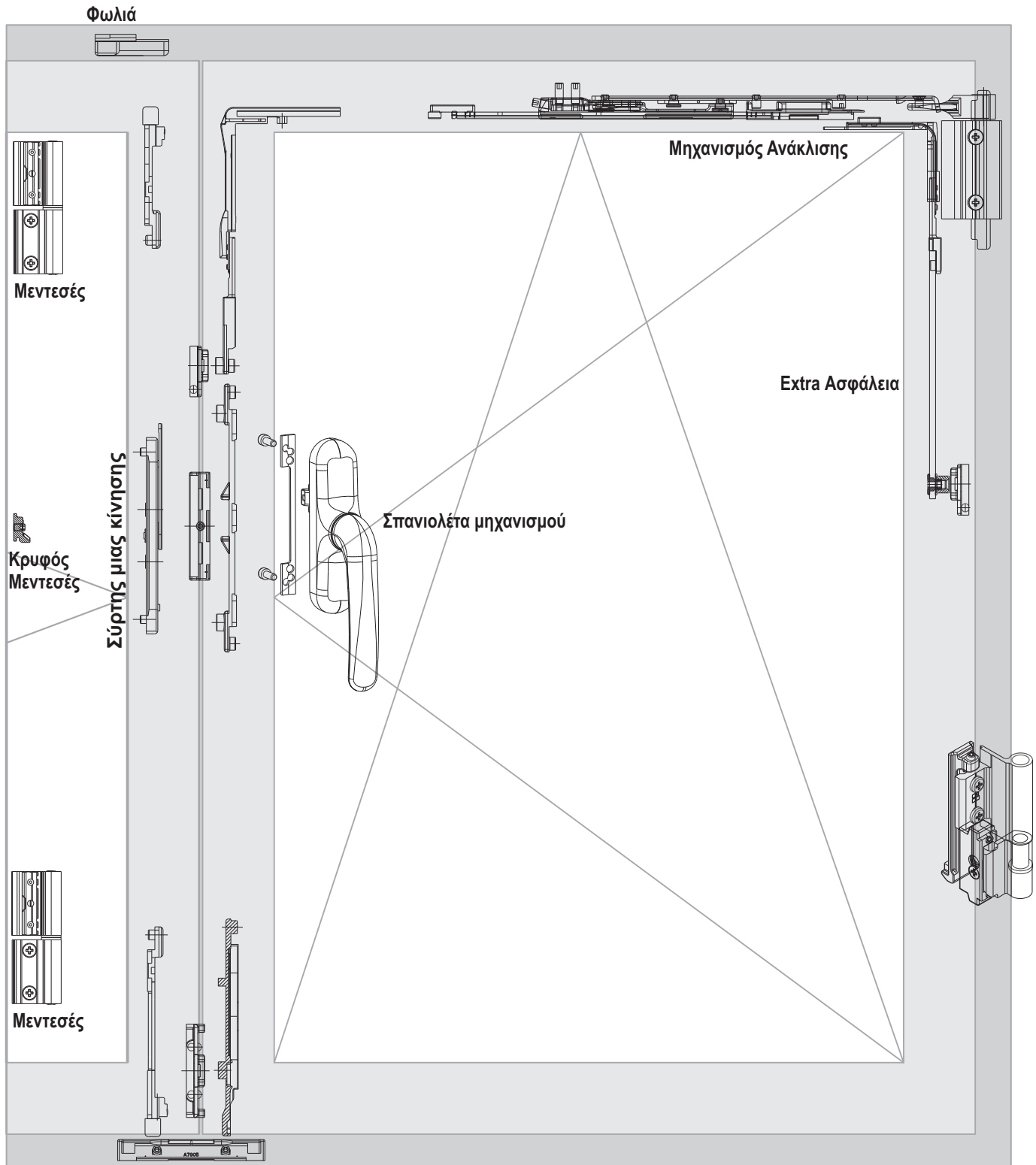

 **ΤΑΚΟΣ ΦΟΡΤΙΩΝ
SETTING BLOCK**

 **ΑΠΟΣΤΑΤΗΣ
SPACER BLOCK**

 **ΠΛΑΣΤΙΚΟ ΤΑΚΑΚΙ
PVC BLOCK**

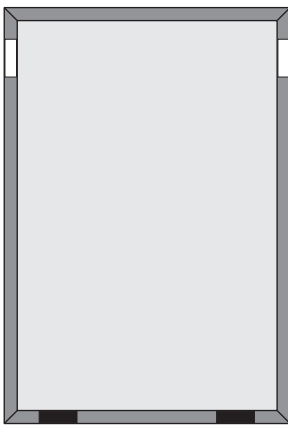
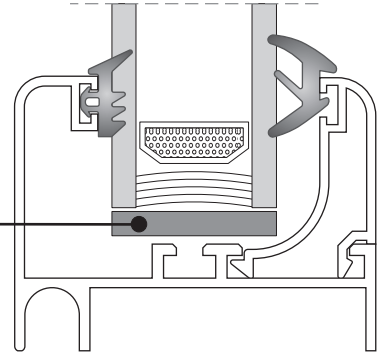

**ΣΤΑΘΕΡΟ
FIXED WINDOW**

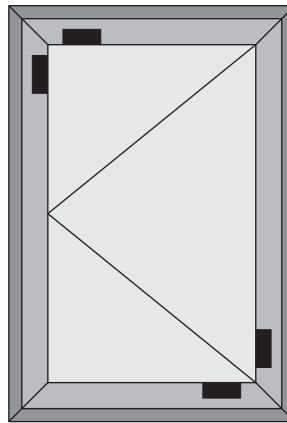

**ΑΝΟΙΓΟΜΕΝΟ
OPENING WINDOW / DOOR**

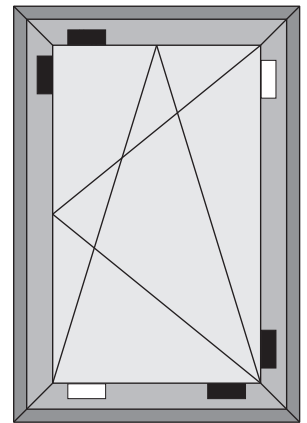

**ΑΝΟΙΓΟΑΝΑΚΛΙΝΟΜΕΝΟ
TILT & TURN SASH WINDOW / DOOR**

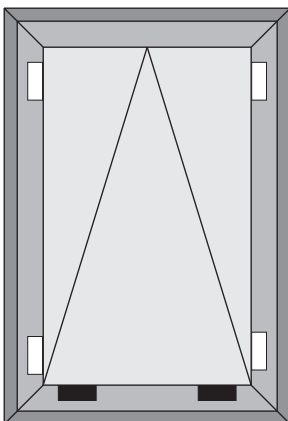

**ΑΝΑΚΛΙΝΟΜΕΝΟ
TILT WINDOW**

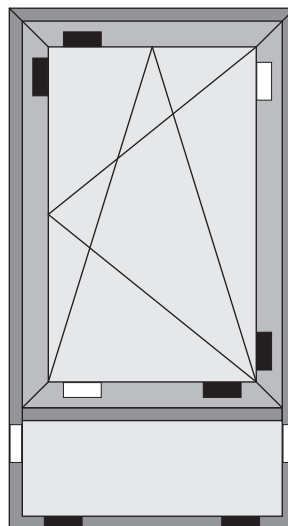

**ΑΝΟΙΓΟΑΝΑΚΛΙΝΟΜΕΝΟ
ΜΕ ΣΤΑΘΕΡΟ
TILT & TURN SASH
WITH FIXED WINDOW**

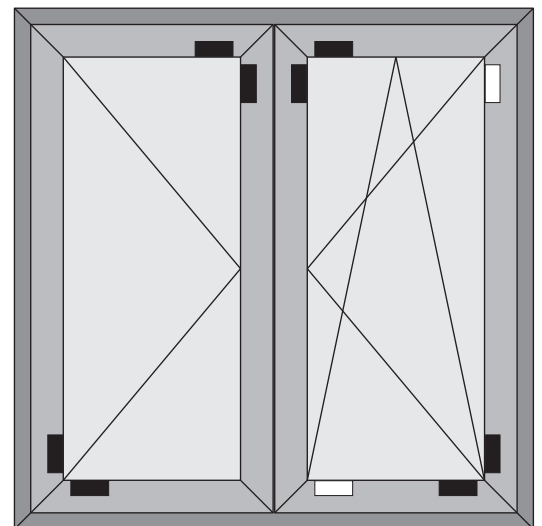

**ΔΙΦΥΛΛΟ ΑΝΟΙΓΟΑΝΑΚΛΙΝΟΜΕΝΟ
TILT & TURN DOUBLE SASH WINDOW / DOOR**

ΤΟΠΟΘΕΤΗΣΗ ΓΙΑ ΠΗΧΑΚΙΑ - INSTALLATION FOR GLAZING BEADS

ΠΗΧΑΚΙ ΤΖΑΜΙΟΥ ΚΟΠΗΣ 90°
GLAZING BEAD 90°









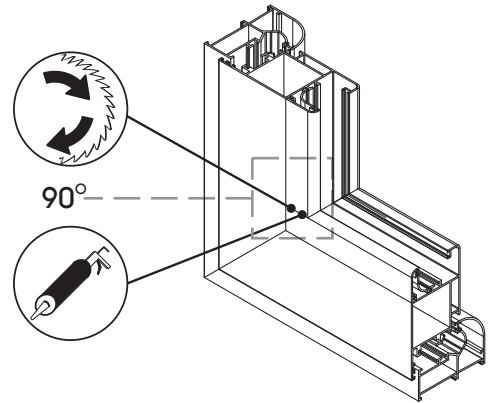
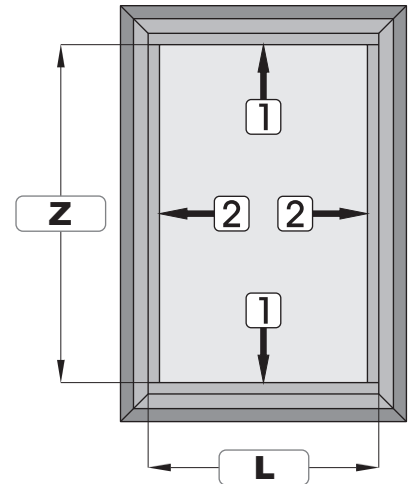

1. Μετράμε το πλάτος του φύλλου (**L**). Κόβουμε τα πηγάκια όσο **L** και τα τοποθετούμε κουμπωτά στις **Θέσεις 1**.
*We measure the sash width (**L**). Then cut the glazing beads as much as the length **L**. These glazing beads are placed clipped, in **Pos.1**.*





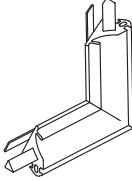

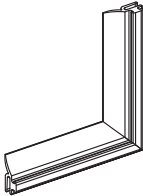
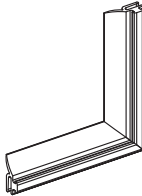
2. Στη συνέχεια μετράμε το ύψος, από πηγάκι σε πηγάκι (**Z**). Κόβουμε τα δύο κάθετα πηγάκια όσο **Z** και τα τοποθετούμε κουμπωτά στις **Θέσεις 2**.
*We measure the height from glazing bead to glazing bead (**Z**). We cut as **Z** the two vertical glazing beads and clipped them in **Pos.2** as shown in the picture.*



ΣΧΕΔΙΟ DESIGN	ΚΩΔΙΚΟΣ CODE	ΠΕΡΙΓΡΑΦΗ DESCRIPTION	ΣΧΕΔΙΟ DESIGN	ΚΩΔΙΚΟΣ CODE	ΠΕΡΙΓΡΑΦΗ DESCRIPTION
	015007	Λάστιχο τζαμιού εξωτερικό 2mm Outer glazing gasket 2mm <i>EPDM Μαύρο/Black</i>		015008	Λάστιχο τζαμιού εξωτερικό 2.5mm Outer glazing gasket 2.5mm <i>EPDM Μαύρο/Black</i>
	015001	Λάστιχο τζαμιού σφήνα 2-3mm Glazing gasket 2-3mm <i>EPDM Μαύρο/Black</i>		015002	Λάστιχο τζαμιού σφήνα 3-4mm Glazing gasket 3-4mm <i>EPDM Μαύρο/Black</i>
	015004	Λάστιχο τζαμιού σφήνα 5-6mm Glazing gasket 5-6mm <i>EPDM Μαύρο/Black</i>		015006	Λάστιχο τζαμιού σφήνα 7-8mm Glazing gasket 7-8mm <i>EPDM Μαύρο/Black</i>
	010450	Κεντρικό λάστιχο Central gasket <i>EPDM Μαύρο/Black</i>		011450	Γωνία κεντρικού λάστιχου Central gasket corner <i>EPDM Μαύρο/Black</i>
	012004	Περιμετρικό λάστιχο (μονό νυχάκι) Perimetric gasket <i>EPDM Μαύρο/Black</i>		012005	Περιμετρικό λάστιχο (διπλό νυχάκι) Perimetric gasket <i>EPDM Μαύρο/Black</i>
	013000	Γωνία περιμετρικού λάστιχου (διπλό νυχάκι) φύλλου Perimetric gasket corner for sash <i>EPDM Μαύρο/Black</i>		013001	Γωνία περιμετρικού λάστιχου (διπλό νυχάκι) κάσας Perimetric gasket corner for frame <i>EPDM Μαύρο/Black</i>

ΒΟΥΡΤΣΑΚΙΑ - BRUSHES

ΣΧΕΔΙΟ DESIGN	ΚΩΔΙΚΟΣ CODE	ΠΕΡΙΓΡΑΦΗ DESCRIPTION	ΣΧΕΔΙΟ DESIGN	ΚΩΔΙΚΟΣ CODE	ΠΕΡΙΓΡΑΦΗ DESCRIPTION
	061000	Βουρτσάκι 7mmx5mm Brush 7mmx5mm <i>Λευκό-Μαύρο-Γκρί</i> <i>White-Black-Grey</i>		061001	Βουρτσάκι 7mmx6mm Brush 7mmx6mm <i>Λευκό-Μαύρο-Γκρί</i> <i>White-Black-Grey</i>
	061002	Βουρτσάκι 7mmx7mm Brush 7mmx7mm <i>Λευκό-Μαύρο-Γκρί</i> <i>White-Black-Grey</i>		061003	Βουρτσάκι 7mmx8mm Brush 7mmx8mm <i>Λευκό-Μαύρο-Γκρί</i> <i>White-Black-Grey</i>
	061004	Βουρτσάκι 7mmx10mm Brush 7mmx10mm <i>Λευκό-Μαύρο-Γκρί</i> <i>White-Black-Grey</i>		061005	Βουρτσάκι 7mmx12mm Brush 7mmx12mm <i>Λευκό-Μαύρο-Γκρί</i> <i>White-Black-Grey</i>
	063000	Βουρτσάκι με μεμβράνη 7mmx6mm Brush with membrane 7mmx6mm <i>Λευκό-Μαύρο-Γκρί</i> <i>White-Black-Grey</i>		063001	Βουρτσάκι με μεμβράνη 7mmx7mm Brush with membrane 7mmx7mm <i>Λευκό-Μαύρο-Γκρί</i> <i>White-Black-Grey</i>
	063002	Βουρτσάκι με μεμβράνη 7mmx8mm Brush with membrane 7mmx8mm <i>Λευκό-Μαύρο-Γκρί</i> <i>White-Black-Grey</i>		063003	Βουρτσάκι με μεμβράνη 7mmx12mm Brush with membrane 7mmx12mm <i>Λευκό-Μαύρο-Γκρί</i> <i>White-Black-Grey</i>

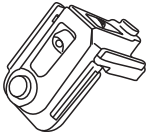
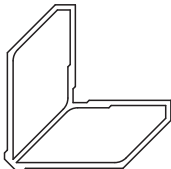
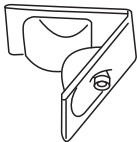
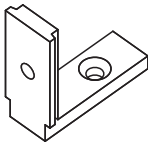
ΣΧΕΔΙΟ DESIGN	ΚΩΔΙΚΟΣ CODE	ΠΕΡΙΓΡΑΦΗ DESCRIPTION	ΣΧΕΔΙΟ DESIGN	ΚΩΔΙΚΟΣ CODE	ΠΕΡΙΓΡΑΦΗ DESCRIPTION
	040000	Γωνία σύνδεσης Corner cleat <i>36mm x 14mm</i>		042006	Προσθήκη για γωνία σύνδεσης Additional component for corner cleat <i>36mm x 23.6mm</i>
	991002	Γωνία σύνδεσης Corner cleat <i>PVC</i>		042005	Γωνία σύνδεσης για Ταυ Corner cleat for T shape transom <i>5mm x 13.5mm</i>

ΓΩΝΙΕΣ ΕΠΙΠΕΔΟΤΗΤΑΣ - ALIGNMENT CORNER

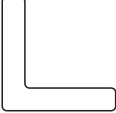

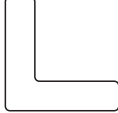
ΣΧΕΔΙΟ DESIGN	ΚΩΔΙΚΟΣ CODE	ΠΕΡΙΓΡΑΦΗ DESCRIPTION
	030000	Γωνία επιπεδότητας Aligment corner (inox) <i>5mm x 1mm</i>

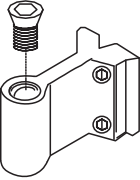
ΣΧΕΔΙΟ DESIGN	ΚΩΔΙΚΟΣ CODE	ΠΕΡΙΓΡΑΦΗ DESCRIPTION
	030003	Γωνία επιπεδότητας Aligment corner (inox) <i>7.3mm x 1.2mm</i>

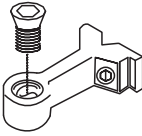
	992000	Μεγάλος σύνδεσμος για Ταυ Big joint fot T shape transom
---	---------------	--

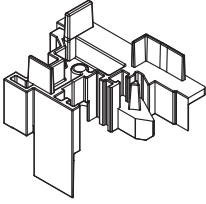
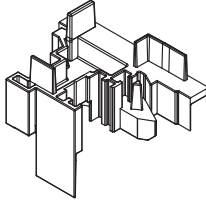
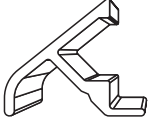
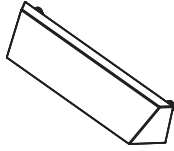
	992001	Μικρός σύνδεσμος για Ταυ Small joint fot T shape transom
---	---------------	---

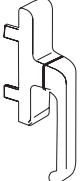
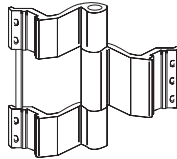
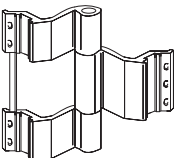
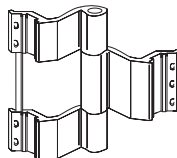
ΣΧΕΔΙΟ DESIGN	ΚΩΔΙΚΟΣ CODE	ΠΕΡΙΓΡΑΦΗ DESCRIPTION	ΣΧΕΔΙΟ DESIGN	ΚΩΔΙΚΟΣ CODE	ΠΕΡΙΓΡΑΦΗ DESCRIPTION
	020450	Τάπα για μπινί φύλλου No.028 Plastic cover for clip on central profile No.028 <i>PVC</i>		020451	Τάπα για μπινί πατζουριού No.003N Plastic cover for clip on central profile No.003N <i>PVC</i>
	022000	Τάπα νεροσταλάκτη Water protection cover <i>PVC</i>		023000	Τάπα νεροχύτη Water drainage cover <i>PVC</i>

ΣΧΕΔΙΟ DESIGN	ΚΩΔΙΚΟΣ CODE	ΠΕΡΙΓΡΑΦΗ DESCRIPTION	ΣΧΕΔΙΟ DESIGN	ΚΩΔΙΚΟΣ CODE	ΠΕΡΙΓΡΑΦΗ DESCRIPTION
	104000	Χειρολαβή πατζουριού Operating handle for shutter sash profile		106060	Μάσκουλο πατζουριού 60mm Triple hinge for shutter sash profile 60mm
	106090	Μάσκουλο πατζουριού 90mm Triple hinge for shutter sash profile 90mm		106130	Μάσκουλο πατζουριού 130mm Triple hinge for shutter sash profile 130mm
	109000	Πατζουρόβεργα Bar for shutter locks			

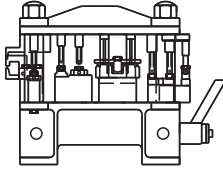
ΣΧΕΔΙΟ DESIGN	ΚΩΔΙΚΟΣ CODE	ΠΕΡΙΓΡΑΦΗ DESCRIPTION
	070450	Πρέσα διατρήσεων ανοιγομένων Perforation press for opening systems

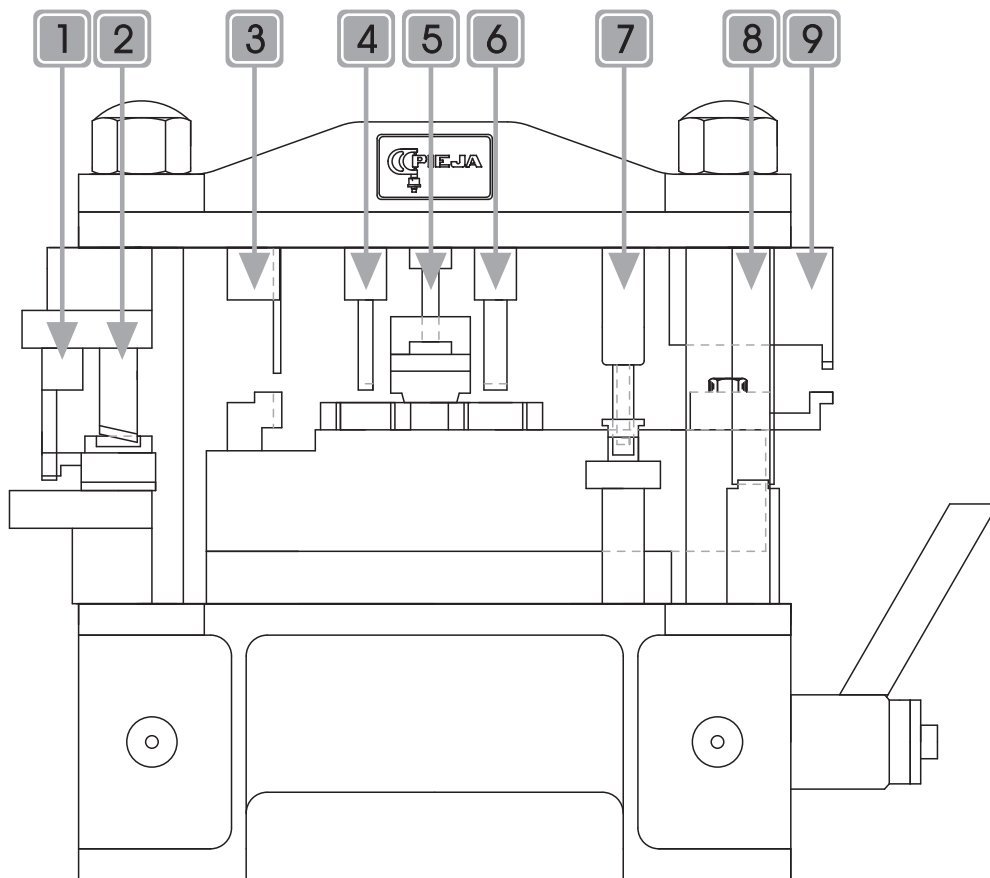

1. ΚΑΤΕΡΓΑΣΙΑ ΣΠΑΝΙΟΛΕΤΑΣ
OPERATING HANDLE **MACHINING**
2. ΚΟΠΤΙΚΟ ΔΙΑΤΡΗΣΗΣ ΓΙΑ ΓΩΝΙΑ ΣΥΝΔΕΣΗΣ 991002
991002 CORNER CLEAT **PERFORATION CUTTING TOOL**
3. ΚΟΠΤΙΚΟ ΔΙΑΤΡΗΣΗΣ ΝΕΡΟΧΥΤΗ ΓΙΑ ΦΥΛΛΑ
WATER DRAINAGE **PERFORATION CUTTING TOOL** FOR SASHES
4. ΤΡΥΠΗΤΙΚΟ ΦΥΛΛΟΥ ΓΙΑ ΤΑΜΠΛΑ Νο.011
SASH **CUTTING TOOL** FOR TRANSOM No.011
5. ΚΟΠΤΙΚΟ ΝΤΙΖΑΣ
ROD **PERFORATION CUTTING TOOL**
6. ΤΡΥΠΗΤΙΚΟ ΦΥΛΛΟΥ ΓΙΑ ΤΑΜΠΛΑ Νο.011
SASH **CUTTING TOOL** FOR TRANSOM No.011
7. ΚΟΠΤΙΚΟ ΔΙΑΤΡΗΣΗΣ ΓΩΝΙΑΣ ΣΥΝΔΕΣΗΣ
CORNER CLEAT **PERFORATION CUTTING TOOL**
8. ΚΑΤΕΡΓΑΣΙΑ ΦΥΛΛΟΥ ΓΙΑ ΤΟΠΟΘΕΤΗΣΗ ΝΤΙΖΑΣ
SASH **MACHINING** (ROD PLACEMENT)
9. ΚΟΠΤΙΚΟ ΔΙΑΤΡΗΣΗΣ ΝΕΡΟΧΥΤΗ ΓΙΑ ΚΑΣΕΣ
WATER DRAINAGE **PERFORATION CUTTING TOOL** FOR FRAMES



ΗΡΑΣ & ΣΠΥΡΟΥ ΜΗΛΙΟΥ
124 62 ΣΚΑΡΑΜΑΓΚΑΣ ΑΤΤΙΚΗΣ
ΤΗΛ : (210) 55.82.320-2
FAX : (210) 55.82.323
E-mail: ekanal@ekanal.gr



ΠΙΣΤΟΠΟΙΗΤΙΚΟ
ΔΙΑΠΙΣΤΕΥΣΗΣ
ΑΡΙΘΜΟΣ 133

ΚΟΙΝΟΠΟΙΗΜΕΝΟ
ΕΡΓΑΣΤΗΡΙΟ ΔΟΚΙΜΩΝ
ΑΡΙΘΜΟΣ 2002

ΔΙΑΠΙΣΤΕΥΜΕΝΟ
ΕΡΓΑΣΤΗΡΙΟ ΔΟΚΙΜΩΝ

ΣΥΝΟΠΤΙΚΑ ΑΠΟΤΕΛΕΣΜΑΤΑ

ΠΙΣΤΟΠΟΙΗΤΙΚΟΥ ΔΟΚΙΜΩΝ 09138 / 16.11.2009

ΑΡΙΘΜΟΣ	09138	ΗΜΕΡΟΜΗΝΙΑ	16 / 11 / 2009
Στοιχεία Πελάτη:	ΑΛΚΟ ΕΛΛΑΣ Α.Β.Ε.Ε. ΠΑΡΑΓΩΓΗ & ΕΜΠΟΡΙΑ ΠΡΟΦΙΛ ΑΛΟΥΜΙΝΙΟΥ ΘΕΣΗ ΚΥΡΙΛΛΟ 193 00 ΑΣΠΡΟΠΥΡΓΟΣ		
Περιγραφή Προϊόντος:	Δίφυλλη Μπαλκονόπορτα Ανοιγοανακλινόμενη		
Υλικό:	ΑΛΟΥΜΙΝΙΟ		
Τυπολογία Προϊόντος:	ΣΕΙΡΑ ECOLINE 450		

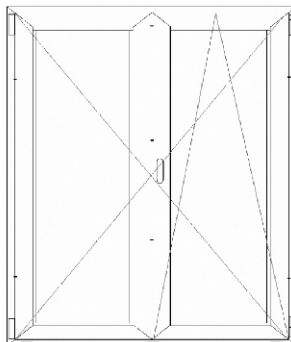

1300 x 2200 mm

Αεροδιαπερατότητα ΕΛΟΤ EN 1026:2000 / ΕΛΟΤ EN 12207:2000	Κατηγορία 3
Υδατοστεγανότητα ΕΛΟΤ EN 1027:2000 / ΕΛΟΤ EN 12208:2000	Κατηγορία 4A
Αντοχή σε Ανεμοπίεση ΕΛΟΤ EN 12211:2000 / ΕΛΟΤ EN 12210:2000	Κατηγορία C2

ΤΑ ΑΠΟΤΕΛΕΣΜΑΤΑ ΑΦΟΡΟΥΝ ΑΠΟΚΛΕΙΣΤΙΚΑ ΣΤΟ ΑΝΩΤΕΡΩ ΔΟΚΙΜΑΣΘΕΝ ΠΡΟΪΟΝ.

ΣΙΩΝΓΗ ΠΑΠΑΔΟΠΟΥΛΟΥ
ΤΕΧΝΙΚΟΣ ΥΠΕΥΘΥΝΟΣ

ΙΩΑΝΝΗΣ ΓΚΕΡΤΣΟΣ
ΓΕΝΙΚΟΣ ΔΙΕΥΘΥΝΤΗΣ